

inf

Ministerul Educației și Învățămîntului
Casa Universitarilor Timișoara

in

buletin al
CLUBULUI

Colectivul
de redacție

conf dr ing Crișan
ș.l. ing. Ștefan
ș.l. dr. ing. Ionel
ing. Constantin

Coperta,
tehnoredactarea

Eweline
Cristian

nr. **2**/88

PROGRAMATORILOR

Strugaru
Holban
Jian
Cozmiuc

și prezentarea grafică

Thierjung
Birloncea

SUMAR

CALCULATORUL ÎN SPRIJINUL DUMNEAVOASTRĂ

- as.ing.Cezar Morun, ing.Daniela Brad,
ing.Harold Schrimpf
SISTEMUL DE OPERARE TIM-S V2 3
- ș.l.ing.Mesaros-Anghel Voicu
EXTINDEREA INTERPRETORULUI BASIC LA
COMPUTERELE COMPATIBILE SPECTRUM 8

- ing.Tiberiu Onu
COMPRESOR DE ECRAN PENTRU CALCULATOARELE
SPECTRUM COMPATIBILE .26
- as.ing.Marius Crișan
INREGISTRAREA SI REPRODUCEREA SEMNALELOR
ANALOGICE CU MICROCALCULATORUL TIM-S 41
- as.ing.Tea Toroczky
MODULE IN LIMBAJUL MICRO PROLOG 48
- **MANUAL DE UTILIZARE**
- Miodrag Puterity, Wettmann Antal
VU-CALC 53
- Miodrag Puterity
BLAST COMPILER V3.0 57
- Manea Titus
KSEROKS V3.0 74
- Tiberiu Onu
LASER GENIUS 75
- Mircea Teodorescu
LOGO 86

● PROGRAME ●

ș.l.ing.Voicu Mesaros-Anghel,
ing.Miodrag Puterity

O MODALITATE PERFORMANTA PENTRU REALIZARE
ANIMATIEI PE CALCULATOARELE COMPATIBILE
SPECTRUM

100

Radu Dragomir

LIST-ROMOM

109

● DIVERSE ●

Ovidiu Andrăsescu

TEMA DE CASA

109

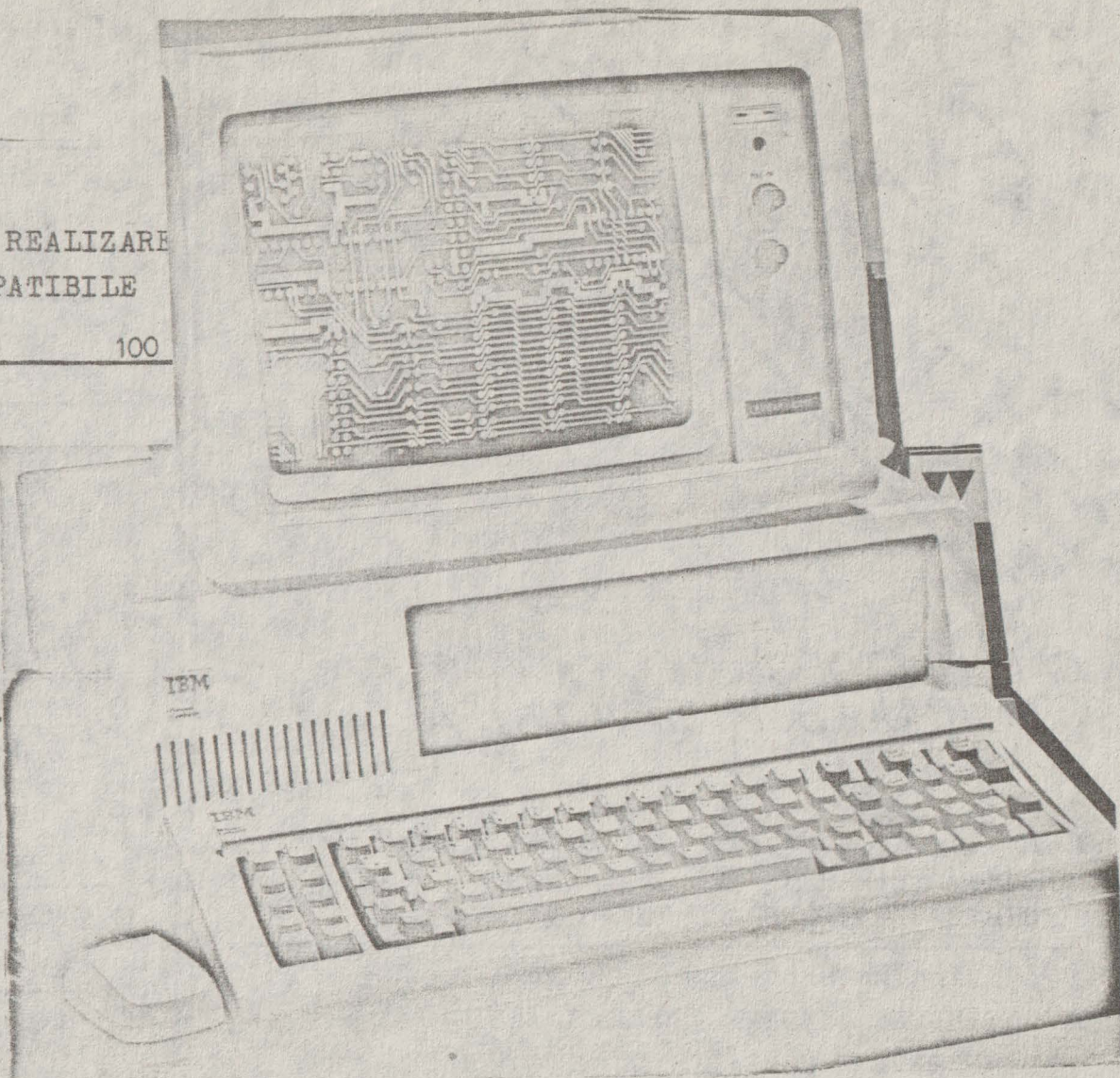
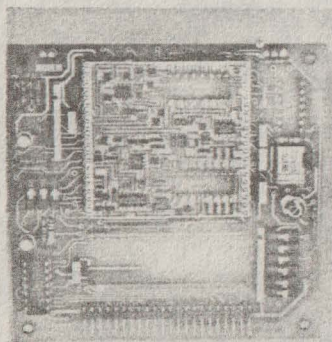

AS.ING. CEZAR MORUN ING. DANIELA BRAD ING. HARALD SCHRIMPF

SISTEMUL DE OPERARE TIM-S V2

1. Introducere

La mai bine de 1 an de la lansarea microcalculatorului TIM-S, purtând discuții cu diferiți utilizatori ai acestuia, a început să se contureze necesitatea efectuării unor modificări în sistemul de operare.

1.1. Sistemul de operare TIM-S V1 susține ieșire grafică pe imprimantele SCAMP CDC 9335 și MIM-40 dar majoritatea TIM-S-urilor au fost livrate cu imprimante SCAMP CDC 9335, ROBOTRON 6311 (ROMOM), ROBOTRON 6313. Ulterior s-a încercat adaptarea SO TIM-S V1 la aceste imprimante rezultând o varietate de SO pe punctul de a ieși

de sub controlul realizatorilor. SO TIM-S V2 realizează o tratare unitară a imprimantelor enumerate mai sus prin LPRINT grafic, LPRINT ASCII și COPY.

1.2. Multi utilizatori și-au exprimat dorința unui rînd mai lat atît pe ecran cît și la imprimantă.

Ecranul, datorită structurii hardware, a putut fi extins la maxim 64 caractere /rînd. Prin această realizare în SO TIM-S V2 s-a pregătit în același timp implementarea pe microcalculatorul TIM-S a SO CP/M.

La imprimantă poate fi selectată o lățime a rîndului de pînă la 255 caractere (teoretic) în regim LPRINT ASCII, LPRINT grafic raminînd la lățimea de 32 caractere/rînd.

Toate iesirile pe ecran se fac prin canalul "S", iar la imprimanta prin canalul "P", de fapt o crestere a compatibilitatii SO TIM-S V2 fata de SO ZX Spectrum (s-a renuntat la canalele "A", "a", "B", "b", "X", "x", "G", "g", "M", "m").

Selectarea optiunilor pentru ecran si imprimanta se realizeaza cu ajutorul instructiunii FORMAT (neutilizata in SO ZX Spectrum 48K).

1.3. Primii 16 KO RAM nu au fost practic folositi decat pentru memorarea SO din ROM pentru a putea lucra la o frecventa de tact de 6 MHz. Totusi aceasta posibilitate a fost rar folosita datorita lipsei de microprocesoare Z80B.

turbo
esprit **DURELL**

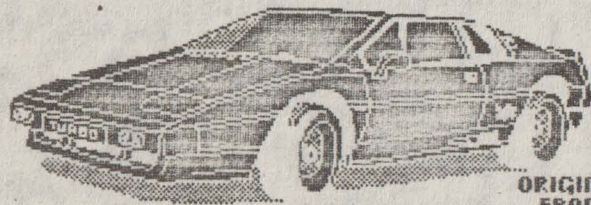

ORIGINAL
FROM
PEGAZ
BY MIKE RICHARDSON. SOFTWARE

Sistemul de operare TIM-S V2 foloseste in mod rational aceasta zona de memorie cu ajutorul instructiunii POKE si a functiilor PEEK si USR care vad toti cei 80 KO memorie (16 KO ROM + 64 KO RAM) cit si a instructiunii MOVE (neutilizata nici ea in cadrul SO ZX Spectrum 48K).

1.4. S-au inlaturat doua erori din rutinele de afisare si s-a corectat functia SCREEN\$ care functioneaza acum corect.

PRINT CHR\$(9) desi nu semnaliza eroare, nu avea nici un efect in afisare; acum muta cursorul cu o coloana la dreapta.

PRINT CHR\$(8) functiona corect doar pina in coloana 0, rindul 1; acum se poate executa BS (Back Space) pina in coloana 0, rindul 0.

2. Diferente intre SO TIM-S V2
si SO ZX Spectrum 48K

2.1 Instructiunea FORMAT:

FORMAT "nume", NC: nr. 1, BD: nr. 2, G: nr. 3

nume: "S", "s" - ecran
"D", "d" - imprimanta SCAMP CDC 9335
"E", "e" - imprimanta ROBOTRON 6311
"F", "f" - imprimanta ROBOTRON 6313
"G", "g" - imprimanta utilizator

Utilizatorul isi va scrie propria rutina de dialog cu imprimanta si va plasa in locatiile 23728(#5CB0) - octetul low si 23729(#5CB1) - octetul high adresa acestei rutine. Aceasta metoda se poate folosi pentru tiparirea in regim ASCII.

nr.1: - numar reprezentabil pe un octet (cuprins
in intervalul 0-255).
- da numarul de caractere pe rind de ecran
sau imprimanta.

Obs.2.1.1 -pentru nume =9 sau s pentru 0<nr.1<32
se va afisa cu 32 caractere /rind iar pentru
nr.1=>33 se va afisa cu 64 caractere/rind.

Obs.2.1.2 -pentru imprimanta dupa tiparirea a nr.1
caractere pe rind 50 insereaza automat caracterele
CR (#0D) si LF (#0A).

nr.2: - trebuie sa fie un numar din urmatoarea
lista: 0, 50, 110, 300, 600, 1200,
2400, 4800, 9600, 19200.

- 0 va selecta dialog cu imprimanta prin
intermediul interfetei paralele tip
CENTRONICS.

- celelalte valori vor selecta Baud rate
pentru dialogul cu imprimanta prin
intermediul interfetei seriale tip
RS232C.

nr.3: - 0 selecteaza regim ASCII pentru
imprimante.

- 1 selecteaza regim grafic pentru
imprimante.

- de fapt nr.3 poate fi un numar
reprezentabil pe un octet (0-255) - un
numar par selectind regim ASCII iar un
numar impar selectind regim grafic.

Obs.2.1.3. Dupa initializare este selectat regimul
de afisare cu 32 caractere/rind de ecran si
imprimanta, dialog prin intermediul interfetei
paralele cu imprimanta SCAMP CDC 9335 in regim
grafic.

2.1.4. Selectarea parametrilor pentru ecran nu

influentaaza parametrii pentru imprimanta si
viceversa.

2.1.5 Pentru ecran parametrii BD si G sint
nesemnificativi, dar obligatorii (din pacate).

2.1.6 Selectarea tipului imprimantei prin
"nume" este necesara doar pentru regimul grafic,
pentru a trimite caracterele de control specifice.

2.2. Instructiunea PRINT

2.2.1. Regimul de afisare cu 32
caractere/rind.

In acest regim nu exista nici o deosebire
fata de ZX Spectrum cu exceptia corectarii celor 2
erori amintite in capitolul introductiv.

2.2.2. Regimul de afisare cu 64
caractere/rind.

In acest regim de afisare exista urmatoarele
particularitati:

PRINT AT R,C

- C poate lua valori in domeniul 0-63

PRINT TAB C

- C va fi redus la Cmod64

PRINT cu ,

- va afisa in coloanele 0, 16, 32, 48

Obs.2.2.2.1 Rezolutia de atribute (INK, PAPER,
BRIGHT, FLASH) ramine cea din regimul cu 32
caractere/rind.

2.2.2.2 Atributul pe o zona caracter 8*8 pixeli este "fixat" de ultimul caracter in scris in aceasta zona, fie in cele 4 coloane din stanga, fie in cele 4 coloane din dreapta zonei.

2.2.2.3 Desi editarea liniilor BASIC se poate face si in regim de afisare cu 64 caracter/rind pot aparea dificultati in urmarirea cursorului datorita celor mentionate in observatiile 2.2.2.1 si 2.2.2.2

2.2.2.4 INVERSE si OVER functioneaza pe matricea de 4*8 pixeli in care sint afisate caracterele.

2.2.2.5 Pe un acelasi rind se pot alterna ori de cite ori se doreste cele 2 regimuri de afisare (cu ajutorul instructiunii FORMAT). La trecerea din regimul 32 in regimul 64 numarul coloanei in care se va afisa urmatorul caracter se calculeaza cu formula:

$$C64 = C32 * 2$$

La trecerea din regimul 64 in regimul 32 numarul coloanei in care se va afisa urmatorul caracter se calculeaza cu formula:

$$C32 = \text{INT}((C64 + 1) / 2)$$

2.3. Instructiunea LPRINT

2.3.1. LPRINT grafic

In regim grafic LPRINT functioneaza ca si la ZX Spectrum cu imprimanta ZX Printer cu deosebirea ca buffer-ul de imprimanta se transfera prin doua treceri ale capului de tiparire prin fata hirtiei: la prima trecere se tiparesc cele 6 pixel-lines superiori ai zonei caracter iar la a doua trecere cele 2 pixel-lines inferioari plus inca 4 linii albe.

2.3.2. LPRINT ASCII

In acest regim lungimea unui rind la imprimanta poate fi selectata, functie de posibilitatile acesteia, pina la max. 255 caractere.

Se transmit spre imprimanta toate codurile ASCII #00 - #7F, o tratare speciala avind doar urmatoarele:

#0D (CR) - automat dupa acest cod se mai emite si codul #0A (LF)

#7F (DEL) - in locul acestui cod se transmit codurile caracterelor urmatorului sir: "(c)"

Codurile semigrafice si UDG se inlocuiesc cu codul #20 (SP).

Obs.2.3.2.1 Listarea programelor in acest regim poate produce surprize neasteptate datorita caracterelor de control Spectrum pentru afisare pe ecran care trec si ele spre imprimanta.

2.3. Instructiunea COPY

COPY [nr.]

nr. - numar reprezentabil pe un octet (0-255)
- optional (la fel ca si la RUN sau LIST)

COPY (sau echivalentul COPY 0) va copia 176 pixel-lines (in regim grafic) sau 22 de rinduri (in regim ASCII) de pe ecran la imprimanta.

COPY 1 (de fapt orice numar #0) va copia 192 pixel-lines (in regim grafic) sau 24 de rinduri (in regim ASCII) de pe ecran la imprimanta.

Prima forma este identica cu COPY la ZX Spectrum si utila in unele programe cum ar fi

MASTERFILE sau SUPERCODE.

Cea de-a doua varianta copiaza intregul ecran, identic TIM-S VI, si este si ea utila in diferite programe de grafica care permit utilizarea intregii zone ecran (fereastra).

2.4. Instructiunea POKE

POKE nr.1,nr.2

Noutatea consta in faptul ca nr.1 este acum un numar cuprins in intervalul 0-131071 (128K).

Pentru $0 < \text{nr.1} < 65535$ se lucreaza ca si in vechiul SO.

Pentru $65536 < \text{nr.1} < 131071$ instructiunea POKE va adresa cei 64 kO RAM, indiferent din care pagina lucreaza SO. In acest fel se poate modifica continutul unor locatii din primii 16 kO RAM.

2.5. Functia PEEK

PEEK nr.

Domeniul de memorie adresat de nr. este acelasi cu cel adresat de nr.1 din instructiunea POKE.

2.6. Functia USR

USR nr.

Si pentru nr. sint valabile observatiile referitoare la nr.1 de la instructiunea POKE.

2.7. Instructiunea MOVE

MOVE nr.1,nr.2,nr.3

Aceasta instructiune transfera continutul unei zone de memorie in alta zona, avind la baza urmatorii parametrii:

- nr.1: - adresa memorie zona sursa
- nr.2: - adresa memorie zona destinatie
- nr.3: - lungimea zonei care se transfera

Obs.2.7.1 Parametrii nr.1 si nr.2 se refera in exclusivitate la cei 64 kO RAM.

2.7.2 nr.2 + nr.3 nu trebuie sa depaseasca granita celor 64 kO.

2.7.3 Zona de memorie RAMO dintre adresele #3C00 (15360) - #3CFF (15615) este protejata la scriere atat pentru instructiunea MOVE cit si instructiunea POKE, aceasta zona continind 4 variabile de sistem noi cit si rutine a caror existenta in RAM este indispensabila pentru buna functionare a sistemului.

2.8. TIM-S EXT1

Daca se lucreaza cu SO din ROM in primii 10 kO RAM se poate incarca de pe caseta softul TIM-S EXT1. In acest mod pe un microcalculator TIM-S fara extensia TIM-S EXT1 se pot deja elabora programe care presupun existenta acestei extensii.

Bibliografie:

1. Manual de utilizare TIM-S
2. Manual de utilizare TIM-S EXT1
3. The Complete Spectrum ROM Disassembly - Ian Logan, Frank O'Hara
4. The Spectrum Operating System - Steve Kramer
5. Proiect de diploma 1988 - Daniela Brad, Harald Schrimpf

S.L.ING. MESAROS-ANGHEL VOICU ING. PUTERITY MIODRAG

EXTINDEREA INTERPRETORULUI BASIC LA COMPUTERELE COMPATIBILE SPECTRUM

- exemplu de extindere a posibilitatilor grafice -
prin "dublarea rezolutiei"

0. GENERALITATI

Problema extinderii interpretorului BASIC se pune in special atunci cind este necesar ca anumite subrutine in cod masina sa fie folosite frecvent iar forma "clasica":

```
[(POKE <adresa>,<parametru>:)] RANDOMIZE USR <adresa_start>
```

ar dauna vitezei de introducere a textului BASIC precum si claritatii/elegantei acestuia.

In vasta biblioteca de software a Sinclair SPECTRUM-ului exista deja cîteva programe utilitare care realizeaza extinderea interpretorului BASIC (BLAST COMPILER, COLT COMPILER, BASIC EXTENDU, BETA BASIC s.a.m.d.).

Prezentul articol isi propune sa descrie o noua metoda de extindere a interpretorului BASIC si sa o aplice unui caz concret, oferind o metoda de sporire a posibilitatilor grafice la calculatoarele compatibile SPECTRUM, prin DUBLAREA REZOLUTIEI la copierea pe imprimanta a memoriei video.

1. INTERPRETORUL BASIC SI METODE DE EXTINDERE

1.1. INTERPRETORUL BASIC

La calculatoarele compatibile SPECTRUM, modul de functionare al interpretorului BASIC este urmatorul:

- utilizatorul introduce de la tastatura o "tentativa" de linie BASIC in zona de editare (care incepe la adresa data de variabila de sistem E LINE (23641)). Aceasta este afisata in

partea de jos a ecranului cu cuvintele cheie tiparite in forma lor literala:

- tastind ENTER (ASCII 13), se semnalezca sfirsitul liniei si se trece la verificarea ei sintactica.

- DACA sintaxa liniei este corecta, ATUNCI ea este copiată din zona de editare in zona de program BASIC (care incepe la adresa data de variabila de sistem PROG (23635)) corespunzator numarului de linie SAU daca acesta lipseste, se executa linia ca si o comanda imediata. De asemenea in aceasta faza are loc si evaluarea constantelor numerice care in zona de program apar ca insiruirea de coduri ASCII corespunzatoare cifrelor constantei urmata de codul de control (ASCII 14) si de cinci octeti care formeaza reprezentarea in virgula flotanta a constantei.

- ALTFEL linia este afisata din nou in partea de jos a ecranului (consola) dar cu markerul de eroare ("?" pilpiitor) indicind locul unde a fost detectata eroarea. Adresa caracterului de dupa markerul de eroare este data de variabila de sistem XPTR (23647).

- odata ce a fost introdus, un program BASIC poate fi lansat in executie, fapt semnalizat de starea bitului 7 din variabila de sistem FLAGS (23611). Acesta este resetat pentru verificarea sintactica si setat pentru linia in executie.

Din punct de vedere soft, cele doua etape sint partial suprapuse. Mecanismul este oarecum redundant deoarece verificarea sintactica se face si la rularea programului. In acest caz:

- DACA sintaxa unei instructiuni este corecta, ATUNCI se evalueaza si valoarea (nu doar tipul) expresiilor care dau parametrii instructiunii (daca exista) si se executa subrutina de comanda a instructiunii. Apoi se trece la interpretarea urmatoarei instructiuni.

- ALTFEL interpretorul detecteaza o eroare de tip NONSENSE IN BASIC (codul erorii se gaseste in variabila de sistem ERRNR (23610)) iar programul se opreste, revenindu-se in modul de editare. Modul de editare este semnalat de bitul 5 din variabila de sistem FLAGX (23665). Acesta este resetat pentru modul de

editare si setat pentru modul INPUT.

Atit la verificarea sintactica cit si in executie, detectarea unei erori duce la o secventa de tipul:

```
RST #08 ; subrutina de tratare a erorilor BASIC
DEFB <cod_eroare>
```

Aceasta subrutina face ca stiva masinii sa fie incarcata cu valoarea continuta in variabila de sistem ERRSP (23613) iar variabila de sistem ERRNR (23610) cu codul erorii. In acest moment, pe stiva se afla o adresa care este intotdeauna #1303 cind subrutina de tratare a erorii a fost chemata din timpul executiei. Aceasta subrutina poate fi apelata din editor sau din analizorul sintactic, caz in care pe stiva se vor gasi alte valori. Subrutina de tratare a erorii se termina cu un RET care dupa cum se stie face ca registrul PC sa fie incarcat cu adresa luata de pe stiva (deci programul continua de la adresa respectiva).

Pentru a permite intelegerea capitolelor care urmeaza este necesar sa mai amintim ca:

- in general, linia este parcursa cu ajutorul subrutinelor GET_CH (RST #18) si NXT_CH (RST #20) iar adresa caracterului curent este inmagazinata in variabila de sistem CHRADD (23645).

- numarul liniei aflate in executie este retinut de variabila de sistem PPC (23621) iar al instructiunii curente din cadrul liniei in variabila de sistem SUBPPC (23623);

1.2. EXTINDEREA INTERPRETORULUI BASIC

Noile instructiuni vor fi privite de interpretorul BASIC ca erori de tipul NONSENSE IN BASIC. Aceste erori trebuie interceptate si cercetate pentru a putea determina daca sint erori propriu-zise sau sint extensii de BASIC. In acest ultim caz extensiile de BASIC trebuie verificate sintactic (conform

sintaxei impuse de utilizator), iar in executie trebuie chemate subrutinele de comanda a extensiilor (bineinteles, tot scrise de utilizator). In final, controlul trebuie redat interpretorului BASIC pentru a prelua instructiunea urmatoare.

Din studiul unor programe utilitare care realizeaza extinderea interpretorului BASIC s-au determinat urmatoarele metode:

1.2.1. BASIC EXTENDU de ERE INFORMATIQUE

propune o metoda foarte eleganta de interceptare a erorilor de tip NONSENSE IN BASIC.

Modificind corespunzator valoarea din ERRSP se pot intercepta orice erori. Erorile "veritabile" sint tratate in modul obisnuit. Daca sint indeplinite anumite conditii (ex. utilizatorul este in faza de editare, lungimea zonei de editare este nenula, ultima tasta apasata a fost ENTER, etc.) si functie de starea bitului 7 din FLAGS, se poate face o discutie care sa duca la tratarea corespunzatoare a noilor instructiuni.

O problema destul de dificila, rezolvata cu succes de programatorii de la ERE INFORMATIQUE consta in "aranjarea" corecta a pozitiei si structurii stivei, astfel incit erorile sa fie "deviate" intotdeauna la subrutina de selectare si discutie. Problema este dificila din cauza ca mecanismul de tratare al erorilor lucreaza cu stiva necompensata (nu se pun pe stiva un numar egal de octeti cu cei preluati) iar ERRSP puncteaza de regula in virful memoriei (uzual RAMTOP-2).

Sintaxa noilor instructiuni este de tipul:

```
<numar_linie> ! <instructiune> [{<parametru>},]
```

Verificarea sintactica se face atit dupa editare cit si la rulare. Sint permise mai multe instructiuni pe aceeasi linie separate de ":". Daca sintaxa este corecta din punctul de vedere a extensiilor, se renunta la caracterul "!" (nu mai apare in zona de program). Noile instructiuni se tasteaza litera cu

litera.

Dezavantajul principal al metodei rezida in discutia extrem de complicata care permite decelarea erorilor de extensii. Aceasta duce la o scadere de viteza in executia programului in general, nu numai in cazul extensiilor.

1.2.2. COLT COMPILER de HISOFT si BETA BASIC de BETASOFT

se folosesc tot de ERRSP pentru devierea tratarii erorii la iesirea din subrutina de la RST #08, in schimb eroarea din perioada de executie este detectata mult mai simplu. La adresa #1303 (pe care puncteaza in executie valoarea din ERRSP) se afla instructiunea HALT. Aceasta are ca efect oprirea microprocesorului pina la aparitia unei cereri de intrerupere. In mod normal, SPECTRUM-ul trateaza intreruperea in modul IM 1 care duce la un restart la adresa #38 unde se realizeaza scan-AREA tastaturii si incrementarea valorii din FRAMES (23768) pentru ceasul de timp real. Cererea de intrerupere este generata de ULA la fiecare 20 ms sincron cu generarea impulsului de sincronizare cadre din semnalul video. Z80-ul permite si un mod mult mai puternic de intrerupere, IM 2, in care adresa subrutinei de tratare a intreruperii se gaseste la adresa determinata prin concatenarea registrului I (partea semnificativa) cu magistrala de date. Daca vectorizarea tratarii intreruperii se face in RAM, avem un instrument foarte puternic de interceptare a erorii. Decelarea erorilor de extensii se face mult mai simplu si mai rapid decit in cazul precedent.

Deoarece SPECTRUM-ului ii pot fi atasate la EXPANSION PORT dispozitive diverse si deoarece unele din acestea nu decodifica corect semnalele de comanda (in favoarea simplitatii), continutul magistralei de date in momentul cererii de intrerupere nu poate fi stabilit (de regula el este #ff). In acest caz se foloseste o tabela de adrese care face ca subrutina de tratare a intreruperii sa fie independenta de partea ne semnificativa a adresei vectorului.

Extinderea interpretorului de BETA BASIC se face pe baza acestei metode insa este mult mai completa.

In cazul compilatorului COLT, documentatia acestuia descrie o modalitate de introducere a unor noi instructiuni de catre utilizator.

1.2.3. BLAST COMPILER de O.C.S.S.

isi propune sa extinda interpretorul BASIC cu citeva instructiuni sub forma unor REM-uri speciale (REM%, REM!, REM&). Unele dintre extensii sint directive ale compilatorului, altele etensii de BASIC. Metoda este mai simpla dar mai putin eleganta si se bazeaza pe modificarea subrutinei de comanda a instructiunii REM.



1.2.4. INTERFATA ZX 1

permite o foarte simpla extindere a interpretorului BASIC bazata pe o trasatura a SHADOW ROM-ului (cei 8K ROM ai interfetei) care in scopul executarii noilor instructiuni pentru MICRODRIVE, interfata RS232 si LOCAL AREA NETWORK, intercepteaza HARD (!) erorile care conduc la un fetch de la adresa #0008. Dupa decelarea erorilor propriuzise de instructiunile noi specifice

interfetei, are loc revenirea in interpretorul BASIC in ROM-ul de baza prin intermediul noii variabile de sistem VECTOR (23735) care in mod normal contine o adresa din ROM (#01F0). Alterind aceasta valoare se poate forta trecerea la subrutinele utilizatorului care realizeaza binecunoscuta separare a erorilor de extensii. Utilizatorul trebuie sa prevada un modul de verificare sintactica si un modul care contine subrutinele de comanda a noilor instructiuni.

2. O NOUA METODA DE EXTINDERE A INTERPRETORULUI BASIC

Elementul nou al acestei metode il constituie modificarea subrutinei de MAIN EXECUTION (#12A2 ... #15AE). Acest lucru a fost posibil deoarece aceasta subrutina nu este apelata direct decit din secventa de initializare si astfel a putut fi relocatata in RAM. Aceasta metoda permite dezvoltarea ulterioara a unui nou sistem de operare.

2.1. CARACTERISTICI GENERALE

Punctul de plecare al acestei versiuni a fost eliminarea redundantei data de verificarea sintactica. In acest context, interpretorul permite introducerea oricarui text BASIC, ignorind detectarea unei erori. La executie, erorile sint interceptate prin tratarea intreruperii in IM 2. Aici se realizeaza o discutie care separa erorile de extensii. Extensiile dau erori de tipul NONSENSE IN BASIC.

Totusi, in aceasta versiune este prezent un compromis. Astfel utilizatorul este avertizat in momentul in care incearca sa introduca o linie incorecta din punctul de vedere al Sinclair BASIC-ului.

Sintaxa noilor instructiuni este de forma:

<numar_linie> * <cuvent_cheie> {[parametru,]}

Avantaje:

- elimina (mai exact evita) redundanta. Verificarea sintactica se face si la introducerea "liniei tentative" dar detectarea unei erori nu poate opri transferarea liniei in zona de program.

- compatibilitate 100 % cu interpretorul BASIC.
- scade riscul iesirii accidentale din modul de extensie.
- separarea erorilor de extensii este foarte rapida.
- quasiindependenta de perifericul atasat la EXPANSION

PORT

Dezavantaje:

- in versiunea curenta exista inca limitari iar responsabilitatea introducerii corecte a noilor instructiuni revine in intregime utilizatorului.

- probabil numele noilor instructiuni nu reflecta pe deplin functiile lor (fapt intilnit si la alte extensii).

- in scopul folosirii memoriei ramase pentru programul BASIC in aplicatii mai ample, s-a renuntat la utilizarea atributelor de culoare.

2.2. DESCRIEREA METODEI

Se genereaza tabela de vectorizare a intreruperii in IM 2 si se stabileste acest mod de intrerupere (subrutina EXT0N).

Saltul neconditionat la INIT determina afisarea mesajului de copyright si intrarea in propria subrutina de MAIN EXECUTION cu pozitionarea corecta a stivei si a ERRSP-ului.

Noua MAIN EXECUTION functioneaza dupa cum urmeaza : dupa verificarea sintactica, daca a fost detectata o eroare, aceasta se anuleaza iar anularea este semnalizata acustic si printr-un mesaj de avertizare.

In modul de executie, instructiunea HALT de la L1303 (atentie, eticheta, nu valoare absoluta) duce la asteptarea intreruperii.

Subrutina de tratare a intreruperii (EXST) realizeaza

discutia care identifica noile instructiuni (CALL ERROR) dupa ce in prealabil a apelat tratarea standard a intreruperii de la W33.

Discutia de identificare se face in urmatoarea succesiune:

- daca intreruperea provine de la HALT-ul de la L1303, inseamna ca a fost detectata o eroare in timpul executiei si in acest caz se verifica daca este o eroare de tip NONSENSE IN BASIC.

- daca este o eroare de alt tip, tratarea ei se lasa in seama interpretorului BASIC.

- daca eroarea este de tip NONSENSE IN BASIC si primul caracter din linie este caracterul "*", se anuleaza eroarea in ERRNR si se cerceteaza lista noilor instructiuni (MYCOM). Daca se depaseste capatul listei, se genereaza o eroare de tip NONSENSE IN BASIC. Pozitionarea instructiunilor in lista a fost facuta dupa frecventa estimata a utilizarii lor.

- cind a fost identificata o noua instructiune, se apeleaza subrutina de comanda a acesteia. Aceasta realizeaza preluarea parametrilor, verificandu-le numarul, tipul si intervalul de valori permise. Daca verificarile mentionate dau gres, se genereaza mesaje de eroare corespunzatoare (tipic NONSENSE IN BASIC si INTEGER OUT OF RANGE).

Dupa executia subrutinei de comanda se trece la interpretarea liniei urmatoare (JP GOTO (7786)).

2.3. LIMITARI

Ne permitem sa amintim ca acestea sint limitari ale versiuni curente si nu limitari ale metodei. Versiuni ulterioare le vor elimina.

- parametrii unei instructiuni noi nu pot fi constante numerice. Aceasta limitare este datorata faptului ca trecerea unei linii in zona de program nu este precedata de adaugarea formei in virgula flotanta, constantelor numerice in cazul in care linia este incorecta pentru Sinclair BASIC. Se poate folosi artificiiul:

const_numerica = VAL "const_numerica"

ATENTIUNE ! in expresii complicate functia VAL poate da surprize (BUG-uri din ROM).

- noile instructiuni nu pot fi urmate de alte instructiuni pe aceeasi linie. Motivul este o simplificare care face ca dupa executia unei instructiuni noi sa se treaca la interpretarea liniei urmatoare, fara a mai verifica prezenta separatorului ":".

- noile instructiuni nu pot fi date ca si comenzi deoarece nu a fost prevazuta o ramura care sa tina cont de aceasta posibilitate.

- daca se foloseste o interfata ZX 1 cu numar de serie mai mare decit 87316, ultima instructiune din program trebuie sa fie o instructiune normala (nu o extensie). Altfel, se paraseste modul de extindere intrindu-se in subrutina MAIN EXECUTION din ROM. De asemenea, orice eroare specifica interfeței ZX 1 are acelasi efect. Cauzele posibile trebuie cautate in sistemul de operare al interfeței. Remedierea acestui neajuns se face relansind modul de extensie cu RANDOMIZE USR 6E4.

3. INSTRUCTIUNI DE EXTINDERE A POSIBILITATILOR GRAFICE

In studiul curbelor de sinteza pozitionala a mecanismelor cu bare s-a facut simtita nevoia unei rezolutii grafice superioare celei oferite de SPECTRUM-ul standard (256 * 192 pixeli). Deoarece memoria alocata paginii video are o structura fixa (de la #4000 cu o lungime de 6 Kbytes excluzind attributele de culoare), a fost necesara rezervarea unei zone de patru ori mai mare incepind de la adresa #3000. In acest mod, RAMTOP-ul a fost fixat la #3000, SPECTRUM-ul comportindu-se ca o masina in configuratia cu 16 Kbytes RAM. Partea superioara a memoriei a fost rezervata subrutinelor de extindere si comanda.

Ecranul propriu-zis este folosit ca o fereastră care se comuta (automat) in zona de interes.

3.1. INSTRUCTIUNI NOI

3.1.1. * POINT <x>, <y> unde $0 \leq x \leq 511$ si $0 \leq y \leq 383$

Seteaza un pixel la coordonatele x,y. Sistemul de coordonate este la fel orientat cu cel al SPECTRUM-ului.

3.1.2. * CLOSE #

Comutarea automata intre ecrane se face doar cind noul pixel care trebuie setat se afla in alt ecran decit cel curent. Astfel dupa ultima operatie de plotare ecranul curent trebuie "fixat" in zona corespunzatoare de memorie. Este tocmai ceea ce realizeaza aceasta instructiune.

3.1.3. * ERASE <numar_ecran> unde $1 \leq \text{numar_ecran} \leq 4$

Sterge ecranul indicat de parametrul numar_ecran.

3.1.4. * SCREEN# <numar_ecran> unde $1 \leq \text{numar_ecran} \leq 4$

Afiseaza pe monitor ecranul indicat de parametrul numar_ecran.

3.1.5. * MOVE <numar_ecran> unde $1 \leq \text{numar_ecran} \leq 4$

Copiază continutul ecranului curent in ecranul indicat de parametrul numar_ecran. Pozitia relativa a celor patru ecrane este:

1	2
3	4

Astfel se permite introducerea in imaginea de inalta rezolutie a unor ecrane prelucrate cu un program de grafica.

3.1.6. * PAPER <scara> unde $1 \leq \text{scara} \leq 2$

Face o copie pe imprimanta a celor patru ecrane alaturate corespunzător la scara indicata de parametrul scara. Copierea se

face pe o imprimanta SCAMP prin intermediul interfetei seriale RS 232 din interfata ZX 1. Se obtine astfel pe hirtia imprimantei o imagine de 512 * 384 pixeli la scara 1 sau 1024 * 768 pixeli la scara 2.

3.1.7. * SQR

Este o instructiune fara parametrii care are ca efect introducerea unor "coltare" ce permit prin pozitia si orientarea lor identificarea ecranului curent (ecranului in lucru). De asemenea la copierea pe imprimanta permite delimitarea imaginii pe o hirtie de format mai mare.

3.1.8. * STOP

Determina iesirea din modul de extensie (EXOFF).

3.2. EXEMPLE DE PROGRAME

Programul de mai jos traseaza graficul functiei sinus evidentiind astfel modul de functionare al extensiilor. Instructiunea * PAPER nu functioneaza decit daca este atasata interfata ZX 1. STOP-ul de la linia 150 permite ramnirea in modul de extensie.

```
10 FOR I=1 TO 4
20 * ERASE I
30 NEXT I
40 * SQR
50 FOR X=0 TO 511
60 LET Y=191+191*SIN (X/511*2*PI)
70 * POINT X,Y
80 NEXT X
90 * CLOSE #
100 FOR I=1 TO 4
110 PAUSE 0
120 * SCREEN# I
```

```
130 NEXT I
140 * PAPER VAL "1"
150 STOP
```

Programul de mai jos permite incarcarea a patru ecrane de pe banda si copierea lor in cele patru ecrane extinse urmata de copierea la imprimanta la scara 2 si iesirea din modul de extensie.

```
10 FOR I=1 TO 4
20 LOAD "" SCREEN#
30 * MOVE I
40 NEXT I
50 * PAPER VAL "2"
60 * STOP
70 STOP
```

Pentru a salva respectiv incarca pe/de pe banda toate cele patru ecrane folositi:

SAVE "nume fisier" CODE 32768,24576 la salvare si
LOAD "" CODE la incarcare.

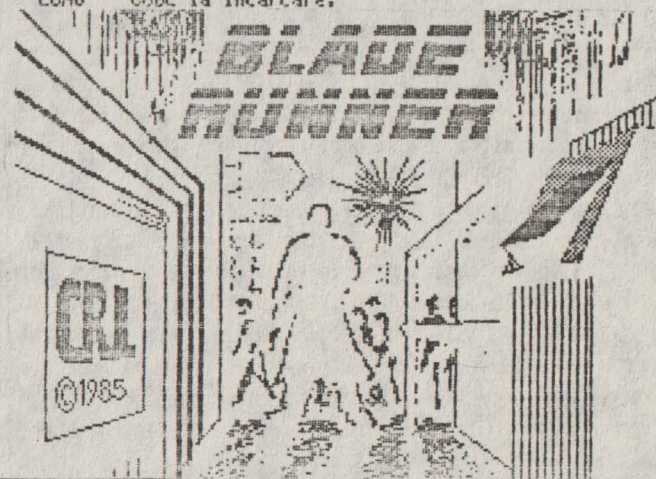

4. CONCLUZII

Lucrarea prezinta O NOUA METODA DE EXTINDERE A INTERPRETORULUI BASIC care aplicata posibilitatilor grafice ale computerului ZX SPECTRUM de 48 K, a condus practic la DUBLAREA REZOLUTIEI (512 * 384 pixeli).

Intentia autorilor este ca pentru computerul ZX SPECTRUM de 128 K (si compatibile) sa realizeze in mod similar o rezolutie TRIPLA (768 * 576 pixeli) sau chiar QUADRUPLA (1024 * 768 pixeli).

Se reda mai jos programul in limbaj de asamblare pentru noua metoda de extindere precum si loaderul BASIC al acestuia.

BIBLIOGRAFIE COMENTATA

[1] I. Logan, F. O'Hara, The complete SPECTRUM ROM disassembly, 1983, Melbourne House Publishers.

- o carte esentiala pentru intelegerea si dezvoltarea sistemului de operare si interpretorului BASIC. Etichetele folosite in acest articol au aceleasi nume sau sint inspirate din aceasta carte.

[2] D. Webb, Advanced Spectrum machine language, 1983, Melbourne House Publishers.

- explica intre altele "tot ceea ce trebuie sa sti despre intreruperi" intr-un Sinclair Spectrum. Generarea tabelii pentru vectorii modului 2 de intrerupere a fost inspirata din aceasta carte. In plus, cartea induce un stil foarte bun de programare in cod masina.

[3] I. Logan, SPECTRUM MICRODRIVE book with details of the ZX Interface 1; ..., 1983, Melbourne House Publishers.

- discuta in capitolele de cod masina apelarea subrutinelor din ROM-ul interfetei ZX 1 cu asa numitele HOOK CODE (coduri de eroare cu destinatie speciala) precum si posibilitatea extinderii interpretorului BASIC pe seama interfetei.

[4] S. Vickers, SPECTRUM BASIC programming, 1982, Sinclair Research Ltd.

- a fost folosita pentru prezentarea variabilelor de sistem si explicarea succinta a functiilor lor.

[5] *** Z80 CPU-instruction set, Zilog

[6] *** Manuale de utilizare pentru BLAST COMPILER, COLT COMPILER, BETA BASIC

```
*HISOFT GEN53M2 ASSEMBLER*  
ZX SPECTRUM
```

Copyright (C) HISOFT 1983,4
All rights reserved

Pass 1 errors: 00

```
100 *****  
110 * BASIC EXTENSIONS VBS *  
120 *****  
03B5 130 BEEPER EQU 949  
5C48 140 BORDCR EQU 23624  
5C5D 150 CHRADD EQU 23645  
00A0 160 ENDMSG EQU 160  
5C3A 170 ERRNR EQU 23610  
5C3D 180 ERRSP EQU 23613  
2DA2 190 FP BC EQU #2DA2  
0018 200 GET CH EQU #18  
1E6A 210 GOTO EQU 7786  
0038 220 INT1 EQU #38  
12A9 230 MAIN 1 EQU #12A9  
0020 240 NXT CH EQU #20  
0C0A 250 PO MSG EQU #0C0A  
5C45 260 PPC EQU 23621  
5C82 270 RAMTOP EQU 23730  
24FB 280 SCAN EQU #24FB  
1800 290 SCLN EQU 6144  
0080 300 STMSG EQU #80  
1B76 310 STRET EQU 7030  
01FF 320 XMAX EQU 511  
017F 330 YMAX EQU 383  
340 *****  
FDFD 350 ORG #FD  
FDFF C3CDEA 360 JP INT2  
370 *****  
8000 380 ORG #8000  
8000 390 S1 DEFS SCLN  
9800 400 S2 DEFS SCLN
```



```

B000 410 S3 DEFS SLEN
C600 420 S4 DEFS SLEN
430 *****
EA60 440 ORG 60000
EA60 450 ENT $
450 *****
EA60 CD66EA 470 START CALL EXTON
EA63 C31AEB 480 JP INIT
490 *****
EA66 2100FE 500 EXTON LD HL,#FE00
EA69 01FD00 510 LD BC,#00FD
EA6C 71 520 EX LD (HL),C
EA6D 23 530 INC HL
EA6E 10FC 540 DJNZ EX
EA70 71 550 LD (HL),C
EA71 3EFE 560 LD A,#FE
EA73 ED47 570 LD I,A
EA75 ED5E 580 IM 2
EA77 FB 590 EI
EA78 C9 600 RET
610 *****
EA79 3E3E 620 EXTOFF LD A,#3E
EA7B ED56 630 IM 1
EA7D ED47 640 LD I,A
EA7F FB 650 EI
EA80 C9 660 RET
670 *****
680 ;VARIABLE DE PROGRAM
690 *****
EA81 0000 700 RETAD DEFW 0
EA83 0000 710 Y DEFW 0
EA85 0000 720 X DEFW 0
EA87 00 730 YC DEFB 0
EA88 00 740 XC DEFB 0
EA89 00 750 NEWSN DEFB 0
EA8A 00 760 OLDSN DEFB 0
EA8B 00000000 770 BUF1 DEFB 0,0,0,0,0,0
EA91 807F 780 CYRMSG DEFB STMSG,127
EA93 31393838 790 DEFW "1988 OHM & VBS 4SCREEN$ V1.0"
EAAF A0 800 DEFB ENDMSG
EAB0 80 810 WRNMSG DEFB STMSG
EAB1 5741524E 820 DEFW "WARNING EXTENSION ASSUMED !"
EACC A0 830 DEFB ENDMSG
840 *****
EACD E3 850 INT2 EX (SP),HL
EACE 2281EA 860 LD (RETAD),HL
EAD1 E3 870 EX (SP),HL
EAD2 F5 880 PUSH AF

```

```

EAD3 C5 890 PUSH BC
EAD4 D5 900 PUSH DE
EAD5 E5 910 PUSH HL
EAD6 FF 920 RST INT1 2
EAD7 F3 930 DI
EAD8 CBE1EA 940 CALL ERROR
EADB E1 950 POP HL
EADC D1 960 POP DE
EADD C1 970 POP BC
EADE F1 980 POP AF
EADF FB 990 EI
EAE0 C9 1000 RET
1010 *****
EAE1 2A81EA 1020 ERROR LD HL,(RETAD)
EAE4 11AFEB 1030 LD DE,L1303+1
EAE7 B7 1040 OR A
EAE8 ED52 1050 SBC HL,DE
EAEA C0 1060 RET NZ ;NO RTERROR
1070 *****
EAEB 3A3A5C 1080 RTERR LD A,(ERRNR)
EAE E0B 1090 CP #0B ;NONSENSE IN BASIC
EAF0 C0 1100 RET NZ ;TRUE ERROR
1110 *****
EAF1 2A5D5C 1120 NIB LD HL,(CHRADD)
EAF4 2B 1130 DEC HL
EAF5 225D5C 1140 LD (CHRADD),HL
EAF8 DF 1150 RST GET CH
EAF9 FE2A 1160 CP "*"
EAFB C0 1170 RET NZ ;TRUE NIB ERROR
1180 *****
EAF C090EC 1190 MYERR CALL MYCOM
1200 *****
EAFF 2A3D5C 1210 LD HL,(ERRSP)
EB02 F9 1220 LD SP,HL
EB03 11AE EB 1230 LD DE,L1303
EB06 73 1240 LD (HL),E
EB07 2B 1250 DEC HL
EB08 72 1260 LD (HL),D
EB09 21761B 1270 LD HL,STRET
EB0C E5 1280 PUSH HL
EB0D FD3600FF 1290 LD (IY+0),#FF
1300 ;ERDARE ANULATA
EB11 ED4B455C 1310 LD BC,(PPC)
EB15 03 1320 INC BC
EB16 FB 1330 EI
EB17 C36A1E 1340 JP GOTO
1350 *****
EB1A 2AB25C 1360 INIT LD HL,(RAMTOP)

```

EB1D 363E	1370	LD (HL),#3E
EB1F 2B	1380	DEC HL
EB20 F9	1390	LD SP,HL
EB21 2B	1400	DEC HL
EB22 2B	1410	DEC HL
EB23 223D5C	1420	LD (ERRSP),HL
EB26 CD53EE	1430	CALL CLS1
EB29 CD4EEE	1440	CALL CLS2
EB2C CD49EE	1450	CALL CLS3
EB2F CD44EE	1460	CALL CLS4
EB32 CD7EEF	1470	CALL SCR
EB35 1191EA	1480	LD DE,CYRMSG
EB38 AF	1490	XOR A
EB39 CD0A0C	1500	CALL PO MSG
EB3C FDCB02EE	1510	SET 5,(Y+2);TVFL
EB40 1807	1520	JR L12A9
EB42 FD363102	1530 L12A2	LD (Y+49),#02
EB46 CD9517	1540	CALL #1795
EB49 CDB016	1550 L12A9	CALL #16B0
EB4C 3E00	1560 L12AC	LD A,#00
EB4E CD0116	1570	CALL #1601
EB51 CD2C0F	1580	CALL #0F2C
EB54 CD171B	1590	CALL #1B17
EB57 FDCB007E	1600	BIT 7,(Y+0)
EB5B CCFDEC	1610	CALL Z,WARN
EB5E FD3600FF	1620	LD (Y+0),#FF
	1630	;EROARE ANULATA
EB62 FDCB007E	1640	BIT 7,(Y+0)
EB66 2012	1650	JR NZ,L12CF
EB68 FDCB3066	1660	BIT 4,(Y+48)
EB6C 2840	1670	JR Z,L1303
EB6E 2A595C	1680	LD HL,(#5C59)
EB71 CDA711	1690	CALL #11A7
EB74 FD3600FF	1700	LD (Y+0),#FF
EB78 1802	1710	JR L12AC
EB7A 2A595C	1720 L12CF	LD HL,(#5C59)
EB7D 225D5C	1730	LD (#5C5D),HL
EB80 CDFB19	1740	CALL #19FB
EB83 78	1750	LD A,B
EB84 B1	1760	OR C
EB85 C23EEC	1770	JP NZ,L155D
EB88 DF	1780	RST #18
EB89 FE0D	1790	CP #0D
EB8B 28B5	1800	JR Z,L12A2
EB8D FDCB3046	1810	BIT 0,(Y+48)
EB91 C4AF0D	1820	CALL NZ,#0DAF
EB94 CD6E0D	1830	CALL #0D6E
EB97 3E19	1840	LD A,#19

EB99 FD964F	1850	SUB (Y+79)
EB9C 328C5C	1860	LD (#5C8C),A
EB9F FDCB01FE	1870	SET 7,(Y+1)
EBA3 FD3600FF	1880	LD (Y+0),#FF
EBA7 FD360A01	1890	LD (Y+10),#01
EBAB CD8A1D	1900	CALL #18BA
EBAE 78	1910 L1303	HALT
EBAF FDCB01AE	1920	RES 5,(Y+1)
EBB3 FDCB304E	1930	BIT 1,(Y+48)
EBB7 C4CDBE	1940	CALL NZ,#0E0C
EBBA 3A8A5C	1950	LD A,(#5C3A)
EBBD 3C	1960	INC A
EBBE F5	1970 L1313	PUSH AF
EBBF 210000	1980	LD HL,#0000
EBC2 FD7137	1990	LD (Y+55),H
EBC5 FD7426	2000	LD (Y+38),H
EBC8 22083C	2010	LD (#5C08),HL
EBCB 210100	2020	LD HL,#0001
EBCE 22185C	2030	LD (#5C18),HL
EBD1 CDB016	2040	CALL #18B0
EBD4 FDCB37AE	2050	RES 5,(Y+55)
EBD8 CD6E0D	2060	CALL #0D6E
EBDB FDCB02EE	2070	SET 5,(Y+2)
EBDF F1	2080	POP AF
EBE0 47	2090	LD 8,A
EBF1 FE0A	2100	CP #0A
EBE3 3802	2110	JR C,L133C
EBE5 6A07	2120	ADD A,#07
EBE7 CDFE15	2130 L133C	CALL #15EF
EBEA 3E20	2140	LD A,#20
EBEC D7	2150	RST #10
EBED 78	2160	LD A,B
EBEE 119113	2170	LD DE,#1391
EBF1 CD0A0C	2180	CALL #0C0A
EBF4 CD3B3B	2190	CALL #3B3B
EBF7 00	2200	NOP
EBF8 CD0A0C	2210	CALL #0C0A
EBFB ED4B155C	2220	LD BC,(#5C45)
EBFF CD1B1A	2230	CALL #1A1B
EC02 3E2F	2240	LD A,#2F
EC04 D7	2250	RST #10
EC05 FDAE0D	2260	LD C,(Y+13)
EC08 0600	2270	LD B,#00
EC0A CD1B1A	2280	CALL #1A1B
EC0D CB9710	2290	CALL #1097
EC10 3A3A5C	2300	LD A,(#5C3A)
EC13 3C	2310	INC A
EC14 281D	2320	JR Z,L1386

EC16 FE09	2330	CP #09
EC18 2804	2340	JR Z,L1373
EC1A FE15	2350	CP #15
EC1C 2003	2360	JR NZ,L1376
EC1E FD340D	2370 L1373	INC (Y+13)
EC21 010300	2380 L1376	LD BC,#0003
EC24 11705C	2390	LD DE,#5C70
EC27 21445C	2400	LD HL,#5C44
EC2A FDCB0A7E	2410	BIT 7,(Y+10)
EC2E 2801	2420	JR Z,L1384
EC30 09	2430	ADD HL,BC
EC31 EDB8	2440 L1384	LDDR
EC33 FD360AFF	2450 L1386	LD (Y+10),#FF
EC37 FDCB019E	2460	RES 3,(Y+1)
EC3B C34CEB	2470	JP L12AC
EC3E ED43495C	2480 L155D	LD (#5C49),BC
EC42 2A5D5C	2490	LD HL,(#5C5D)
EC45 EB	2500	EX DE,HL
EC46 215515	2510	LD HL,#1555
EC49 E5	2520	PUSH HL
EC4A 2A615C	2530	LD HL,(#5C61)
EC4D 37	2540	SCF
EC4E ED52	2550	SBC HL,DE
EC50 E5	2560	PUSH HL
EC51 60	2570	LD H,B
EC52 69	2580	LD L,C
EC53 CD6E19	2590	CALL #196E
EC56 2006	2600	JR NZ,L157D
EC58 CDB819	2610	CALL #1988
EC5B CDB819	2620	CALL #19E8
EC5E C1	2630 L157D	POP BC
EC5F 79	2640	LD A,C
EC60 3D	2650	DEC A
EC61 B0	2660	OR B
EC62 3828	2670	JR Z,L15AB
EC64 C5	2680	PUSH BC
EC65 03	2690	INC BC
EC66 03	2700	INC BC
EC67 03	2710	INC BC
EC68 03	2720	INC BC
EC69 28	2730	DEC HL
EC6A ED5B535C	2740	LD DE,(#5C53)
EC6E D5	2750	PUSH DE
EC6F CD5516	2760	CALL #1655
EC72 E1	2770	POP HL
EC73 22535C	2780	LD (#5C53),HL
EC76 C1	2790	POP BC
EC77 C5	2800	PUSH BC

EC78 13	2810	INC DE
EC79 2A615C	2820	LD HL, (#5C61)
EC7C 2B	2830	DEC HL
EC7D 2B	2840	DEC HL
EC7E EDB8	2850	LDDR
EC80 2A495C	2860	LD HL, (#5C49)
EC83 EB	2870	EX DE, HL
EC84 C1	2880	POP BC
EC85 70	2890	LD (HL), B
EC86 2B	2900	DEC HL
EC87 71	2910	LD (HL), C
EC88 2B	2920	DEC HL
EC89 73	2930	LD (HL), E
EC8A 2B	2940	DEC HL
EC8B 72	2950	LD (HL), D
EC8C F1	2960	L15AB POP AF
EC8D C342EB	2970	JP L12A2
	2980	*****
EC90 FB	2990	MYCOM EI
EC91 E7	3000	RST NXT CH
EC92 FEA9	3010	CP #A9
EC94 CABCEC	3020	JP Z, POINT
EC97 FED4	3030	CP #D4
EC99 CA10EE	3040	JP Z, CLOSE
EC9C FEAA	3050	CP #AA
EC9E CA17EE	3060	JP Z, SCRNS
ECA1 FED2	3070	CP #D2
ECA3 CA2EEE	3080	JP Z, ERASE
ECA6 FEDA	3090	CP #DA
ECA8 CA61EE	3100	JP Z, PAPER
ECAB FED1	3110	CP #D1
ECAD CA4FEF	3120	JP Z, MOVE
ECB0 FEE2	3130	CP #E2
ECB2 CA6CEF	3140	JP Z, STOP
ECB5 FEBB	3150	CP #BB
ECB7 CA7EEF	3160	JP Z, SQR
ECBA CF	3170	RST #8
ECBB 0B	3180	DEFB #0B
	3190	*****
ECBC E7	3200	POINT RST NXT CH
ECBD CDFB24	3210	CALL SCAR
ECC0 CDA22D	3220	CALL FP BC
ECC3 ED4385EA	3230	LD (X), BC
ECC7 E7	3240	RST NXT CH
ECC8 CDFB24	3250	CALL SCAR
ECCB CDA22D	3260	CALL FP BC
ECCF 217F01	3270	LD HL, YMAX
EC01 B7	3280	OR A

ECD2 ED42	3290	SBC HL, BC
ECD4 2283EA	3300	LD (Y), HL
ECD7 CD25ED	3310	CALL NRSC
ECD8 CD78ED	3320	CALL CORCUR
ECD0 3A89EA	3330	LD A, (NEWSN)
ECE0 218AEA	3340	LD HL, OLDSN
ECE3 BE	3350	CP (HL)
ECE4 280F	3360	JR Z, P2
ECE6 3A8AEA	3370	LD A, (OLDSN)
ECE9 CD96ED	3380	CALL S TO M
ECEC 3A89EA	3390	LD A, (NEWSN)
ECEF 328AFA	3400	LD (OLDSN), A
ECF2 CDA2ED	3410	CALL M TO S
ECF5 ED5B87EA	3420 P2	LD DE, (YC)
ECF9 CDDAED	3430	CALL PLOTEX
ECFC C9	3440	RET
	3450	*****
ECFD 3A485C	3460	WARN LD A, (BORDCR)
ED00 2F	3470	CPL
ED01 32485C	3480	LD (BORDCR), A
ED04 11B0EA	3490	LD DE, WRNMSG
ED07 AF	3500	XOR A
ED08 CDDAOC	3510	CALL PO MSG
ED0B 21B004	3520	LD HL, 1200

ED0E 112C01	3530	LD DE, 300
ED11 CDB503	3540	CALL BEEPER
ED14 3A485C	3550	LD A, (BORDCR)
ED17 2F	3560	CPL
ED18 32485C	3570	LD (BORDCR), A
ED1B E638	3580	AND Z00111000
ED1D 0F	3590	RRCA
ED1E 0F	3600	RRCA
ED1F 0F	3610	RRCA
ED20 D3FE	3620	OUT (254), A
ED22 C9	3630	RET
	3640	*****
ED23 CF	3650	IAOR RST 8
ED24 0A	3660	DEFB #0A
	3670	*****
ED25 3A86EA	3680	NRSC LD A, (X+1)
ED28 FE01	3690	CP 1
ED2A CA54ED	3700	JP Z, SC24
ED2D D223ED	3710	JP NC, IAOR
ED30 2A83EA	3720 SC13	LD HL, (Y)
ED33 118001	3730	LD DE, YMAX+1
ED36 B7	3740	OR A
ED37 ED52	3750	SBC HL, DE
ED39 D223ED	3760	JP NC, IAOR
ED3C 2A83EA	3770	LD HL, (Y)
ED3F 11C000	3780	LD DE, 192
ED42 B7	3790	OR A
ED43 ED52	3800	SBC HL, DE
ED45 D24EED	3810	JP NC, SC3
ED48 3E01	3820 SC1	LD A, 1
ED4A 3289EA	3830	LD (NEWSN), A
ED4D C9	3840	RET
ED4E 3E03	3850 SC3	LD A, 3
ED50 3289EA	3860	LD (NEWSN), A
ED53 C9	3870	RET
ED54 2A83EA	3880 SC24	LD HL, (Y)
ED57 118001	3890	LD DE, YMAX+1
ED5A B7	3900	OR A
ED5B ED52	3910	SBC HL, DE
ED5D D223ED	3920	JP NC, IAOR
ED60 2A83EA	3930	LD HL, (Y)
ED63 11C000	3940	LD DE, 192
ED66 B7	3950	OR A
ED67 ED52	3960	SBC HL, DE
ED69 D272ED	3970	JP NC, SC4
ED6C 3E02	3980 SC2	LD A, 2
ED6E 3289EA	3990	LD (NEWSN), A
ED71 C9	4000	RET



```

ED72 3E04 4010 SC4 LD A,4
ED74 3289EA 4020 LD (NEWSN),A
ED77 C9 4030 RET
4040 *****
ED78 3A85EA 4050 CORCUR LD A,(X)
ED7B 3288EA 4060 LD (XC),A
ED7E 2A83EA 4070 LD HL,(Y)
ED81 11C000 4080 LD DE,192
ED84 B7 4090 OR A
ED85 ED52 4100 SBC HL,DE
ED87 D291ED 4110 JP NC,COCU1
ED8A 3A83EA 4120 LD A,(Y)
ED8D 3287EA 4130 LD (YC),A
ED90 C9 4140 RET
ED91 7D 4150 COCU1 LD A,L
ED92 3287EA 4160 LD (YC),A
ED95 C9 4170 RET
4180 *****
ED96 C5 4190 S_TO_M PUSH BC
ED97 D5 4200 PUSH DE
ED98 E5 4210 PUSH HL
ED99 CDAFED 4220 CALL PUTBAK
ED9C EDB0 4230 LDIR
ED9E E1 4240 POP HL
ED9F D1 4250 POP DE
EDA0 C1 4260 POP BC
EDA1 C9 4270 RET
4280 *****
EDA2 C5 4290 M_TO_S PUSH BC
EDA3 D5 4300 PUSH DE
EDA4 E5 4310 PUSH HL
EDA5 CDAFED 4320 CALL PUTBAK
EDA8 EB 4330 EX DE,HL
EDA9 EDB0 4340 LDIR
EDAB E1 4350 POP HL
EDAC D1 4360 POP DE
EDAD C1 4370 POP BC
EDAE C9 4380 RET
4390 *****
EDAF FE01 4400 PUTBAK CP 1
EDB1 CAD0ED 4410 JP Z,PB1
EDB4 FE02 4420 CP 2
EDB6 CACAED 4430 JP Z,PB2
EDB9 FE03 4440 CP 3
EDBB CAC4ED 4450 JP Z,PB3
EDBE 1100C8 4460 LD DE,S4
EDC1 C3D3ED 4470 JP PBK
EDC4 1100B0 4480 PB3 LD DE,S3
EDC7 C3D3ED 4490 JP PBK

```

```

EDCA 110098 4500 PB2 LD DE,S2
EDCD C3D3ED 4510 JP PBK
EDDD 110080 4520 PB1 LD DE,S1
EDDE 210040 4530 PBK LD HL,16384
EDDE 010018 4540 LD BC,SCLN
EDD9 C9 4550 RET
4560 *****
EDDA F5 4570 PLOTX PUSH AF
EDDB C5 4580 PUSH BC
EDDC D5 4590 PUSH DE
EDDD E5 4600 PUSH HL
EDDE 6A 4610 LD L,D
EDDF CB3D 4620 SRL L
EDE1 CB3D 4630 SRL L
EDE3 CB3D 4640 SRL L
EDE5 7B 4650 LD A,E
EDE6 CB27 4660 SLA A
EDE8 CB27 4670 SLA A
EDEA E6E0 4680 AND %11100000
EDec B5 4690 OR L
EDEd 6F 4700 LD L,A
EDEE 7B 4710 LD A,E
EDeF CB3F 4720 SRL A
EDf1 CB3F 4730 SRL A
EDf3 CB3F 4740 SRL A
EDf5 E618 4750 AND %00011000
EDf7 F640 4760 OR %01000000
EDf9 67 4770 LD H,A
EDfA 7B 4780 LD A,E
EDfB E607 4790 AND %00000111
EDfD B4 4800 OR H
EDfE 67 4810 LD H,A
EDff 7A 4820 LD A,D
EE00 E607 4830 AND %0000111
EE02 47 4840 LD B,A
EE03 04 4850 INC B
EE04 AF 4860 XOR A
EE05 37 4870 SCF
EE06 1F 4880 PLEX1 RRA
EE07 10FD 4890 DJNZ PLEX1
EE09 B6 4900 OR (HL)
EE0A 77 4910 LD (HL),A
EE0B E1 4920 POP HL
EE0C D1 4930 POP DE
EE0D C1 4940 POP BC
EE0E F1 4950 POP AF
EE0F C9 4960 RET
4970 *****
EE10 3A89EA 4980 CLOSE LD A,(NEWSN)

```

```

EE13 CD96ED 4990 CALL S_TO_M
EE16 C9 5000 RET
5010 *****
EE17 3A89EA 5020 SCRNS LD A,(NEWSN)
EE1A 328AEA 5030 LD (OLDSN),A
EE1D E7 5040 RST NXT CH
EE1E CDFB24 5050 CALL SCAR
EE21 CDA22D 5060 CALL FP BC
EE24 CD5FEF 5070 CALL TESTSN
EE27 3289EA 5080 LD (NEWSN),A
EE2A CDA2ED 5090 CALL M_TO_S
EE2D C9 5100 RET
5110 *****
EE2E E7 5120 ERASE RST NXT CH
EE2F CDFB24 5130 CALL SCAR
EE32 CDA22D 5140 CALL FP BC
EE35 CD5FEF 5150 CALL TESTSN
EE38 FE01 5160 CP 1
EE3A 2817 5170 JR Z,CLS1
EE3C FE02 5180 CP 2
EE3E 280E 5190 JR Z,CLS2
EE40 FE03 5200 CP 3
EE42 2805 5210 JR Z,CLS3
EE44 2100C8 5220 CLS4 LD HL,S4
EE47 180D 5230 JR ER1
EE49 2100B0 5240 CLS3 LD HL,S3
EE4C 1808 5250 JR ER1
EE4E 210098 5260 CLS2 LD HL,S2
EE51 1803 5270 JR ER1
EE53 210080 5280 CLS1 LD HL,S1
EE56 AF 5290 ER1 XOR A
EE57 77 5300 LD (HL),A
EE58 54 5310 LD D,H
EE59 5D 5320 LD E,L
EE5A 13 5330 INC DE
EE5B 010018 5340 LD BC,SCLN
EE5E EDB0 5350 LDIR
EE60 C9 5360 RET
5370 *****
EE61 E7 5380 PAPER RST NXT CH
EE62 CDFB24 5390 CALL SCAR
EE65 CDA22D 5400 CALL FP BC
EE68 DA23ED 5410 JP C,IAOR
EE6B B7 5420 OR A
EE6C CA23ED 5430 JP Z,IAOR
EE6F FE03 5440 CP 3
EE71 D223ED 5450 JP NC,IAOR
EE74 FE02 5460 CP 2

```



```

EE76 CABFEF 5470 JP Z,PAP_S2
5480 ;
EE79 CD25EF 5490 PAF_S1 CALL IN MG
EE7C IE00 5500 LD E,0
EE7E 0620 5510 LD B,32
EE80 C5 5520 PAF1 PUSH BC
EE81 3E01 5530 LD A,1
EE83 CDA2ED 5540 CALL M TO_S
EE86 CDBEEE 5550 CALL TRL
EE89 3E02 5560 LD A,2
EE8B CDA2ED 5570 CALL M TO_S
EE8E CDBEEE 5580 CALL TRL
EE91 CD36EF 5590 CALL SND_NL
EE94 C1 5600 POP BC
EE95 7B 5610 LD A,E
EE96 C606 5620 ADD A,6
EE98 5F 5630 LD E,A
EE99 10E5 5640 DJNZ PAF1
5650 ;
EE9B IE00 5660 LD E,0
EE9D 0620 5670 LD B,32
EE9F C5 5680 PAF2 PUSH BC
EEA0 3E03 5690 LD A,3
EEA2 CDA2ED 5700 CALL M TO_S
EEA5 CDBEEE 5710 CALL TRL
EEA8 3E04 5720 LD A,4
EEAA CDA2ED 5730 CALL M TO_S
EEAD CDBEEE 5740 CALL TRL
EEB0 CD36EF 5750 CALL SND_NL
EEB3 C1 5760 POP BC
EEB4 7B 5770 LD A,E
EEB5 C606 5780 ADD A,6
EEB7 5F 5790 LD E,A
EEB8 10E5 5800 DJNZ PAF2
EEBA CD30EF 5810 CALL IES_MG
EEB0 C9 5820 RET
5830 ;
EEBE 1600 5840 TRL LD D,0
EEC0 0620 5850 LD B,32
EEC2 C5 5860 TRL1 PUSH BC
EEC3 CDD1EE 5870 CALL FILEBUF
EEC6 CDE4EE 5880 CALL SNDBUF
EEC9 C1 5890 POP BC
EECA 7A 5900 LD A,D
EECB C608 5910 ADD A,8
EECD 57 5920 LD D,A
EECE 10F2 5930 DJNZ TRL1
EED0 C9 5940 RET
5950 ;

```

```

EED1 D5 5960 FILBUF PUSH DE
EED2 218BEA 5970 LD HL,BUF1
EED3 0606 5980 LD B,6
EED7 E5 5990 FLB1 PUSH HL
EED8 C01EF 6000 CALL ADR_2
EEDB 7E 6010 LD A,(RL)
EEDC E1 6020 POP HL
EEDD 77 6030 LD (HL),A
EEDF 23 6040 INC HL
EEDF 1C 6050 INC E
EED0 10F5 6060 DJNZ FLB1
EED2 D1 6070 POP DE
EED3 C9 6080 RET
6090 ;
EEE4 0608 6100 SNDBUF LD B,8
EEE6 C5 6110 SDB2 PUSH BC
EEE7 218BEA 6120 LD HL,BUF1
EEEE 0606 6130 LD B,6
EEEC CB16 6140 SDB1 RL (HL)
EEEE CB19 6150 RR C
EEF0 23 6160 INC HL
EEF1 10F9 6170 DJNZ SDB1
EEF3 CB39 6180 SRL C
EEF5 CB39 6190 SRL C
EEF7 79 6200 LD A,C
EEF8 F6C0 6210 OR %11000000
EEFA CD3CEF 6220 CALL SND_A
EEFD C1 6230 POP BC
EEFE 10E6 6240 DJNZ SDB2
EF00 C9 6250 RET
6260 ;
6270 *****
EF01 F5 6280 ADR_2 PUSH AF
EF02 6A 6290 LD L,D
EF03 CB3D 6300 SRL L
EF05 CB3D 6310 SRL L
EF07 CB3D 6320 SRL L
EF09 7B 6330 LD A,E
EF0A CB27 6340 SLA A
EF0C CB27 6350 SLA A
EF0E E6E0 6360 AND %11100000
EF10 E5 6370 OR L
EF11 6F 6380 LD L,A
EF12 7B 6390 LD A,E
EF13 CB3F 6400 SRL A
EF15 CB3F 6410 SRL A
EF17 CB3F 6420 SRL A
EF19 E618 6430 AND %00011000
EF1R F640 6440 OR %01000000

```

```

EF1D 67 6450 LD H,A
EF1E 7B 6460 LD A,E
EF1F E607 6470 AND %00000111
EF21 B4 6480 OR H
EF22 67 6490 LD H,A
EF23 F1 6500 POP AF
EF24 C9 6510 RET
6520 *****
EF25 3E1B 6530 IN_MG LD A,#1B
EF27 CD3CEF 6540 CALL SND_A
EF2A 3E47 6550 LD A,#47
EF2C CD3CEF 6560 CALL SND_A
EF2F C9 6570 RET
6580 *****
EF30 3E2D 6590 IES_MG LD A,#2D
EF32 CD3CEF 6600 CALL SND_A
EF35 C9 6610 RET
6620 *****
EF36 3E2F 6630 SND_NL LD A,#2F
EF38 CD3CEF 6640 CALL SND_A
EF3B C9 6650 RET
6660 *****
EF3C F5 6670 SND_A PUSH AF
EF3D C5 6680 PUSH BC
EF3E D5 6690 PUSH DE
EF3F E5 6700 PUSH HL
EF40 D9 6710 EXX
EF41 E5 6720 PUSH HL
EF42 D9 6730 EXX
EF43 F3 6740 DI
EF44 CF 6750 RST 8
EF45 1E 6760 DEFB #1E
EF46 FB 6770 EI
EF47 D9 6780 EXX
EF48 E1 6790 POP HL
EF49 D9 6800 EXX
EF4A E1 6810 POP HL
EF4B D1 6820 POP DE
EF4C C1 6830 POP BC
EF4D F1 6840 POP AF
EF4E C9 6850 RET
6860 *****
EF4F CD2000 6870 MOVE CALL NXT CH
EF52 CDFB24 6880 CALL SCAN
EF55 CDA22D 6890 CALL FP_BC
EF58 CD5FEF 6900 CALL TESTSN
EF5B CD96ED 6910 CALL S_TO_N
EF5E C9 6920 RET
6930 *****

```

EF5F DA23ED	6940	TESTSN	JP	C, IADR
EF62 B7	6950		OR	A
EF63 CA23ED	6960		JP	Z, IADR
EF66 FE05	6970		CP	5
EF68 D223ED	6980		JP	NC, IADR
EF68 C9	6990		RET	
	7000	*****		
EF6C CD79EA	7010	STOP	CALL	EXTOFF
EF6F 2AB25C	7020		LD	HL, (RANTOP)
EF72 363E	7030		LD	(HL), #3E
EF74 2B	7040		DEC	HL

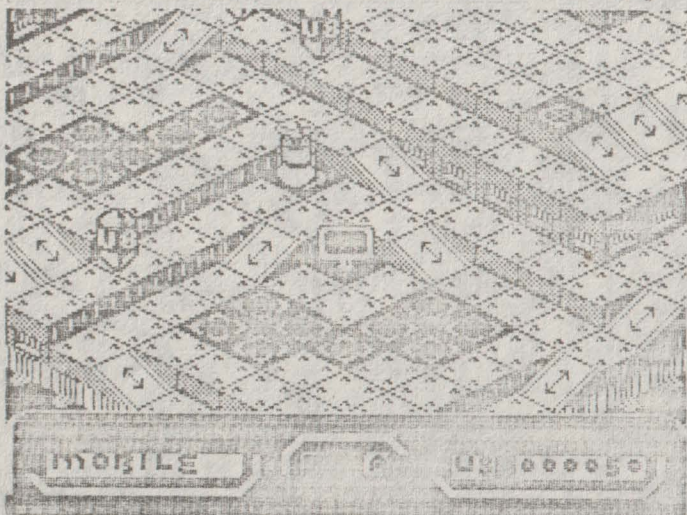

EF75 F9	7050		LD	SP, HL
EF76 2B	7060		DEC	HL
EF77 2B	7070		DEC	HL
EF78 223D5C	7080		LD	(ERRSP), HL
EF7B C3A912	7090		JP	MAIN_1
	7100	*****		
EF7E C5	7110	SGR	PUSH	BC
EF7F E5	7120		PUSH	HL
EF80 210080	7130		LD	HL, S1
EF83 3EFF	7140		LD	A, 255
EF85 77	7150		LD	(HL), A
EF86 0607	7160		LD	B, 7
EF88 3E80	7170	SGR1	LD	A, 128
EF8A 24	7180		INC	H
EF8B B6	7190		OR	(HL)

EF8C 77	7200		LD	(HL), A
EF8D 10F9	7210		DJNZ	SGR1
	7220	;		
EF8F 211F98	7230		LD	HL, S2+31
EF92 3EFF	7240		LD	A, 255
EF94 77	7250		LD	(HL), A
EF95 0607	7260		LD	B, 7
EF97 3E01	7270	SGR2	LD	A, 1
EF99 24	7280		INC	H
EF9A B6	7290		OR	(HL)
EF9B 77	7300		LD	(HL), A
EF9C 10F9	7310		DJNZ	SGR2
	7320	;		
EF9E 21E0C7	7330		LD	HL, S3+SCLN-32
EFA1 3EFF	7340		LD	A, 255
EFA3 77	7350		LD	(HL), A
EFA4 0607	7360		LD	B, 7
EFA6 3E80	7370	SGR3	LD	A, 128
EFA8 25	7380		DEC	H
EFA9 B6	7390		OR	(HL)
EFAA 77	7400		LD	(HL), A
EFAB 10F9	7410		DJNZ	SGR3
	7420	;		
EFAE 21FFDF	7430		LD	HL, S4+SCLN-1
EFB0 3EFF	7440		LD	A, 255
EFB2 77	7450		LD	(HL), A
EFB3 0607	7460		LD	B, 7
EFB5 3E01	7470	SGR4	LD	A, 1
EFB7 25	7480		DEC	H
EFB9 B6	7490		OR	(HL)
EFB9 77	7500		LD	(HL), A
EFBA 10F9	7510		DJNZ	SGR4
EFBC E1	7520		POP	HL
EFBD C1	7530		POP	BC
	7540	;		
EFBE C9	7550		RET	
	7560	*****		
EFBF CD25EF	7570	PAP_S2	CALL	IN MG
EFC2 16FF	7580		LD	D, 255
	7590	;		
EFC4 3E02	7600	PAP2_1	LD	A, 2
EFC8 CDA2ED	7610		CALL	M TO S
EFC9 CDB5F1	7620		CALL	TRL_T1
EFCB 3E04	7630		LD	A, 4
EFCB CDA2ED	7640		CALL	M TO S
EFD1 CDB5F1	7650		CALL	TRL_T1
EFD4 CD74F2	7660		CALL	SUBD3
EFD7 CD36EF	7670		CALL	SND_NL
	7680	;		

EFDA 3E02	7690		LD	A, 2
EFDC CDA2ED	7700		CALL	M TO S
EFDF CDC3F1	7710		CALL	TRL_T2
EFE2 3E04	7720		LD	A, 4
EFE4 CDA2ED	7730		CALL	M TO S
EFE7 CDC3F1	7740		CALL	TRL_T2
EFEA CD74F2	7750		CALL	SUBD3
EFED CD36EF	7760		CALL	SND_NL
	7770	;		
EFF0 3E02	7780		LD	A, 2
EFF2 CDA2ED	7790		CALL	M TO S
EFF5 CDD4F1	7800		CALL	TRL_T3
EFF8 3E04	7810		LD	A, 4
EFFA CDA2ED	7820		CALL	M TO S
EFFD CDD4F1	7830		CALL	TRL_T3
F000 CD74F2	7840		CALL	SUBD3
F003 CD36EF	7850		CALL	SND_NL
	7860	;		
F006 3E02	7870		LD	A, 2
F008 CDA2ED	7880		CALL	M TO S
F00B CDECF1	7890		CALL	TRL_T4
F00E 3E04	7900		LD	A, 4
F010 CDA2ED	7910		CALL	M TO S
F013 CDECF1	7920		CALL	TRL_T4
F016 CD74F2	7930		CALL	SUBD3
F019 CD36EF	7940		CALL	SND_NL
	7950	;		
F01C 3E02	7960		LD	A, 2
F01E CDA2ED	7970		CALL	M TO S
F021 CDFBF1	7980		CALL	TRL_T5
F024 3E04	7990		LD	A, 4
F026 CDA2ED	8000		CALL	M TO S
F029 CDFBF1	8010		CALL	TRL_T5
F02C CD74F2	8020		CALL	SUBD3
F02F CD36EF	8030		CALL	SND_NL
	8040	;		
F032 7A	8050		LD	A, D
F033 B7	8060		OR	A
F034 CA7CF0	8070		JP	Z, PAP2_5
	8080	;		
F037 3E02	8090		LD	A, 2
F039 CDA2ED	8100		CALL	M TO S
F03C CDDDF2	8110		CALL	TRL_T6
F03F 3E04	8120		LD	A, 4
F041 CDA2ED	8130		CALL	M TO S
F044 CDDDF2	8140		CALL	TRL_T6
F047 CD74F2	8150		CALL	SUBD3
F04A CD36EF	8160		CALL	SND_NL
	8170	;		

F04D 3E02	8180	LD	A,2
F04F CDA2ED	8190	CALL	M TO S
F052 CD28F2	8200	CALL	TRL_T7
F055 3E04	8210	LD	A,4
F057 CDA2ED	8220	CALL	M TO S
F05A CD28F2	8230	CALL	TRL_T7
F05D CD74F2	8240	CALL	SUBD3
F060 CD36EF	8250	CALL	SND_NL
	8260 ;		
F063 3E02	8270	LD	A,2
F065 CDA2ED	8280	CALL	M TO S
F068 CD38F2	8290	CALL	TRL_T8
F06B 3E04	8300	LD	A,4
F06D CDA2ED	8310	CALL	M TO S
F070 CD38F2	8320	CALL	TRL_T8
F073 CD74F2	8330	CALL	SUBD3
F076 CD36EF	8340	CALL	SND_NL
	8350 ;		
F079 C3C4EF	8360	JF	PAP2_1
	8370 ;		
F07C 06C0	8380	PAP2_5	LD B,192
F07E 1E00	8390	LD	E,0
F080 3E02	8400	PAP2_2	LD A,2
F082 CDA2ED	8410	CALL	M TO S
F085 1600	8420	LD	D,0
F087 CD01EF	8430	CALL	ADR 2
F08A 7E	8440	LD	A,(RL)
F08B 4F	8450	LD	C,A
F08C CB29	8460	SRA	C
F08E 3E01	8470	LD	A,1
F090 CDA2ED	8480	CALL	M TO S
F093 16FF	8490	LD	D,255
F095 CD01EF	8500	CALL	ADR 2
F098 7E	8510	LD	A,(RL)
F099 1F	8520	RRA	
F09A CB19	8530	RR	C
F09C CB29	8540	SRA	C
F09E 1F	8550	RRA	
F09F CB19	8560	RR	C
FOA1 CB29	8570	SRA	C
FOA3 79	8580	LD	A,C
FOA4 1F	8590	RRA	
FOA5 1F	8600	RRA	
FOA6 F6C0	8610	OR	%11000000
FOA8 CD79F2	8620	CALL	SND_AA
FOAB 1C	8630	INC	E
FOAC 10D2	8640	DJNZ	PAP2_2
FOAE 06C0	8650	LD	B,192

FOB0 1E00	8660	LD	E,0
FOB2 3E04	8670	PAP2_3	LD A,4
FOB4 CDA2ED	8680	CALL	M TO S
FOB7 1600	8690	LD	D,0
FOB9 CD01EF	8700	CALL	ADR 2
FOBC 7E	8710	LD	A,(RL)
FOBD 4F	8720	LD	C,A
FOBE CB29	8730	SRA	C
FOC0 3E03	8740	LD	A,3
FOC2 CDA2ED	8750	CALL	M TO S
FOC5 16FF	8760	LD	D,255
FOC7 CD01EF	8770	CALL	ADR 2
FOCA 7E	8780	LD	A,(RL)
FOCB 1F	8790	RRA	
FOCC CB19	8800	RR	C
FOCE CB29	8810	SRA	C
FOD0 1F	8820	RRA	
FOD1 CB19	8830	RR	C
FOD3 CB29	8840	SRA	C
FOD5 79	8850	LD	A,C
FOD6 1F	8860	RRA	
FOD7 1F	8870	RRA	
FOD8 F6C0	8880	OR	%11000000
FODA CD79F2	8890	CALL	SND_AA
FODD 1C	8900	INC	E
FODE 10D2	8910	DJNZ	PAP2_3
FOE0 CD36EF	8920	CALL	SND_NL
	8930 ;		
FOE3 16FD	8940	LD	D,253
FOE5 3E01	8950	PAP2_4	LD A,1
FOE7 CDA2ED	8960	CALL	M TO S
FOEA CD28F2	8970	CALL	TRL_T7
FOED 3E03	8980	LD	A,3
FOEF CDA2ED	8990	CALL	M TO S
FOF2 CD28F2	9000	CALL	TRL_T7
FOF5 CD74F2	9010	CALL	SUBD3
FOF8 CD36EF	9020	CALL	SND_NL
	9030 ;		
FOFB 3E01	9040	LD	A,1
FOFD CDA2ED	9050	CALL	M TO S
F100 CD38F2	9060	CALL	TRL_T8
F103 3E03	9070	LD	A,3
F105 CDA2ED	9080	CALL	M TO S
F108 CD38F2	9090	CALL	TRL_T8
F10B CD74F2	9100	CALL	SUBD3
F10E CD36EF	9110	CALL	SND_NL
	9120 ;		
F111 3E01	9130	LD	A,1

F113 CDA2ED	9140	CALL	M TO S
F116 CD85F1	9150	CALL	TRL_T1
F119 3E03	9160	LD	A,3
F11B CDA2ED	9170	CALL	M TO S
F11E CD85F1	9180	CALL	TRL_T1
F121 CD74F2	9190	CALL	SUBD3
F124 CD36EF	9200	CALL	SND_NL
	9210 ;		
F127 3E01	9220	LD	A,1
F129 CDA2ED	9230	CALL	M TO S
F12C CDC3F1	9240	CALL	TRL_T2
F12F 3E03	9250	LD	A,3
F131 CDA2ED	9260	CALL	M TO S
F134 CDC3F1	9270	CALL	TRL_T2
F137 CD74F2	9280	CALL	SUBD3
F13A CD36EF	9290	CALL	SND_NL
	9300 ;		
F13D 7A	9310	LD	A,D
F13E FE01	9320	CP	1
F140 CA9EF1	9330	JF	Z,PAP2_6
	9340 ;		
F143 3E01	9350	LD	A,1
F145 CDA2ED	9360	CALL	M TO S
F148 CDD4F1	9370	CALL	TRL_T3
F14B 3E03	9380	LD	A,3
F14D CDA2ED	9390	CALL	M TO S
F150 CDD4F1	9400	CALL	TRL_T3
F153 CD74F2	9410	CALL	SUBD3
F156 CD36EF	9420	CALL	SND_NL
	9430 ;		
F159 3E01	9440	LD	A,1
F15B CDA2ED	9450	CALL	M TO S
F15E CDECF1	9460	CALL	TRL_T4
F161 3E03	9470	LD	A,3
F163 CDA2ED	9480	CALL	M TO S
F166 CDECF1	9490	CALL	TRL_T4
F169 CD74F2	9500	CALL	SUBD3
F16C CD36EF	9510	CALL	SND_NL
	9520 ;		
F16F 3E01	9530	LD	A,1
F171 CDA2ED	9540	CALL	M TO S
F174 CDFBF1	9550	CALL	TRL_T5
F177 3E03	9560	LD	A,3
F179 CDA2ED	9570	CALL	M TO S
F17C CDFBF1	9580	CALL	TRL_T5
F17F CD74F2	9590	CALL	SUBD3
F182 CD36EF	9600	CALL	SND_NL
	9610 ;		

F185 3E01	9620	LD	A,1
F187 CDA2ED	9630	CALL	M TO S
F18A CD0DF2	9640	CALL	TRL T6
F18D 3E03	9650	LD	A,3
F18F CDA2ED	9660	CALL	M TO S
F192 CD0DF2	9670	CALL	TRL T6
F195 CD74F2	9680	CALL	SUBT3
F198 CD36EF	9690	CALL	SND NL
F19B C3E5F0	9700	JP	FAP2_4
	9710	:	
F19E 3E01	9720	PAP2_6	LD A,1
F1A0 CDA2ED	9730	CALL	M TO S
F1A3 CD49F2	9740	CALL	TRL TF
F1A6 3E03	9750	LD	A,3
F1A8 CDA2ED	9760	CALL	M TO S
F1AB CD49F2	9770	CALL	TRL TF
F1AE CD36EF	9780	CALL	SND NL
F1B1 CD30EF	9790	CALL	IES M0
F1B4 C9	9800	RET	
	9810	:	
F1B5 06C0	9820	TRL_T1	LD B,192
F1B7 1E00	9830	LD	E,0
F1B9 CD01EF	9840	TR1	CALL ADR 2
F1BC 7E	9850	LD	A,(RL)
F1BD CD5BF2	9860	CALL	DOUBLE
F1C0 10F7	9870	DJNZ	TR1
F1C2 C9	9880	RET	
	9890	:	
F1C3 06C0	9900	TRL_T2	LD B,192
F1C5 1E00	9910	LD	E,0
F1C7 CD01EF	9920	TR2	CALL ADR 2
F1CA 7E	9930	LD	A,(RL)
F1CB 0F	9940	RRCA	
F1CC 0F	9950	RRCA	
F1CD 0F	9960	RRCA	
F1CE CD5BF2	9970	CALL	DOUBLE
F1D1 10F4	9980	DJNZ	TR2
F1D3 C9	9990	RET	
	10000	:	
F1D4 06C0	10010	TRL_T3	LD B,192
F1D6 1E00	10020	LD	E,0
F1D8 CD01EF	10030	TR3	CALL ADR 2
F1DB 7E	10040	LD	A,(RL)
F1DC 4F	10050	LD	C,A
F1DD 2B	10060	DEC	HL
F1DE 7E	10070	LD	A,(HL)
F1DF 1F	10080	RRA	
F1E0 CB19	10090	RR	C



F1E2 79	10100	LD	A,C
F1E3 07	10110	RLCA	
F1E4 07	10120	RLCA	
F1E5 07	10130	RLCA	
F1E6 CD5BF2	10140	CALL	DOUBLE
F1E7 10ED	10150	DJNZ	TR3
F1E8 C9	10160	RET	
	10170	:	
F1EC 06C0	10180	TRL_T4	LD B,192
F1EE 1E00	10190	LD	E,0
F1F0 CD01EF	10200	TR4	CALL ADR 2
F1F3 7E	10210	LD	A,(RL)
F1F4 1F	10220	RRA	
F1F5 CD5BF2	10230	CALL	DOUBLE
F1F8 10F6	10240	DJNZ	TR4
F1FA C9	10250	RET	
	10260	:	
F1FB 06C0	10270	TRL_T5	LD B,192
F1FD 1E00	10280	LD	E,0
F1FF CD01EF	10290	TR5	CALL ADR 2
F202 7E	10300	LD	A,(RL)
F203 0F	10310	RRCA	
F204 0F	10320	RRCA	
F205 0F	10330	RRCA	
F206 0F	10340	RRCA	
F207 CD5BF2	10350	CALL	DOUBLE

F20A 10F3	10360	DJNZ	TR5
F20C C9	10370	RET	
	10380	:	
F20D 06C0	10390	TRL_T6	LD B,192
F20F 1E00	10400	LD	E,0
F211 CD01EF	10410	TR6	CALL ADR 2
F214 7E	10420	LD	A,(RL)
F215 4F	10430	LD	C,A
F216 2B	10440	DEC	HL
F217 7E	10450	LD	A,(HL)
F218 1F	10460	RRA	
F219 CB19	10470	RR	C
F21B 1F	10480	RRA	
F21C CB19	10490	RR	C
F21E 79	10500	LD	A,C
F21F 07	10510	RLCA	
F220 07	10520	RLCA	
F221 07	10530	RLCA	
F222 CD5BF2	10540	CALL	DOUBLE
F225 10EA	10550	DJNZ	TR6
F227 C9	10560	RET	
	10570	:	
F228 06C0	10580	TRL_T7	LD B,192
F22A 1E00	10590	LD	E,0
F22C CD01EF	10600	TR7	CALL ADR 2
F22F 7E	10610	LD	A,(RL)
F230 0F	10620	RRCA	
F231 0F	10630	RRCA	
F232 CD5BF2	10640	CALL	DOUBLE
F235 10F5	10650	DJNZ	TR7
F237 C9	10660	RET	
	10670	:	
F238 06C0	10680	TRL_T8	LD B,192
F23A 1E00	10690	LD	E,0
F23C CD01EF	10700	TR8	CALL ADR 2
F23F 7E	10710	LD	A,(RL)
F240 07	10720	RLCA	
F241 07	10730	RLCA	
F242 07	10740	RLCA	
F243 CD5BF2	10750	CALL	DOUBLE
F246 10F4	10760	DJNZ	TR8
F248 C9	10770	RET	
	10780	:	
F249 06C0	10790	TRL_TF	LD B,192
F24B 1E00	10800	LD	E,0
F24D CD01EF	10810	TRF	CALL ADR 2
F250 7E	10820	LD	A,(RL)
F251 07	10830	RLCA	

```

F252 07 10840 RLCA
F253 E603 10850 AND %00000011
F255 CD5BF2 10860 CALL DOUBLE
F258 10F3 10870 DJNZ TRF
F25A C9 10880 RET
10890 ;

```

```

F25B IF 10900 DOUBLE RRA
F25C CB19 10910 RR C
F25E CB29 10920 SRA C
F260 IF 10930 RRA
F261 CB19 10940 RR C
F263 CB29 10950 SRA C
F265 IF 10960 RRA
F266 CB19 10970 RR C
F268 CB29 10980 SRA C
F26A 79 10990 LD A,C
F26B IF 11000 RRA
F26C IF 11010 RRA
F26D F6C0 11020 OR %11000000
F26F CD79F2 11030 CALL SND_AA
F272 1C 11040 INC E
F273 C9 11050 RET

```

```

11060 ;
F274 7A 11070 SUBD3 LD A,D
F275 D603 11080 SUB 3
F277 57 11090 LD D,A
F278 C9 11100 RET
11110 ;
F279 CD3CEF 11120 SND_AA CALL SND_A
F27C CD3CEF 11130 CALL SND_A
F27F C9 11140 RET
11150 *****

```

Pass 2 errors: 00

```

ADR 2 EF01 BEEPER 03B5
BORICR 5C48 BUF1 EA8B
CHRADD 5C5D CLOSE EE10
CLS1 EE53 CLS2 EE4E
CLS3 EE49 CLS4 EE44
COCU1 ED91 CORCUR ED78
CYRMSG EA91 DOUBLE F25B
ENDMSG 00A0 ERI EE56
ERASE EE2E ERRNR 5C3A
ERROR EAE1 ERRSP 5C3D
EX EA6C EXTOFF EA79
EXTON EA66 FILBUF EED1
FLB1 EED7 FP_BC 2DA2

```

```

GET CH 0018 GOTO 1E6A
IACR ED23 IES MG EF30
INIT EB1A INTI 0038
INT2 EACD IN MG EF25
L12A2 EB42 L12A9 EB49
L12AC EB4C L12CF EB7A
L1303 EBAE L1313 EBBE
L133C EBE7 L1373 EC1E
L1376 EC21 L1384 EC31
L1386 EC33 L155D EC3E
L157D EC5E L15AB EC8C
MAIN 1 12A9 MOVE EF4F
MYCOR EC90 MYERR EAF0

```

TOMAHAWK

BY
DAVE MARSHALL

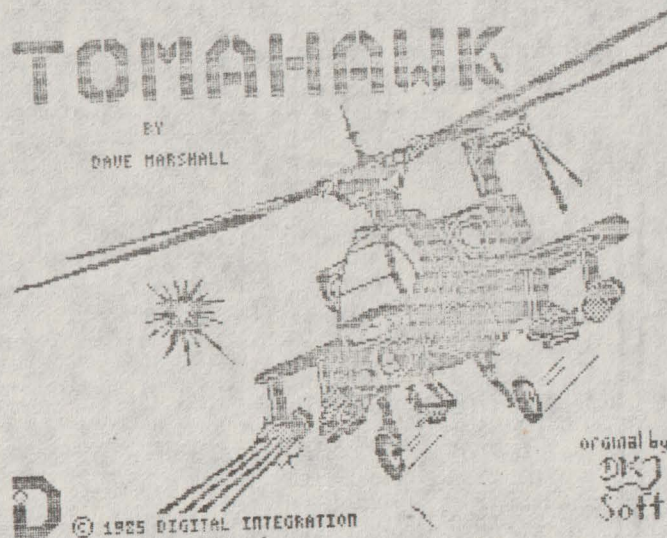

D © 1985 DIGITAL INTEGRATION

original by:
DK
Soft

```

M TO S EDA2 NEWSN EA89
NIB EAF1 NRSC ED25
NXT CH 0020 OLDGN EA8A
P2 ECF5 PAP1 EE80
PAP2 EE7F PAP2_1 EFC4
PAP2_2 F080 PAP2_3 F0B2
PAP2_4 F0E5 PAP2_5 F07C
PAP2_6 F19E PAPER EE61
PAP S1 EE79 PAP S2 EFBF

```

```

PB1 EDD0 PB2 EDCA
PB3 EDC4 PBK EDD3
PLEX1 EE06 PLOTX EDDA
POINT ECBC PO MSG OCOA
PPC 5C45 PUTBAK EDAF
RAMTOP 5CB2 RETAD EA81
RTERR EAEB S1 8000
S2 9800 S3 B000
S4 C800 SC1 ED48
SC13 ED30 SC2 ED6C
SC24 ED54 SC3 ED4E
SC4 ED72 SCAN 24FB
SCLN 1800 SCRNS EE17
SDB1 EEEC SDB2 EEE6
SNDBUF EEE4 SND A EF3C
SND_AA F279 SND_TL EF36
SGR EF7E SGR1 EF88
SGR2 EF97 SGR3 EFA6
SGR4 EFB5 START EA60
STM5G 0080 STOP EF6C
STRET 1B76 SUBD3 F274
S TO M ED96 TESTSN EF5F
TR1 F1B9 TR2 F1C7
TR3 F1D8 TR4 F1F0
TR5 F1FF TR6 F211
TR7 F22C TR8 F23C
TRF F24D TRL EEBE
TRL1 EEC2 TRL T1 F1B5
TRL T2 F1C3 TRL T3 F1D4
TRL T4 F1EC TRL T5 F1FB
TRL T6 F20D TRL T7 F228
TRL T8 F238 TRL TF F249
WARN ECFD WRNMSG EAB0
X EA85 XC EA88
XMAX 01FF Y EA83
YC EA87 YMAX 017F

```

Table used: 1633 from 1894
Executes: 60000

10 BORDER 0: PAPER 0: INK 7: CLEAR 32767
20 LOAD ""CODE : CLS : RANDOMIZE USR 6e4

```
5 REM !!! FIGURA "mica" A REZULTAT DIN ACEST PROGRAM !!!  
10 FOR i=1 TO 4  
20* ERASE i  
30 NEXT i  
40 FOR x=0 TO 511 STEP .125  
50 LET y=191+200*SIN (x/64*2*PI)*EXP -(x/100)  
60*POINT x,y  
70 NEXT x  
80* CLOSE #  
90*SQR  
100* PAPER VAL "1"  
110 STOP
```

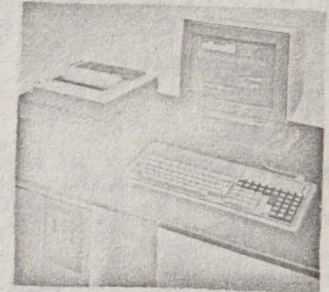
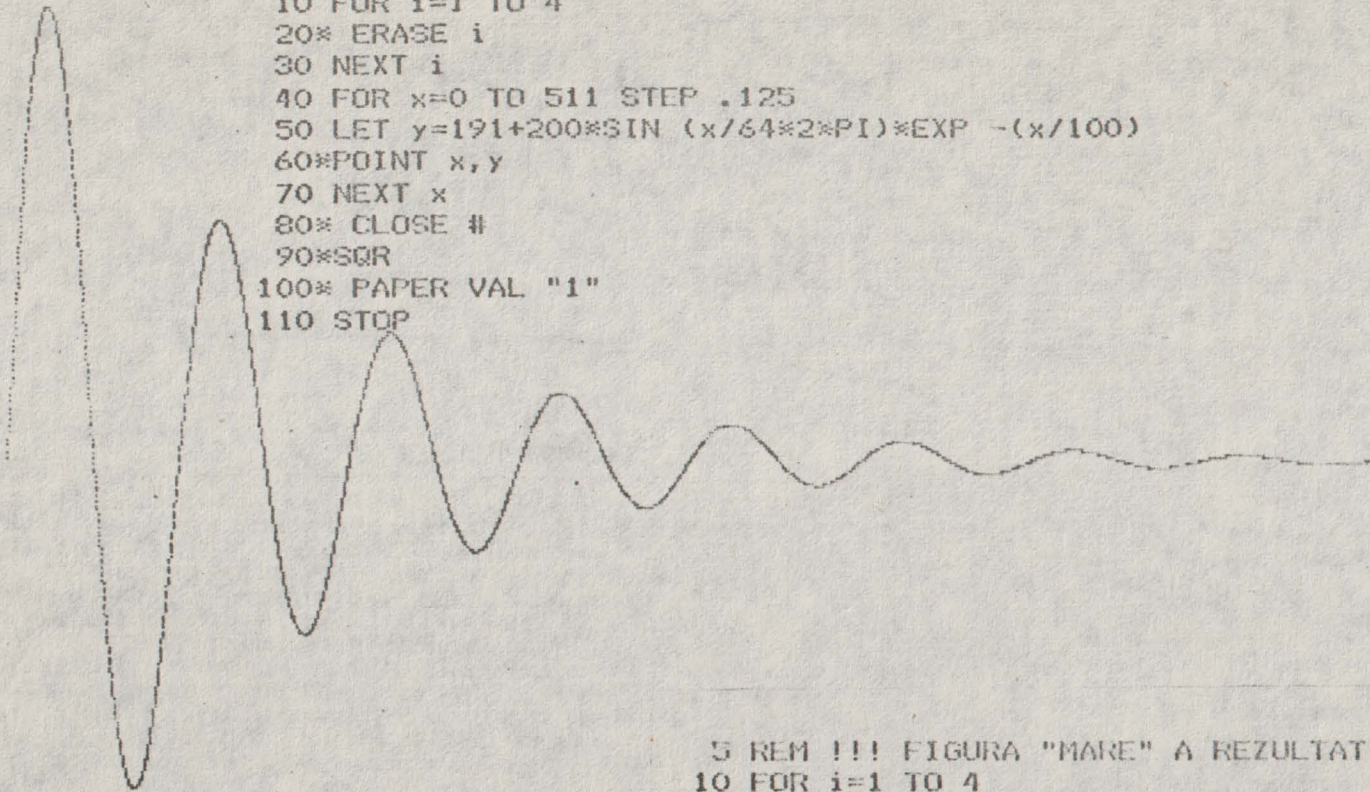

```
5 REM !!! FIGURA "MARE" A REZULTAT DIN ACEST PROGRAM !!!  
10 FOR i=1 TO 4  
20* ERASE i  
30 NEXT i  
40 FOR x=0 TO 511 STEP .125  
50 LET y=191+200*SIN (x/64*2*PI)*EXP -(x/100)  
60*POINT x,y  
70 NEXT x  
80* CLOSE #  
90*SQR  
100* PAPER VAL "2"  
110 STOP
```

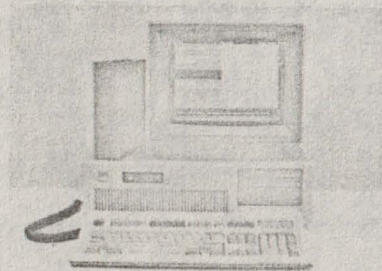

ING. TIBERU ONU

COMPRESOR DE ECRAN PENTRU CALCULATOARE SPECTRUM COMPATIBILE

1. INTRODUCERE

Se cunoaste faptul ca pagina video ocupa in calculatoarele SPECTRUM - compatibile primii 6912 octeti RAM, incepind la adresa 16384 si incheindu-se la adresa 23295. Din acesti 6912 octeti, 6144 retin configuratia de pixeli, cei 768 octeti ramasi fiind rezervati atributelor de culoare.

Positionind RANTOP-ul la adresa 29999 printr-o instructiune CLEAR, in cei 35536 de octeti din zona superioara a memoriei se pot retine 5 ecrane, bineinteles in detrimentul unui program pilot relativ scurt. Aceste ecrane pot fi eventual transferate in pagina video prin intermediul unui program in cod masina care uzeaza de instructiunea LDIR.

Numarul ecranelor stocate in memorie poate creste simtitor, daca acestea se retin intr-o forma comprimata, urmind ca transferul in pagina video sa fie realizat de o rutina de decompimare, care sa reconstituie ecranul in forma sa initiala.

In cele ce urmeaza, se prezinta principiile care pot sta la baza comprimarii ecranelor si doua subrutine care realizeaza comprimarea, respectiv decompimarea ecranelor.

2. CONSIDERENTE LEGATE DE MEMORIA VIDEO

Primii 6144 de octeti ai memoriei video definesc starea celor 192 de linii, respectiv 256 de coloane de pixeli, de care dispune calculatorul in modul de inalta rezolutie grafica.

Fiecare din cei 256 de pixeli care formeaza o linie a ecranului, corespunde cite unui bit al memoriei video, existind o corespondenta biunivoca intre starea pixelului respectiv si starea bitului sau echivalent (bit setat (->) pixel de culoarea INK; bit resetat (->) pixel de culoarea PAPER, corespunzator atributelor actuale de culoare). Rezulta ca o linie de pixeli va fi descrisa de un numar de 32 de octeti ai zonei video.

Referitor la organizarea zonei video, se remarca o corespondenta 'nenaturala' intre pozitia pixelilor si adresele la care sint stocati bitii care le definesc starea.

Rulind programul :

```
10 FOR x=16384 TO 22527 :  
20 POKE x,INT (RND *256)  
30 NEXT x  
40 PAUSE 0
```

se observa ca, desi parcurgerea zonei video se realizeaza in ordinea fireasca a locatiilor, ecranul nu este construit din linii succesive. Se distinge o virtuala impartire a ecranului in

3 parti egale ; intii este construita integral prima treime in modul urmator : primul rind completat este rindul 0 , urmeaza rindurile 8,16,... samd pina la limita inferioara a primei treimi. Se continua cu rindurile 1,9,17 samd pina la definirea integrala a primei treimi. In continuare se construiesc in mod analog a doua si in cele din urma a ultima treime. Avantajele acestei dispunerii fizice a ecranului (tiparire rapida la nivel alfanumeric) nu vor fi tratate in acest articol.

Dupa cum se va vedea insa in cele ce urmeaza , din punctul de vedere al compresiei , in majoritatea cazurilor ar conveni o dispunere 'naturala' a ecranului de comprimat , dispunere care ar putea fi realizata dupa una din urmatoarele metode :

a) METODA ORIZONTALA. Cei 6144 de octeti se retin in locatii succesive de memorie dupa urmatorul model : intii se retin cei 32 de octeti corespunzatori primei linii de pixeli , apoi cei 32 de octeti corespunzatori celei de a doua linii de pixeli , samd pina la limita inferioara a ecranului.

b) METODA VERTICALA. Cei 6144 de octeti se retin in locatii succesive de memorie , astfel : intii se retin cei 192 de octeti corespunzatori primelor 8 coloane de pixeli , apoi se retin cei 192 de octeti corespunzatori urmatoarelor 8 coloane de pixeli , samd pina la limita din dreapta a ecranului.

Cele doua metode de dispunere pot fi aplicate si fisierului de attribute de culoare , cu specificatia ca dispunerea de facto a acestora este cea naturala orizontala.

In ambele cazuri putem afirma ca privim intregul ecran ca pe o fereastră.

3. POSIBILE MODALITATI DE COMPRIMARE A ECRANELOR

a) COMPRIMARE PARTICULARA

Aceasta modalitate de comprimare a ecranelor deriva dintr-un procedeu general de comprimare a memoriei. Aplicarea acestei metode la fisierul video al calculatoarelor de tip SPECTRUM a fost pentru prima data realizata de catre firma PRINT'N'PLOTTER , in cadrul programului SCREEN MACHINE.

Metoda se bazeaza pe faptul ca intr-un ecran , de obicei , exista multi octeti de valori 0 si 255. Comprimarea se realizeaza retinind dupa fiecare octet de valoare 0 sau 255 , ordinul sau de multiplicitate (numarul de octeti consecutivi identici).

Avind , spre exemplificare , o succesiune de 25 de octeti de forma :

255,17,17,17,1,1,1,1,1,1,8,8,37,37,207,41,23,9,0,0,0,0,54,101

prin comprimare particulara se ajunge la urmatorul sir de valori :

255,1,17,17,17,1,1,1,1,1,8,8,37,37,207,41,23,9,0,5,54,101 ,

realizindu-se un cistig de 2 octeti , respectiv 8 % din totalul initial al octetilor.

Acest tip de comprimare este insa o arma cu doua taisuri , deoarece in cazul unui ecran cu multe valori 0 sau 255 consecutiv singulare , se poate obtine un fisier prelucrat mai lung decit cel initial , nerealizandu-se deci o comprimare , ci o extindere a fisierului ecran.

b) COMPRIMARE GENERALA

Comprimarea generala a ecranelor se realizeaza dupa principii asemanatoare comprimarii particulare , cu singura deosebire ca ordinul multiplicitate se inscrie dupa fiecare octet , indiferent de valoarea sa.

Considerind secventa exemplificata anterior , aceasta conduce prin comprimare generala la sirul de valori :

255,1,17,3,1,6,8,2,37,2,207,1,41,1,23,1,9,1,0,5,54,1,101,1 ,

realizindu-se un cistig de 1 octet , respectiv 4 % din numarul initial de octeti.

Si in acest caz se poate obtine uneori un fisier mai lung decit cel initial , chiar mai lesne decit in cazul anterior , comprimarea generala fiind afectata de toata gama valorilor singulare , nu numai de 0 si 255.

c) COMPRIMARE GENERALA CU COD DE ESCAPE

Obtinerea unui fisier mai lung decit cel initial ar putea fi evitata in ideea folosirii unui octet specific ca si cod de escape.

In acest caz , prezenta codului de escape ar indica faptul ca dupa el urmeaza un ordin de multiplicitate. In cazul unor valori consecutiv singulare sau duble , codul de escape nu ar fi folosit (secventa : octet-cod de escape-ordin de multiplicitate este constituita din 3 octeti). In cazul unor valori consecutiv triple nu s-ar obtine practic nici o comprimare , iar in cazul oricaror valori cu ordin de multiplicitate mai mare decit trei comprimarea ar fi eficienta.

Considerind secventa data ca exemplu la punctul a) , aceasta ar conduce prin comprimarea cu un cod de escape CE , la sirul echivalent de valori :

255,17,CE,3,1,CE,6,8,8,37,37,207,41,23,9,0,CE,5,54,101 ,

realizindu-se un cistig de 5 octeti , adica 20 % din numarul initial de octeti.

Se subliniaza ideea ca CE trebuie sa fie un octet specific.El nu trebuie sa fie prezent in zona video , o situatie contrara putind da nastere la ambiguitati (nu s-ar putea discerne daca octetul cu pricina functioneaza ca si cod de escape sau pur si simplu este un octet din configuratia ecranului).

Experienta arata ca in majoritatea covirsitoare a ecranelor , indiferent de complexitatea lor , exista cel putin un octet complet nefolosit (autorul nu a intilnit inca un ecran cu rol estetic sau functional care sa contina toate valorile din plaja 0 - 255 ,desi este posibil ca astfel de ecrane sa existe). Odata gasit , un astfel de octet poate fi folosit ca si cod de escape pentru fisierul comprimat , fara a risca ambiguitati.

d) COMPRIMAREA IN FEREASTRA

In toate cele trei cazuri prezentate anterior, comprimarea obtinuta este cu mult mai drastica daca se retine ecranul nu in forma sa normala , ci sub forma de fereastră orizontala sau verticala (dupa cum s-a aratat la paragraful 2) , deoarece din considerente estetice care stau la baza constructiei oricarui ecran , in aceste cazuri creste simtitor probabilitatea de a depista octeti cu ordin mare de multiplicitate.

4. PROGRAM PENTRU COMPRIMAREA SI DECOMPRIMAREA ECRANELOR

FUNCTIONAL PE CALCULATOARE SPECTRUM-COMPATIBILE

a) DESCRIERE

Programul exemplificat pentru comprimarea si decompimarea ecranelor este compus din trei sectiuni principale :

PROGRAMUL PILOT - realizat in limbaj BASIC , este comandat prin meniuri si asigura usurinta in utilizare. Prin intermediul acestui program se poate comanda tipul dorit de comprimare dupa efectuarea in prealabil a unor teste legate de lungimea fisierelor comprimate , se poate verifica corectitudinea comprimarii si efectul decompimarii si se pot salva fisierele comprimate in vederea utilizarii lor ulterioare in programe ale utilizatorului , laolalta cu rutina de decompimare.

RUTINELE DE COMPRIMARE - sint realizate in limbaj de asam-

blare si asigura 6 tipuri de comprimare : particulara sau generala cu cod de escape , fiecare dintre acestea putind fi aplicata in configuratie normala a ecranului sau in fereastră orizontala sau verticala Rutinele de decompimare sint apelate din programul pilot.

RUTINA DE DECOMPRIMARE - este generata intr-o forma relocabila (poate functiona in orice zona din RAM , mai putin pagina video). Recunoaste tipul de comprimare utilizat si restaureaza ecranul initial.

Harta memoriei , dupa instalarea celor trei sectiuni se prezinta astfel :

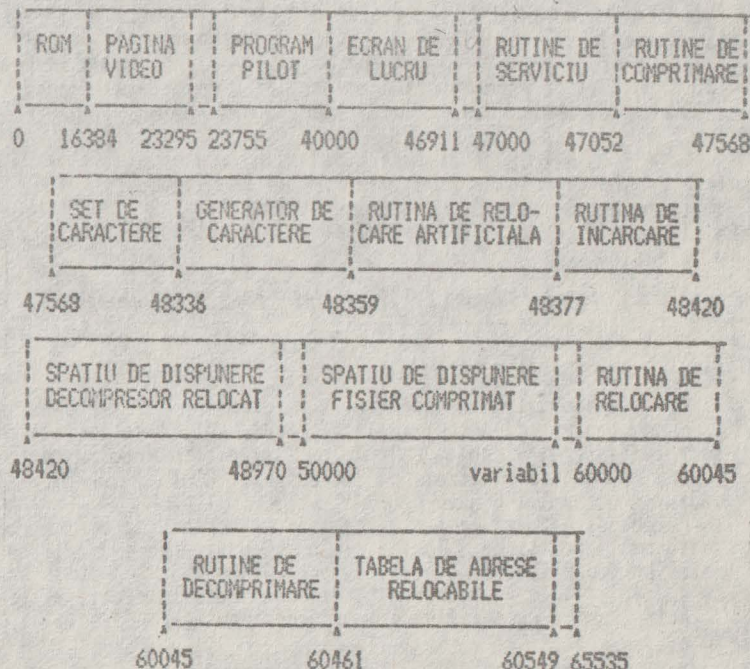

b) INSTALARE

Pentru instalarea programului se reseteaza calculatorul si se introduce intii programul pilot (listingul 1). Dupa introducerea aceasta se salveaza pe caseta cu :

```
SAVE CHR$.22+CHR$.1+CHR$.0+"COM.BAS" LINE 0
```

Dupa aceasta operatie este bine sa se execute o verificare.

Se reseteaza calculatorul si se incarca un program asamblor. Poate fi folosit orice asamblor (listingul de fata a fost obtinut in LASER GENIUS), rezultatul va fi acelasi. Se insereaza fisierul sursa din listingul 2 (rutinele de comprimare). Este indicat ca dupa inserare sa se salveze pe o alta caseta fisierul sursa. Se assembleaza programul si (eventual) se revine in BASIC de unde se salveaza pe caseta cu programul pilot, dupa acesta, codul obiect cu :

```
SAVE "COMP.OBJ" CODE adresa de start (aici 25500),1970
```

Se revine in asamblor si se sterge fisierul sursa anterior (eventual cu un start rece). Se insereaza listingul 3 (rutina de decompimare) si se assembleaza. ATENTIUNE ! Listingul 3 incepe cu ORG 0, in vederea relocarii, asa ca trebuie folosita o optiune de asamblare cu dispunerea deplasata a codului obiect. Se salveaza din nou codul obiect obtinut cu :

```
SAVE "DECOMP.OBJ" CODE adresa de start (aici 25500),550
```

in continuarea celor precedente.

Daca cele trei portiuni au fost corect inserate si pentru asamblare au fost respectate indicatiile de mai sus, pe caseta se obtine varianta finala a programului, care in aceste conditii este functional.

Calculatorul poate fi acum din nou resetat, iar programul poate fi incarcat in vederea utilizarii.

c) UTILIZARE

Odata incarcat programul, calculatorul pune la dispozitie urmatoarea lista de optiuni :

1. UNITATE DE INCARCARE/SALVARE - in cadrul acestei optiuni se afiseaza un submeniu care ne permite :
 - SALVAREA PROGRAMULUI COMPRESOR in vederea executarii de copii.
 - SALVAREA RUTINEI DE DECOMPIMARE pentru utilizarea ei viitoare in programe ale utilizatorului. Rutina de decompimare este salvata intr-o forma relocabila.
 - INCARCAREA UNUI NOU ECRAN DE LUCRU, ecran care poate fi comprimat. Incarcarea este fara header, iar prezenta headerului es-

te ignorata. De asemenea, nu influenteaza valoarea octetului de flag. Erorile de incarcare nu sint semnalate, fapt care da posibilitatea incarcarii unor ecrane care fac parte din blocuri cu lungimea mai mare de 6912 octeti. Incarcarea poate fi oricind abandonata prin apasare pe tasta SPACE (fara CAPS SHIFT).

2. COMPIMARE NORMALA

3. COMPIMARE ORIZONTALA

4. COMPIMARE VERTICALA - aceste trei optiuni realizeaza comprimarea intr-unul din aceste formate, tipul comprimarii fiind selectat prin optiunea 6. Dupa comprimare poate fi salvat pe banda fisierul comprimat.

5. TEST

- prin intermediul acestei optiuni se calculeaza lungimile fisierelor comprimate pentru fiecare din cele sase tipuri de comprimare si se afiseaza intr-un tabel in ordinea crescatoare a marimilor. De asemenea, se dau indicatii referitoare la interceptarea unui octet care ar putea fi folosit ca si cod de escape.

6. COMPIMARE GENERALA/PARTICULARA - selecteaza tipul de comprimare care urmeaza a fi folosit de optiunile 2,3 si 4.

7. DECOMPIMARE - realizeaza decompimarea ultimului fisier comprimat, fara nici un efect vizibil daca anterior nu a fost comprimat nici un fisier.

Pe tot timpul afisarii meniului principal, apasarea tastei SPACE provoaca vizualizarea ecranului de lucru.

5. CONCLUZII

Urmarind listingurile 2 si 3, cunoscatorii limbajului de asamblare pot observa ca apelind in mod corespunzator rutinele de comprimare si decompimare pot fi obtinute din afara programului pilot si facilitati suplimentare. O idee in acest sens ar fi de exemplu realizarea comprimarii doar pentru zona de pixeli (in cazul ecranelor monocrom sau in cazul in care se doreste apari-

ția brusca a imaginii, în acest din urmă caz atributele de culoare fiind reținute într-o formă necomprimată și mutate ulterior printr-o instrucțiune LDIR). Se remarcă de asemenea posibilitatea că în cazul comprimării în fereastră, prin modificări la adresele etichetate xx1+1, xx2+1, xx3+1 și xx4+1 să se realizeze comprimarea și decompimarea în ferestre mai mici decât întregul ecran.

Programul a fost testat pe o varietate largă de ecrane și a dat în toate cazurile rezultate satisfăcătoare. În toate cazurile întâlnite, fișierele comprimate generate rezultă mai scurte

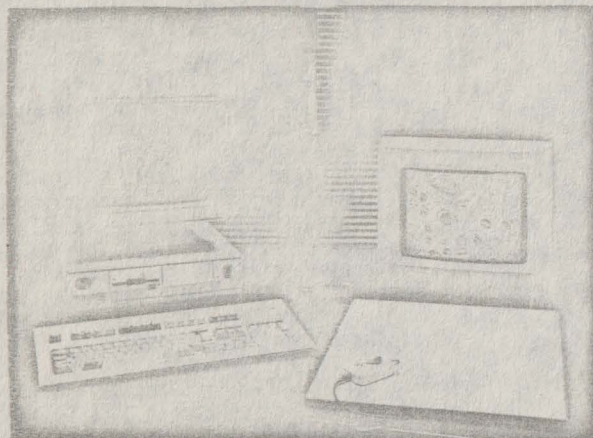

decît cele furnizate de SCREEN MACHINE.

Conceptia programului este originala iar ideile legate de comprimarea generala cu cod de escape și comprimarea în fereastră, aparțin integral lui ing. Miodrag Putarity și autorului, ele nemaifiind întâlnite la programele unor firme din străinătate.

Sînt luate în vedere și posibilități de extindere a programului prezentat dintre care se amintesc: căutarea mai multor coduri de escape și utilizarea lor pentru a specifica structuri de repetiție cu lungimea mai mare de un octet sau baleierea ecranului în vederea găsirii ferestrei cu densitatea maximă de informație și descompunerea ecranului într-o astfel de fereastră și ferestre învecinate. În acest din urmă caz, ferestrele învecinate ar suferi comprimări serioase.

Dar, despre toate acestea, poate într-un număr viitor.

LISTING 1

```

0)REM ? 1987 VIDEO BYTE STUDIOS
2 RESTORE 17
5 PAPER 0; BORDER 0; INK 4; BRIGHT 0
10 CLEAR 39999; PRINT AT 21,29;"VBS": LOAD ""CODE 47e3; LOAD ""CODE 6e4; RANDO
MIZE USR 48336; RANDOMIZE USR 48359
12 BORDER 0
15 DIM a(6); DIM b(6); DIM q$(6,22); DIM c(6)
16 FOR a=1 TO 6: READ q$(a); NEXT a
17 DATA "PARTICULARA NORMALA", "PARTICULARA ORIZONTALA", "PARTICULARA VERTICALA",
"GENERALA NORMALA", "GENERALA ORIZONTALA", "GENERALA VERTICALA"
20 POKE 23606,208; POKE 23607,184
22 LET attr=23205; LET att1=BIN 00000010; LET att2=BIN 01000111; LET mode=1
23 CLS
25 PRINT AT 1,6; INK 6; PAPER 0; BRIGHT 0;"COMPRESOR DE ECRAN"
27 PRINT INK 5; PAPER 0; BRIGHT 0;AT 5,1;"1 UNITATE DE SALVARE/INCARCARE";AT 7,1;"2 COMPRESOR NORMALA";AT 9,1;"3 COMPRESOR ORIZONTALA";AT 11,1;"4 COMPRESOR VERTICALA";AT 13,1;"5 TEST";AT 15,1;"6 COMPRESOR";AT 17,1;"7 DECOMPRESOR"
29 GO SUB 9000
30 PRINT AT 21,1; INK 2; PAPER 0; BRIGHT 0;"APASATI TASTA CORESPUNZATOARE"
40 LET a$=INKEY$
50 GO TO (a$="1")*1000+(a$="2")*2000+(a$="3")*3000+(a$="4")*4000+(a$="5")*5000+(a$="6")*6000+(a$="7")*7000+(a$="8")*8000;"1" AND a$(">"2" AND a$(">"3" AND a$(">"4" AND a$(">"5" AND a$(">"6" AND a$(">"7" AND a$(">"8")*400+(a$=" ")*8000
400 POKE attr,att1; POKE attr+1,att2
410 LET attr=attr+1; IF attr=23230 THEN POKE 23230,att1; LET attr=23200
420 GO TO 40
1000 CLS : PRINT AT 0,2; INK 2; BRIGHT 1;"UNITATE DE SALVARE/INCARCARE"; INK 5; BRIGHT 0;AT 7,1;"1 SALVARE A PROGRAMULUI";AT 9,1;"2 SALVARE A DECOMPRESORULUI";AT 11,1;"3 INCARCARE A UNUI NOU ECRAN";AT 21,2; INK 7; BRIGHT 1;"Apasati 'SPACE' pentru meniu"
1020 LET a$=INKEY$; GO TO (a$(">"1" AND a$(">"2" AND a$(">"3" AND a$(">"4" AND a$(">"5" AND a$(">"6" AND a$(">"7" AND a$(">"8")*1020+(a$=" ")*1100+(a$=" ")*1200+(a$=" ")*1300+(a$=" ")*1400+(a$=" ")*1500+(a$=" ")*1600+(a$=" ")*1700+(a$=" ")*1800+(a$=" ")*1900+(a$=" ")*2000+(a$=" ")*2100+(a$=" ")*2200+(a$=" ")*2300+(a$=" ")*2400+(a$=" ")*2500+(a$=" ")*2600+(a$=" ")*2700+(a$=" ")*2800+(a$=" ")*2900+(a$=" ")*3000+(a$=" ")*3100+(a$=" ")*3200+(a$=" ")*3300+(a$=" ")*3400+(a$=" ")*3500+(a$=" ")*3600+(a$=" ")*3700+(a$=" ")*3800+(a$=" ")*3900+(a$=" ")*4000+(a$=" ")*4100+(a$=" ")*4200+(a$=" ")*4300+(a$=" ")*4400+(a$=" ")*4500+(a$=" ")*4600+(a$=" ")*4700+(a$=" ")*4800+(a$=" ")*4900+(a$=" ")*5000+(a$=" ")*5100+(a$=" ")*5200+(a$=" ")*5300+(a$=" ")*5400+(a$=" ")*5500+(a$=" ")*5600+(a$=" ")*5700+(a$=" ")*5800+(a$=" ")*5900+(a$=" ")*6000+(a$=" ")*6100+(a$=" ")*6200+(a$=" ")*6300+(a$=" ")*6400+(a$=" ")*6500+(a$=" ")*6600+(a$=" ")*6700+(a$=" ")*6800+(a$=" ")*6900+(a$=" ")*7000+(a$=" ")*7100+(a$=" ")*7200+(a$=" ")*7300+(a$=" ")*7400+(a$=" ")*7500+(a$=" ")*7600+(a$=" ")*7700+(a$=" ")*7800+(a$=" ")*7900+(a$=" ")*8000+(a$=" ")*8100+(a$=" ")*8200+(a$=" ")*8300+(a$=" ")*8400+(a$=" ")*8500+(a$=" ")*8600+(a$=" ")*8700+(a$=" ")*8800+(a$=" ")*8900+(a$=" ")*9000+(a$=" ")*9100+(a$=" ")*9200+(a$=" ")*9300+(a$=" ")*9400+(a$=" ")*9500+(a$=" ")*9600+(a$=" ")*9700+(a$=" ")*9800+(a$=" ")*9900+(a$=" ")*10000+(a$=" ")*10100+(a$=" ")*10200+(a$=" ")*10300+(a$=" ")*10400+(a$=" ")*10500+(a$=" ")*10600+(a$=" ")*10700+(a$=" ")*10800+(a$=" ")*10900+(a$=" ")*11000+(a$=" ")*11100+(a$=" ")*11200+(a$=" ")*11300+(a$=" ")*11400+(a$=" ")*11500+(a$=" ")*11600+(a$=" ")*11700+(a$=" ")*11800+(a$=" ")*11900+(a$=" ")*12000+(a$=" ")*12100+(a$=" ")*12200+(a$=" ")*12300+(a$=" ")*12400+(a$=" ")*12500+(a$=" ")*12600+(a$=" ")*12700+(a$=" ")*12800+(a$=" ")*12900+(a$=" ")*13000+(a$=" ")*13100+(a$=" ")*13200+(a$=" ")*13300+(a$=" ")*13400+(a$=" ")*13500+(a$=" ")*13600+(a$=" ")*13700+(a$=" ")*13800+(a$=" ")*13900+(a$=" ")*14000+(a$=" ")*14100+(a$=" ")*14200+(a$=" ")*14300+(a$=" ")*14400+(a$=" ")*14500+(a$=" ")*14600+(a$=" ")*14700+(a$=" ")*14800+(a$=" ")*14900+(a$=" ")*15000+(a$=" ")*15100+(a$=" ")*15200+(a$=" ")*15300+(a$=" ")*15400+(a$=" ")*15500+(a$=" ")*15600+(a$=" ")*15700+(a$=" ")*15800+(a$=" ")*15900+(a$=" ")*16000+(a$=" ")*16100+(a$=" ")*16200+(a$=" ")*16300+(a$=" ")*16400+(a$=" ")*16500+(a$=" ")*16600+(a$=" ")*16700+(a$=" ")*16800+(a$=" ")*16900+(a$=" ")*17000+(a$=" ")*17100+(a$=" ")*17200+(a$=" ")*17300+(a$=" ")*17400+(a$=" ")*17500+(a$=" ")*17600+(a$=" ")*17700+(a$=" ")*17800+(a$=" ")*17900+(a$=" ")*18000+(a$=" ")*18100+(a$=" ")*18200+(a$=" ")*18300+(a$=" ")*18400+(a$=" ")*18500+(a$=" ")*18600+(a$=" ")*18700+(a$=" ")*18800+(a$=" ")*18900+(a$=" ")*19000+(a$=" ")*19100+(a$=" ")*19200+(a$=" ")*19300+(a$=" ")*19400+(a$=" ")*19500+(a$=" ")*19600+(a$=" ")*19700+(a$=" ")*19800+(a$=" ")*19900+(a$=" ")*20000+(a$=" ")*20100+(a$=" ")*20200+(a$=" ")*20300+(a$=" ")*20400+(a$=" ")*20500+(a$=" ")*20600+(a$=" ")*20700+(a$=" ")*20800+(a$=" ")*20900+(a$=" ")*21000+(a$=" ")*21100+(a$=" ")*21200+(a$=" ")*21300+(a$=" ")*21400+(a$=" ")*21500+(a$=" ")*21600+(a$=" ")*21700+(a$=" ")*21800+(a$=" ")*21900+(a$=" ")*22000+(a$=" ")*22100+(a$=" ")*22200+(a$=" ")*22300+(a$=" ")*22400+(a$=" ")*22500+(a$=" ")*22600+(a$=" ")*22700+(a$=" ")*22800+(a$=" ")*22900+(a$=" ")*23000+(a$=" ")*23100+(a$=" ")*23200+(a$=" ")*23300+(a$=" ")*23400+(a$=" ")*23500+(a$=" ")*23600+(a$=" ")*23700+(a$=" ")*23800+(a$=" ")*23900+(a$=" ")*24000+(a$=" ")*24100+(a$=" ")*24200+(a$=" ")*24300+(a$=" ")*24400+(a$=" ")*24500+(a$=" ")*24600+(a$=" ")*24700+(a$=" ")*24800+(a$=" ")*24900+(a$=" ")*25000+(a$=" ")*25100+(a$=" ")*25200+(a$=" ")*25300+(a$=" ")*25400+(a$=" ")*25500+(a$=" ")*25600+(a$=" ")*25700+(a$=" ")*25800+(a$=" ")*25900+(a$=" ")*26000+(a$=" ")*26100+(a$=" ")*26200+(a$=" ")*26300+(a$=" ")*26400+(a$=" ")*26500+(a$=" ")*26600+(a$=" ")*26700+(a$=" ")*26800+(a$=" ")*26900+(a$=" ")*27000+(a$=" ")*27100+(a$=" ")*27200+(a$=" ")*27300+(a$=" ")*27400+(a$=" ")*27500+(a$=" ")*27600+(a$=" ")*27700+(a$=" ")*27800+(a$=" ")*27900+(a$=" ")*28000+(a$=" ")*28100+(a$=" ")*28200+(a$=" ")*28300+(a$=" ")*28400+(a$=" ")*28500+(a$=" ")*28600+(a$=" ")*28700+(a$=" ")*28800+(a$=" ")*28900+(a$=" ")*29000+(a$=" ")*29100+(a$=" ")*29200+(a$=" ")*29300+(a$=" ")*29400+(a$=" ")*29500+(a$=" ")*29600+(a$=" ")*29700+(a$=" ")*29800+(a$=" ")*29900+(a$=" ")*30000+(a$=" ")*30100+(a$=" ")*30200+(a$=" ")*30300+(a$=" ")*30400+(a$=" ")*30500+(a$=" ")*30600+(a$=" ")*30700+(a$=" ")*30800+(a$=" ")*30900+(a$=" ")*31000+(a$=" ")*31100+(a$=" ")*31200+(a$=" ")*31300+(a$=" ")*31400+(a$=" ")*31500+(a$=" ")*31600+(a$=" ")*31700+(a$=" ")*31800+(a$=" ")*31900+(a$=" ")*32000+(a$=" ")*32100+(a$=" ")*32200+(a$=" ")*32300+(a$=" ")*32400+(a$=" ")*32500+(a$=" ")*32600+(a$=" ")*32700+(a$=" ")*32800+(a$=" ")*32900+(a$=" ")*33000+(a$=" ")*33100+(a$=" ")*33200+(a$=" ")*33300+(a$=" ")*33400+(a$=" ")*33500+(a$=" ")*33600+(a$=" ")*33700+(a$=" ")*33800+(a$=" ")*33900+(a$=" ")*34000+(a$=" ")*34100+(a$=" ")*34200+(a$=" ")*34300+(a$=" ")*34400+(a$=" ")*34500+(a$=" ")*34600+(a$=" ")*34700+(a$=" ")*34800+(a$=" ")*34900+(a$=" ")*35000+(a$=" ")*35100+(a$=" ")*35200+(a$=" ")*35300+(a$=" ")*35400+(a$=" ")*35500+(a$=" ")*35600+(a$=" ")*35700+(a$=" ")*35800+(a$=" ")*35900+(a$=" ")*36000+(a$=" ")*36100+(a$=" ")*36200+(a$=" ")*36300+(a$=" ")*36400+(a$=" ")*36500+(a$=" ")*36600+(a$=" ")*36700+(a$=" ")*36800+(a$=" ")*36900+(a$=" ")*37000+(a$=" ")*37100+(a$=" ")*37200+(a$=" ")*37300+(a$=" ")*37400+(a$=" ")*37500+(a$=" ")*37600+(a$=" ")*37700+(a$=" ")*37800+(a$=" ")*37900+(a$=" ")*38000+(a$=" ")*38100+(a$=" ")*38200+(a$=" ")*38300+(a$=" ")*38400+(a$=" ")*38500+(a$=" ")*38600+(a$=" ")*38700+(a$=" ")*38800+(a$=" ")*38900+(a$=" ")*39000+(a$=" ")*39100+(a$=" ")*39200+(a$=" ")*39300+(a$=" ")*39400+(a$=" ")*39500+(a$=" ")*39600+(a$=" ")*39700+(a$=" ")*39800+(a$=" ")*39900+(a$=" ")*40000+(a$=" ")*40100+(a$=" ")*40200+(a$=" ")*40300+(a$=" ")*40400+(a$=" ")*40500+(a$=" ")*40600+(a$=" ")*40700+(a$=" ")*40800+(a$=" ")*40900+(a$=" ")*41000+(a$=" ")*41100+(a$=" ")*41200+(a$=" ")*41300+(a$=" ")*41400+(a$=" ")*41500+(a$=" ")*41600+(a$=" ")*41700+(a$=" ")*41800+(a$=" ")*41900+(a$=" ")*42000+(a$=" ")*42100+(a$=" ")*42200+(a$=" ")*42300+(a$=" ")*42400+(a$=" ")*42500+(a$=" ")*42600+(a$=" ")*42700+(a$=" ")*42800+(a$=" ")*42900+(a$=" ")*43000+(a$=" ")*43100+(a$=" ")*43200+(a$=" ")*43300+(a$=" ")*43400+(a$=" ")*43500+(a$=" ")*43600+(a$=" ")*43700+(a$=" ")*43800+(a$=" ")*43900+(a$=" ")*44000+(a$=" ")*44100+(a$=" ")*44200+(a$=" ")*44300+(a$=" ")*44400+(a$=" ")*44500+(a$=" ")*44600+(a$=" ")*44700+(a$=" ")*44800+(a$=" ")*44900+(a$=" ")*45000+(a$=" ")*45100+(a$=" ")*45200+(a$=" ")*45300+(a$=" ")*45400+(a$=" ")*45500+(a$=" ")*45600+(a$=" ")*45700+(a$=" ")*45800+(a$=" ")*45900+(a$=" ")*46000+(a$=" ")*46100+(a$=" ")*46200+(a$=" ")*46300+(a$=" ")*46400+(a$=" ")*46500+(a$=" ")*46600+(a$=" ")*46700+(a$=" ")*46800+(a$=" ")*46900+(a$=" ")*47000+(a$=" ")*47100+(a$=" ")*47200+(a$=" ")*47300+(a$=" ")*47400+(a$=" ")*47500+(a$=" ")*47600+(a$=" ")*47700+(a$=" ")*47800+(a$=" ")*47900+(a$=" ")*48000+(a$=" ")*48100+(a$=" ")*48200+(a$=" ")*48300+(a$=" ")*48400+(a$=" ")*48500+(a$=" ")*48600+(a$=" ")*48700+(a$=" ")*48800+(a$=" ")*48900+(a$=" ")*49000+(a$=" ")*49100+(a$=" ")*49200+(a$=" ")*49300+(a$=" ")*49400+(a$=" ")*49500+(a$=" ")*49600+(a$=" ")*49700+(a$=" ")*49800+(a$=" ")*49900+(a$=" ")*50000+(a$=" ")*50100+(a$=" ")*50200+(a$=" ")*50300+(a$=" ")*50400+(a$=" ")*50500+(a$=" ")*50600+(a$=" ")*50700+(a$=" ")*50800+(a$=" ")*50900+(a$=" ")*51000+(a$=" ")*51100+(a$=" ")*51200+(a$=" ")*51300+(a$=" ")*51400+(a$=" ")*51500+(a$=" ")*51600+(a$=" ")*51700+(a$=" ")*51800+(a$=" ")*51900+(a$=" ")*52000+(a$=" ")*52100+(a$=" ")*52200+(a$=" ")*52300+(a$=" ")*52400+(a$=" ")*52500+(a$=" ")*52600+(a$=" ")*52700+(a$=" ")*52800+(a$=" ")*52900+(a$=" ")*53000+(a$=" ")*53100+(a$=" ")*53200+(a$=" ")*53300+(a$=" ")*53400+(a$=" ")*53500+(a$=" ")*53600+(a$=" ")*53700+(a$=" ")*53800+(a$=" ")*53900+(a$=" ")*54000+(a$=" ")*54100+(a$=" ")*54200+(a$=" ")*54300+(a$=" ")*54400+(a$=" ")*54500+(a$=" ")*54600+(a$=" ")*54700+(a$=" ")*54800+(a$=" ")*54900+(a$=" ")*55000+(a$=" ")*55100+(a$=" ")*55200+(a$=" ")*55300+(a$=" ")*55400+(a$=" ")*55500+(a$=" ")*55600+(a$=" ")*55700+(a$=" ")*55800+(a$=" ")*55900+(a$=" ")*56000+(a$=" ")*56100+(a$=" ")*56200+(a$=" ")*56300+(a$=" ")*56400+(a$=" ")*56500+(a$=" ")*56600+(a$=" ")*56700+(a$=" ")*56800+(a$=" ")*56900+(a$=" ")*57000+(a$=" ")*57100+(a$=" ")*57200+(a$=" ")*57300+(a$=" ")*57400+(a$=" ")*57500+(a$=" ")*57600+(a$=" ")*57700+(a$=" ")*57800+(a$=" ")*57900+(a$=" ")*58000+(a$=" ")*58100+(a$=" ")*58200+(a$=" ")*58300+(a$=" ")*58400+(a$=" ")*58500+(a$=" ")*58600+(a$=" ")*58700+(a$=" ")*58800+(a$=" ")*58900+(a$=" ")*59000+(a$=" ")*59100+(a$=" ")*59200+(a$=" ")*59300+(a$=" ")*59400+(a$=" ")*59500+(a$=" ")*59600+(a$=" ")*59700+(a$=" ")*59800+(a$=" ")*59900+(a$=" ")*60000+(a$=" ")*60100+(a$=" ")*60200+(a$=" ")*60300+(a$=" ")*60400+(a$=" ")*60500+(a$=" ")*60600+(a$=" ")*60700+(a$=" ")*60800+(a$=" ")*60900+(a$=" ")*61000+(a$=" ")*61100+(a$=" ")*61200+(a$=" ")*61300+(a$=" ")*61400+(a$=" ")*61500+(a$=" ")*61600+(a$=" ")*61700+(a$=" ")*61800+(a$=" ")*61900+(a$=" ")*62000+(a$=" ")*62100+(a$=" ")*62200+(a$=" ")*62300+(a$=" ")*62400+(a$=" ")*62500+(a$=" ")*62600+(a$=" ")*62700+(a$=" ")*62800+(a$=" ")*62900+(a$=" ")*63000+(a$=" ")*63100+(a$=" ")*63200+(a$=" ")*63300+(a$=" ")*63400+(a$=" ")*63500+(a$=" ")*63600+(a$=" ")*63700+(a$=" ")*63800+(a$=" ")*63900+(a$=" ")*64000+(a$=" ")*64100+(a$=" ")*64200+(a$=" ")*64300+(a$=" ")*64400+(a$=" ")*64500+(a$=" ")*64600+(a$=" ")*64700+(a$=" ")*64800+(a$=" ")*64900+(a$=" ")*65000+(a$=" ")*65100+(a$=" ")*65200+(a$=" ")*65300+(a$=" ")*65400+(a$=" ")*65500+(a$=" ")*65600+(a$=" ")*65700+(a$=" ")*65800+(a$=" ")*65900+(a$=" ")*66000+(a$=" ")*66100+(a$=" ")*66200+(a$=" ")*66300+(a$=" ")*66400+(a$=" ")*66500+(a$=" ")*66600+(a$=" ")*66700+(a$=" ")*66800+(a$=" ")*66900+(a$=" ")*67000+(a$=" ")*67100+(a$=" ")*67200+(a$=" ")*67300+(a$=" ")*67400+(a$=" ")*67500+(a$=" ")*67600+(a$=" ")*67700+(a$=" ")*67800+(a$=" ")*67900+(a$=" ")*68000+(a$=" ")*68100+(a$=" ")*68200+(a$=" ")*68300+(a$=" ")*68400+(a$=" ")*68500+(a$=" ")*68600+(a$=" ")*68700+(a$=" ")*68800+(a$=" ")*68900+(a$=" ")*69000+(a$=" ")*69100+(a$=" ")*69200+(a$=" ")*69300+(a$=" ")*69400+(a$=" ")*69500+(a$=" ")*69600+(a$=" ")*69700+(a$=" ")*69800+(a$=" ")*69900+(a$=" ")*70000+(a$=" ")*70100+(a$=" ")*70200+(a$=" ")*70300+(a$=" ")*70400+(a$=" ")*70500+(a$=" ")*70600+(a$=" ")*70700+(a$=" ")*70800+(a$=" ")*70900+(a$=" ")*71000+(a$=" ")*71100+(a$=" ")*71200+(a$=" ")*71300+(a$=" ")*71400+(a$=" ")*71500+(a$=" ")*71600+(a$=" ")*71700+(a$=" ")*71800+(a$=" ")*71900+(a$=" ")*72000+(a$=" ")*72100+(a$=" ")*72200+(a$=" ")*72300+(a$=" ")*72400+(a$=" ")*72500+(a$=" ")*72600+(a$=" ")*72700+(a$=" ")*72800+(a$=" ")*72900+(a$=" ")*73000+(a$=" ")*73100+(a$=" ")*73200+(a$=" ")*73300+(a$=" ")*73400+(a$=" ")*73500+(a$=" ")*73600+(a$=" ")*73700+(a$=" ")*73800+(a$=" ")*73900+(a$=" ")*74000+(a$=" ")*74100+(a$=" ")*74200+(a$=" ")*74300+(a$=" ")*74400+(a$=" ")*74500+(a$=" ")*74600+(a$=" ")*74700+(a$=" ")*74800+(a$=" ")*74900+(a$=" ")*75000+(a$=" ")*75100+(a$=" ")*75200+(a$=" ")*75300+(a$=" ")*75400+(a$=" ")*75500+(a$=" ")*75600+(a$=" ")*75700+(a$=" ")*75800+(a$=" ")*75900+(a$=" ")*76000+(a$=" ")*76100+(a$=" ")*76200+(a$=" ")*76300+(a$=" ")*76400+(a$=" ")*76500+(a$=" ")*76600+(a$=" ")*76700+(a$=" ")*76800+(a$=" ")*76900+(a$=" ")*77000+(a$=" ")*77100+(a$=" ")*77200+(a$=" ")*77300+(a$=" ")*77400+(a$=" ")*77500+(a$=" ")*77600+(a$=" ")*77700+(a$=" ")*77800+(a$=" ")*77900+(a$=" ")*78000+(a$=" ")*78100+(a$=" ")*78200+(a$=" ")*78300+(a$=" ")*78400+(a$=" ")*78500+(a$=" ")*78600+(a$=" ")*78700+(a$=" ")*78800+(a$=" ")*78900+(a$=" ")*79000+(a$=" ")*79100+(a$=" ")*79200+(a$=" ")*79300+(a$=" ")*79400+(a$=" ")*79500+(a$=" ")*79600+(a$=" ")*79700+(a$=" ")*79800+(a$=" ")*79900+(a$=" ")*80000+(a$=" ")*80100+(a$=" ")*80200+(a$=" ")*80300+(a$=" ")*80400+(a$=" ")*80500+(a$=" ")*80600+(a$=" ")*80700+(a$=" ")*80800+(a$=" ")*80900+(a$=" ")*81000+(a$=" ")*81100+(a$=" ")*81200+(a$=" ")*81300+(a$=" ")*81400+(a$=" ")*81500+(a$=" ")*81600+(a$=" ")*81700+(a$=" ")*81800+(a$=" ")*81900+(a$=" ")*82000+(a$=" ")*82100+(a$=" ")*82200+(a$=" ")*82300+(a$=" ")*82400+(a$=" ")*82500+(a$=" ")*82600+(a$=" ")*82700+(a$=" ")*82800+(a$=" ")*82900+(a$=" ")*83000+(a$=" ")*83100+(a$=" ")*83200+(a$=" ")*83300+(a$=" ")*83400+(a$=" ")*83500+(a$=" ")*83600+(a$=" ")*83700+(a$=" ")*83800+(a$=" ")*83900+(a$=" ")*84000+(a$=" ")*84100+(a$=" ")*84200+(a$=" ")*84300+(a$=" ")*84400+(a$=" ")*84500+(a$=" ")*84600+(a$=" ")*84700+(a$=" ")*84800+(a$=" ")*84900+(a$=" ")*85000+(a$=" ")*85100+(a$=" ")*85200+(a$=" ")*85300+(a$=" ")*85400+(a$=" ")*85500+(a$=" ")*85600+(a$=" ")*85700+(a$=" ")*85800+(a$=" ")*85900+(a$=" ")*86000+(a$=" ")*86100+(a$=" ")*86200+(a$=" ")*86300+(a$=" ")*86400+(a$=" ")*86500+(a$=" ")*86600+(a$=" ")*86700+(a$=" ")*86800+(a$=" ")*86900+(a$=" ")*87000+(a$=" ")*87100+(a$=" ")*87200+(a$=" ")*87300+(a$=" ")*87400+(a$=" ")*87500+(a$=" ")*87600+(a$=" ")*87700+(a$=" ")*87800+(a$=" ")*87900+(a$=" ")*88000+(a$=" ")*88100+(a$=" ")*88200+(a$=" ")*88300+(a$=" ")*88400+(a$=" ")*88500+(a$=" ")*88600+(a$=" ")*88700+(a$=" ")*88800+(a$=" ")*88900+(a$=" ")*89000+(a$=" ")*89100+(a$=" ")*89200+(a$=" ")*89300+(a$=" ")*89400+(a$=" ")*89500+(a$=" ")*89600+(a$=" ")*89700+(a$=" ")*89800+(a$=" ")*89900+(a$=" ")*90000+(a$=" ")*90100+(a$=" ")*90200+(a$=" ")*90300+(a$=" ")*90400+(a$=" ")*90500+(a$=" ")*90600+(a$=" ")*90700+(a$=" ")*90800+(a$=" ")*90900+(a$=" ")*91000+(a$=" ")*91100+(a$=" ")*91200+(a$=" ")*91300+(a$=" ")*91400+(a$=" ")*91500+(a$=" ")*91600+(a$=" ")*91700+(a$=" ")*91800+(a$=" ")*91900+(a$=" ")*92000+(a$=" ")*92100+(a$=" ")*92200+(a$=" ")*92300+(a$=" ")*92400+(a$=" ")*92500+(a$=" ")*92600+(a$=" ")*92700+(a$=" ")*92800+(a$=" ")*92900+(a$=" ")*93000+(a$=" ")*93100+(a$=" ")*93200+(a$=" ")*93300+(a$=" ")*93400+(a$=" ")*93500+(a$=" ")*93600+(a$=" ")*93700+(a$=" ")*93800+(a$=" ")*93900+(a$=" ")*94000+(a$=" ")*94100+(a$=" ")*94200+(a$=" ")*94300+(a$=" ")*94400+(a$=" ")*94500+(a$=" ")*94600+(a$=" ")*94700+(a$=" ")*94800+(a$=" ")*94900+(a$=" ")*95000+(a$=" ")*95100+(a$=" ")*95200+(a$=" ")*95300+(a$=" ")*95400+(a$=" ")*95500+(a$=" ")*95600+(a$=" ")*95700+(a$=" ")*95800+(a$=" ")*95900+(a$=" ")*96000+(a$=" ")*96100+(a$=" ")*96200+(a$=" ")*96300+(a$=" ")*96400+(a$=" ")*96500+(a$=" ")*96600+(a$=" ")*96700+(a$=" ")*96800+(a$=" ")*96900+(a$=" ")*97000+(a$=" ")*97100+(a$=" ")*97200+(a$=" ")*97300+(a$=" ")*97400+(a$=" ")*97500+(a$=" ")*97600+(a$=" ")*97700+(a$=" ")*97800+(a$=" ")*97900+(a$=" ")*98000+(a$=" ")*98100+(a$=" ")*98200+(a$=" ")*98300+(a$=" ")*98400+(a$=" ")*98500+(a$=" ")*98600+(a$=" ")*98700+(a$=" ")*98800+(a$=" ")*98900+(a$=" ")*99000+(a$=" ")*99100+(a$=" ")*99200+(a$=" ")*99300+(a
```



```

1210 SAVE CHR# 22+CHR# 1+CHR# 0+"DEC.OBJ"CODE 60000,550: PRINT AT 21,2; INK 7;
RIGHT 1;"Apasati 'SPACE' pentru meniu"
1220 IF INKEY#<> " " THEN GO TO 1220
1230 GO TO 17
1300 CLS : REM
1500 PRINT AT 0,12; INVERSE 1;"INCARCARE";AT 10,0; INK 7;" Dupa incarcare apasati
'SPACE' ": RANDOMIZE USR 48377
1508 RANDOMIZE USR 47040
1509 PRINT AT 21,6; INK 2; PAPER 7;; INVERSE 1;"INCARCARE TERMINATA": FOR W=1 TO
10: NEXT W: PRINT AT 21,6; INK 2; PAPER 7; INVERSE 0;"INCARCARE TERMINATA": FOR
W=1 TO 10: NEXT W
1510 LET a$=INKEY#
1520 IF a$<>" " THEN GO TO 1509
1540 CLS : GO TO 25
2000 RANDOMIZE USR 47028
2010 IF mode=2 THEN GO TO 2500
2015 RANDOMIZE USR 47234
2020 CLS : PRINT AT 0,5; INK 2;"COMPRIMARE INCHEIATA"" INK 5;"Lungimea fisierul
ui : ";PEEK 47284+256*PEEK 47285
2030 PRINT "" INK 5;"SE SALVEAZA FISIERUL ?"
2040 LET a$=INKEY#
2050 IF a$<>"d" AND a$<>"D" AND a$<>"n" AND a$<>"N" THEN GO TO 2040
2060 IF a$="n" OR a$="N" THEN CLS : GO TO 23
2070 INPUT "Numele de fisier ? ";n$
2080 IF n$="" THEN LET n$="V.B.S. SCREEN# "
2090 CLS : PRINT AT 10,0; INK 6;"Se salveaza fisierul "; INK 5;n$
2100 SAVE n$CODE 50000,PEEK 47284+256*PEEK 47285
2110 CLS : GO TO 23
2500 RANDOMIZE USR 47001: IF PEEK 47000=0 THEN CLS : PRINT AT 5,0; INK 5;"COD DE
ESCAPE INEXISTENT !"; GO TO 8010
2503 RANDOMIZE USR 47490
2505 CLS : PRINT AT 0,5; INK 2;"COMPRIMARE INCHEIATA""; LET LENGTH=PEEK 47284+2
56*PEEK 47285; PRINT INK 5;"Lungimea fisierului : ";LENGTH
2510 PRINT "" INK 5;"Se salveaza fisierul ?"
2520 LET A$=INKEY#
2530 IF A$="d" OR A$="D" THEN GO TO 2550
2540 IF A$="n" OR A$="N" THEN CLS : GO TO 23
2545 GO TO 2520
2550 INPUT "Numele de fisier ? ";N$
2560 IF N$="" THEN LET N$="V.B.S. SCREEN# "
2570 CLS : PRINT AT 10,0; INK 6;"Se salveaza fisierul "; INK 5;n$
2600 SAVE n$CODE 50000,length
2610 CLS : GO TO 23
3000 RANDOMIZE USR 47028
3010 IF mode=2 THEN GO TO 3500
3020 RANDOMIZE USR 47243
3030 GO TO 2020
3500 RANDOMIZE USR 47001
3510 IF PEEK 47000=0 THEN CLS : PRINT INK 5;AT 5,0;"COD DE ESCAPE INEXISTENT !";
GO TO 8010
3520 RANDOMIZE USR 47499: GO TO 2505
4000 RANDOMIZE USR 47028
4010 IF mode=2 THEN GO TO 4500
4020 RANDOMIZE USR 47252
4030 GO TO 2020
4500 RANDOMIZE USR 47001
4510 IF PEEK 47000=0 THEN CLS : PRINT AT 5,0; INK 5;"COD DE ESCAPE INEXISTENT !"
: GO TO 8010
4520 RANDOMIZE USR 47508: GO TO 2505
5000 FOR a=1 TO 6: LET c(a)=0: NEXT a: RANDOMIZE USR 47028
5010 RANDOMIZE USR 47001
5020 RANDOMIZE USR 47234
5030 LET a(1)=PEEK 47284+256*PEEK 47285
5040 RANDOMIZE USR 47243: LET a(2)=PEEK 47284+256*PEEK 47285
5050 RANDOMIZE USR 47252: LET a(3)=PEEK 47284+256*PEEK 47285
5060 IF PEEK 47000=0 THEN GO TO 5500
5070 RANDOMIZE USR 47490: LET a(4)=PEEK 47284+256*PEEK 47285
5080 RANDOMIZE USR 47499: LET a(5)=PEEK 47284+256*PEEK 47285
5090 RANDOMIZE USR 47508: LET a(6)=PEEK 47284+256*PEEK 47285
5100 FOR a=1 TO 6: LET b(a)=a(a): NEXT a
5110 FOR a=1 TO 5
5120 IF b(a)>b(a+1) THEN LET xx=b(a): LET b(a)=b(a+1): LET b(a+1)=xx: GO TO 5110
5130 NEXT a
5500 CLS : PRINT AT 0,8; INK 2;"TEST INCHEIAT"
5510 IF PEEK 47000<>0 THEN PRINT INK 5""Codul de escape gasit : ";PEEK 47000""
5520 PRINT "" INK 5;" COMPRIMAREA LUNGIMEA
""
5530 FOR a=1 TO 6
5540 FOR b=1 TO 6
5550 IF b(a)=a(b) AND c(b)=0 THEN PRINT INK 6;q$(b); " ";a(b): LET c(b)=1
5560 NEXT b
5570 NEXT a
5580 PRINT AT 21,2; INK 7; BRIGHT 1;"Apasati 'SPACE' pentru meniu"
5590 IF INKEY#<> " " THEN GO TO 5590
5600 CLS : GO TO 23
6000 IF mode=1 THEN LET mode=2: PAUSE 0: GO SUB 9000: GO TO 40
6010 LET mode=1: PAUSE 0: GO SUB 9000: GO TO 40
8000 RANDOMIZE USR 47028
8010 LET a$=INKEY#
8020 IF a$<>" " THEN GO TO 8010
8030 CLS : GO TO 23
9000 IF mode=1 THEN PRINT INK 5; PAPER 0; BRIGHT 0;AT 15,14;"PARTICULARA": RETURN
9010 PRINT INK 5; PAPER 0; BRIGHT 0;AT 15,14;"GENERALA " : RETURN
9900 CLS : PRINT INK 4;AT 5,0;"Apasati 'SPACE' pentru a incepe""Dupa executie
apasati 'SPACE' din nou pentru meniu"
9910 IF INKEY#<> " " THEN GO TO 9910

```

9920 RANDOMIZE USR 48420
 9930 IF INKEY4<> " * THEN GO TO 9930
 9940 GO TO 17
 LISTING 2

```

** pass      1
** errors    0
** warnings  0
  *LLIST ON
B798=      5  ORG 47000
639C=      PUT 25500

B798 00    10 ESCAPE.CODE.C:
          DEFB 0

          ;ESCAPE > scans the display to find the escape
          ;character. Once found, this is stored in the variable ESCAPE
          ;.CODE.C

B799 AF    ;ESCAPE:
          XOR A
B79A 3298B7 LD (ESCAPE.CODE.C),A ; no such mod
          e
B79D 3E01   LD A,1
B79F 01001B scan.loop:
          LD BC,6912
B7A2 210040 LD HL,16384
B7A5 EDB1   CP IR
B7A7 C2B0B7 JP NZ,found
B7AA 3C     INC A
B7AB B7     OR A
B7AC C8     RET Z
B7AD C39FB7 JP scan.loop
B7B0 3298B7 found:LD (ESCAPE.CODE.C),A
B7B3 C9     RET

20 ;
;MOVE.FROM.MEMORY.TO.SCREEN > service routine
;e which moves the work file in the screen area

B7B4 21409C MOVE.FROM.MEMORY.TO.SCREEN:
          LD HL,40000
B7B7 110040 LD DE,16384
B7BA 01001B LD BC,6912
B7BD EDB0   LDIR
B7BF C9     RET

```

```

30 ;
;MOVE.FROM.SCREEN.TO.MEMORY > service routine
;e which stores the current display file

B7C0 210040 MOVE.FROM.SCREEN.TO.MEMORY:
          LD HL,16384
B7C3 11409C LD DE,40000
B7C6 01001B LD BC,6912
B7C9 EDB0   LDIR
B7CB C9     RET

40 ;
;COMPRESS.PECULIAR > special loop used by the
;e/3 types of peculiar comps.

B7CC DD2151C3 COMPRESS.PECULIAR:
          LD IX,compressing.space+1 ; IX point
          ;s to the compressed file
B7D0 210040 LD HL,16384 ; HL holds the screen address
B7D3 110100 LD DE,1 ; DE counts the length of the
          ;compressed file
B7D6 010000 LD BC,0 ; BC holds the current line/
          ;column values
B7D9 7E     label.1:
          LD A,(HL)
B7DA D07700 label.2:
          LD (IX+0),A
          INC IX
          INC DE
          OR A
          JP Z,label.3
          CP 255
          JP Z,label.4

          modify.0:
          CALL 0
          CP 255
          RET Z
          JP label.1

          label.3:
          LD A,1
          EX AF,AF'

          label.5:
          CALL 0
          CP 255
          JP Z,EXIT.1
          LD A,(HL)
          CP 0
          JP Z,label.6
          EX AF,AF'

B7E0 B7     OR A
B7E1 CAF2B7 JP Z,label.3
B7E4 FEFF   CP 255
B7E6 CA28B8 JP Z,label.4
B7E9 CD0000

B7EC FEFF   CP 255
B7EE C8     RET Z
B7EF C3D9B7 JP label.1
B7F2 3E01   LD A,1
          EX AF,AF'

B7F4 08     OR A
B7F5 CD0000

B7F8 FEFF   CP 255
B7FA CAB6R9 JP Z,EXIT.1
B7FD 7E     LD A,(HL)
B7FE FE00   CP 0
B800 CA0EB9 JP Z,label.6
B803 03     EX AF,AF'

```



```

B804 D07700 LD (IX+0),A
B807 D023 INC IX
B809 13 INC DE
B80A 08 EX AF,AF'
B80B C3DAB7 JP label.2
B80E 08 label.6:
EX AF,AF'
INC A
CP 255
JP Z,label.7
EX AF,AF'
JP label.5
label.7:
LD (IX+0),A
INC IX
INC DE
modify.1:
CALL 0
CP 235
RET Z
JP label.1
label.4:
LD A,1
EX AF,AF'
label.8:
CALL 0
CP 255
JP Z,EXIT.1
LD A,(HL)
CP 255
JP Z,label.9
EX AF,AF'
LD (IX+0),A
INC IX
INC DE
EX AF,AF'
JP label.2
label.9:
EX AF,AF'
INC A
CP 255
JP Z,label.7
EX AF,AF'
JP label.8
50 ;
;COMPRESS.PECULIAR.NORMAL.PIXEL > applies
The peculiar normal compression, only to the pixel file
;
```



```

B84F D02150C3 COMPRESS.PECULIAR.NORMAL.PIXEL:
LD IX,compressing.space
B853 2181BD LD HL,NEXT.PIXEL.NORMAL
B856 AF XOR A
B857 C36FB8 JP common.1
60 ;
;COMPRESS.PECULIAR.HORIZONTAL.PIXEL > applies
the peculiar horizontal comp. only to the pixel file
;
B85A D02150C3 COMPRESS.PECULIAR.HORIZONTAL.PIXEL:
LD IX,compressing.space
B85E 2189BD LD HL,NEXT.PIXEL.HORIZONTAL
B861 3E01 LD A,1
B863 C36FB8 JP common.1
70 ;
;COMPRESS.PECULIAR.VERTICAL.PIXEL > applies
the peculiar vertical comp. only to the pixel file
;
B866 D02150C3 COMPRESS.PECULIAR.VERTICAL.PIXEL:
LD IX,compressing.space
B86A 219FBD LD HL,NEXT.PIXEL.VERTICAL
B86D 3E02 LD A,2
;
common.1:
LD (IX+0),A
LD (modify.0+1),HL
LD (modify.1+1),HL
LD (label.5+1),HL
LD (label.8+1),HL
CALL COMPRESS.PECULIAR
RET
80 ;
;THE NEXT THREE ENTRY POINTS ARE REFERING
TO THE WHOLE DISPLAY FILE
;
B882 C04FB8 COMPRESS.PECULIAR.NORMAL:
CALL COMPRESS.PECULIAR.NORMAL.PIXEL
B885 21B5BD LD HL,NEXT.ATTRIBUTE.HORIZONTAL
B888 C39AB8 JP common.2
;
B88B C05AB8 COMPRESS.PECULIAR.HORIZONTAL:
CALL COMPRESS.PECULIAR.HORIZONTAL.PIXEL
;
B88E 21B5BD LD HL,NEXT.ATTRIBUTE.HORIZONTAL
B891 C39AB8 JP common.2
;
B894 C066B8 COMPRESS.PECULIAR.VERTICAL:
CALL COMPRESS.PECULIAR.VERTICAL.PIXEL
LD HL,NEXT.ATTRIBUTE.VERTICAL
B897 21B0BD
```

B89A 010000

common.2:

LD BC,0
LD (modify.0+1),HL
LD (modify.1+1),HL
LD (label.5+1),HL
LD (label.8+1),HL
LD HL,22528
CALL label.1
EX DE,HL
LD (LENGTH),HL
RET

B89D 22EAB7
B8A0 2220B8
B8A3 22F6B7
B8A6 222CB8
B8A9 210058
B8AC CDD9B7
B8AF EB
B8B0 22B4B8
B8B3 C9

90 ;

C350=
compressing.space:
EQU 50000

B8B4 0000
LENGTH:
DEFW 0

; COMPRESS.GENERAL > special loop used by

the general compressing routines

B8B6 DD2152C3

COMPRESS.GENERAL:

LD IX,compressing.space+2
LD BC,0
LD HL,16384
LD DE,2

B8BA 010000
B8BD 210040
B8C0 110200
B8C3 7E

label.10:
LD A,(HL)

B8C4 32B5B9

label.11:
LD (last.value),A
LD (IX+0),A

B8C7 DD7700
B8CA DD23
B8CC 13
B8CD CD0000

INC IX
INC DE

modify.2:

CALL 0

B8D0 FEFF

CP 255

B8D2 C8

RET Z

B8D3 7E

LD A,(HL)

B8D4 D5

PUSH DE

B8D5 5F

LD E,A

B8D6 3AB5B9

LD A,(last.value)

B8D9 BB

CP E

B8DA CAE2B8

JP Z,label.12

B8DD 7B

LD A,E

B8DE D1

POP DE

B8DF C3C4B8

JP label.11

B8E2 D1

label.12:
POP DE

B8E3 CD0000

modify.3:

B8E6 FEFF
B8E8 CABEB9
B8EB D5
B8EC 3AB5B9
B8EF 5F
B8F0 7E
B8F1 BB
B8F2 CA00B9
B8F5 7B
B8F6 DD7700
B8F9 DD23
B8FB D1
B8FC 13
B8FD C3C3B8
B900 D1

B901 3E03
B903 08
B904 3A98B7
B907 DD7700
B90A DD23
B90C 13
B90D CD0000

B910 FEFF
B912 CAC8B9
B915 D5
B916 7E
B917 5F
B918 3AB5B9
B91B BB
B91C CA2BB9
B91F D1
B920 08
B921 DD7700
B924 DD23
B926 13
B927 08
B928 C3C3B8
B92B D1

B92C 08
B92D 3C
B92E FEFF
B930 CA37B9
B933 08
B934 C80DB9

CALL 0
CP 255
JP Z,EXIT.2
PUSH DE
LD A,(last.value)
LD E,A
LD A,(HL)
CP E
JP Z,label.13
LD A,E
LD (IX+0),A
INC IX
POP DE
INC DE
JP label.10

label.13:
POP DE
LD A,3
EX AF,AF'
LD A,(ESCAPE.CODE.C)
LD (IX+0),A
INC IX
INC DE

label.14:
CALL 0
CP 255
JP Z,EXIT.3
PUSH DE
LD A,(HL)
LD E,A
LD A,(last.value)
CP E
JP Z,label.15
POP DE
EX AF,AF'
LD (IX+0),A
INC IX
INC DE
EX AF,AF'
JP label.10

label.15:
POP DE
EX AF,AF'
INC A
CP 255
JP Z,label.16
EX AF,AF'
JP label.14

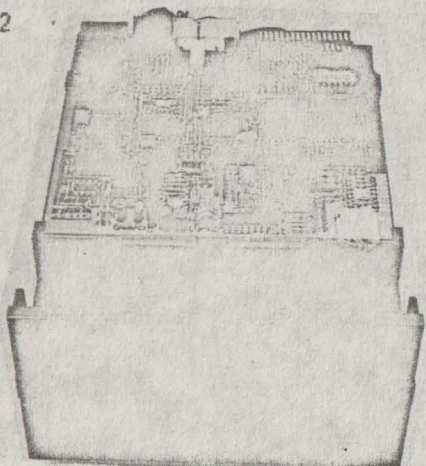

```

B937 DD7700      label.16:
                  LD   (IX+0),A
B93A DD23        INC   IX
B93C 13          INC   DE
B93D 08          EX   AF,AF
B93E CD0000      modify.4:
                  CALL  0
B941 FEFF        CP   255
B943 C8          RET   Z
B944 7E          LD   A,(HL)
B945 C3C4B8      JP   label.11

```

```

100 ;
; THE FOLLOWING 3 ENTRY POINTS ARE REFERRING
; ONLY TO THE PIXEL FILE !
;

```

```

B948 DD2150C3   COMPRESS.GENERAL.NORMAL.PIXEL:
                  LD   IX,compressing.space
B94C 2181BD     LD   HL,NEXT.PIXEL.NORMAL
B94F 3E03       LD   A,3
B951 C369B9     JP   common.3
;

```

```

B954 DD2150C3   COMPRESS.GENERAL.HORIZONTAL.PIXEL:
                  LD   IX,compressing.space
B958 2189BD     LD   HL,NEXT.PIXEL.HORIZONTAL
B95B 3E04       LD   A,4
B95D C369B9     JP   common.3
;

```

```

B960 DD2150C3   COMPRESS.GENERAL.VERTICAL.PIXEL:
                  LD   IX,compressing.space
B964 219FBD     LD   HL,NEXT.PIXEL.VERTICAL
B967 3E05       LD   A,5
;

```

```

B969 DD7700      common.3:
                  LD   (IX+0),A
B96C 3A98B7     LD   A,(ESCAPE.CODE.C)
B96F DD7701     LD   (IX+1),A
B972 22CEB8     LD   (modify.2+1),HL
B975 22E4B8     LD   (modify.3+1),HL
B978 223FB9     LD   (modify.4+1),HL
B97B 220EB9     LD   (label.14+1),HL
B97E CDB6B8     CALL COMPRESS.GENERAL
B981 C9         RET

```

```

110 ;
; THE FOLLOWING 3 ENTRY POINTS ARE REFERRING
; AT THE WHOLE DISPLAY FILE !
;

```

```

B982 CD48B9     COMPRESS.GENERAL.NORMAL:
                  CALL COMPRESS.GENERAL.NORMAL.PIXEL
B985 21B5BD     LD   HL,NEXT.ATTRIBUTE.HORIZONTAL

```

```

B988 C39AB9     JP   common.4
;
B98B CD54B9     COMPRESS.GENERAL.HORIZONTAL:
                  CALL COMPRESS.GENERAL.HORIZONTAL.PIXEL
;
B98E 21B5BD     LD   HL,NEXT.ATTRIBUTE.HORIZONTAL
B991 C39A89     JP   common.4
;
B994 CD60B9     COMPRESS.GENERAL.VERTICAL:
                  CALL COMPRESS.GENERAL.VERTICAL.PIXEL
B997 21D0BD     LD   HL,NEXT.ATTRIBUTE.VERTICAL
;
B99A 010000     common.4:
                  LD   BC,0
B99D 22CEB8     LD   (modify.2+1),HL

```

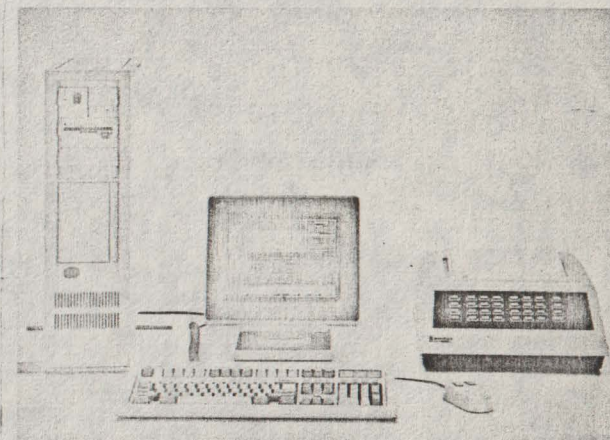

```

B9A0 22E4B8     LD   (modify.3+1),HL
B9A3 223FB9     LD   (modify.4+1),HL
B9A6 220EB9     LD   (label.14+1),HL
B9A9 210058     LD   HL,22528
B9AC 7E         LD   A,(HL)
B9AD CDC4B8     CALL label.11
B9B0 EB         EX   DE,HL
B9B1 22B4B8     LD   (LENGTH),HL
B9B4 C9         RET
;
B9B5 00         ; last.value:
                  DEFB 0
;

```



```

B9B6 08
B9B7 DD7700
B9BA DD23
B9BC 13
B9BD C9

B9BE 3AB5B9

B9C1 DD7700
B9C4 DD23
B9C6 13
B9C7 C9

B9C8 08

B9C9 DD7700
B9CC DD23
B9CE 13
B9CF C9

B9D0

BCD0 21003D

BCD3 11D0B9
BCD6 010003
BCD9 7E

BCDA 1F
BCDB B6
BCDC CBBF
BCDE 12
BCDF 23
BCE0 13
BCE1 0B
BCE2 78
BCE3 B1
BCE4 20F3
BCE6 C9

BCE7 2160EA

BCEA 1124BD
BCEB 012602
BCF0 EDB0
BCF2 0124BD
BCF5 C324BD

EXIT.1:
EX AF,AF'
LD (IX+0),A
INC IX
INC DE
RET

EXIT.2:
LD A,(last.value)
LD (IX+0),A
INC IX
INC DE
RET

EXIT.3:
EX AF,AF'
LD (IX+0),A
INC IX
INC DE
RET

;
; FONT :DEFS 768
;
; FONT.CONSTRUCTOR:
LD HL,15616
LD DE,Font
LD BC,768

font.loop:
LD A,(HL)
RRA
OR (HL)
OR (HL)
RES 7,A
LD (DE),A
INC HL
INC DE
DEC BC
LD A,B
OR C
JR NZ,font.loop
RET

120 ;
ARTIFICIAL.RELOCATION:
LD HL,6000
LD DE,DECOMPRESSOR.SPACE
LD BC,550
LDIR
LD BC,DECOMPRESSOR.SPACE
JP DECOMPRESSOR.SPACE

```

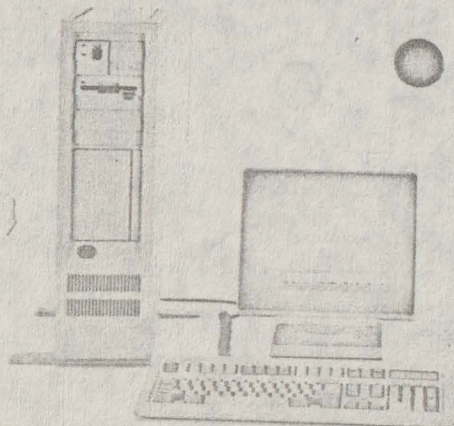

```

RCF8 C9
BCF9 F3

BCFA DD21FF3F
BCFE 11011B
BD01 37
BD02 CD11BD
BD05 FB
BD06 7A
BD07 FE1A
BD09 C0
BD0A 7B
BD0B FEEE
BD0D C0
BD0E C3F9BC

BD11 AF
BD12 37
BD13 08
BD14 3E0F
BD16 D3FE
BD18 DEFE
BD1A 1F
BD1B E620
BD1D F604

BD1F 4F
BD20 BF
BD21 C36B05
BD24

RDB5=
BRBD=
BD81=
BD89=
BD9F=

BF4A 00

RET,
LOAD.SCREEN:
DI
LD IX,16383
LD DE,6913
SCF
CALL LOAD.BYTES.MODIFIED
EI
LD A,D
CP #1A
RET NZ
LD A,E
CP #EE
RET NZ
JP LOAD.SCREEN

LOAD.BYTES.MODIFIED:
XOR A
SCF
EX AF,AF'
LD A,15
OUT (#FE),A
IN A,(#FE)
RRA
AND 32
OR 4

LD C,A
CP A
JP #56B

121 DECOMPRESSOR.SPACE:
DEFS 550

122 ;
NEXT.ATTRIBUTE.HORIZONTAL:
EQU 48565
NEXT.ATTRIBUTE.VERTICAL:
EQU 48573
NEXT.PIXEL.NORMAL:
EQU 48513
NEXT.PIXEL.HORIZONTAL:
EQU 48521
NEXT.PIXEL.VERTICAL:
EQU 48543

130 ;
END.OF.FILE:
NOP

```



```

** pass      2
** errors    0
** warnings  0

```

LISTING 3

```

** pass      1
** errors    0
** warnings  0

```

```

0000= 10  *LLIST  ON
639C= 10  ORG    0
      PUT    25500

```

```

0000 21CD01 125 ; RELOCATOR:
          LD   HL,RELOCATION.TABLE
0003 09      ADD  HL,BC
0004 5E      loops:LD  E,(HL)
0005 23      INC  HL
0006 56      LD   D,(HL)
0007 23      INC  HL
0008 7A      LD   A,D
0009 B3      OR   E
000A 2811    JR   Z,no.more.relocations
000C EB      EX   DE,HL
000D 09      ADD  HL,BC
000E D5      PUSH DE
000F E5      PUSH HL
0010 5E      LD   E,(HL)
0011 23      INC  HL
0012 56      LD   D,(HL)
0013 EB      EX   DE,HL
0014 09      ADD  HL,BC
0015 EB      EX   DE,HL
0016 E1      POP  HL
0017 73      LD   (HL),E
0018 23      INC  HL
0019 72      LD   (HL),D
001A E1      POP  HL
001B 18E7    JR   loops
001D      no.more.relocations:

```

```

001D 210000 140 :LD  HL,RELOCATOR
0020 110100 140 :LD  HL,RELOCATOR
0023 012900 141 :LD  DE,RELOCATOR+1
          LD  BC,41

```

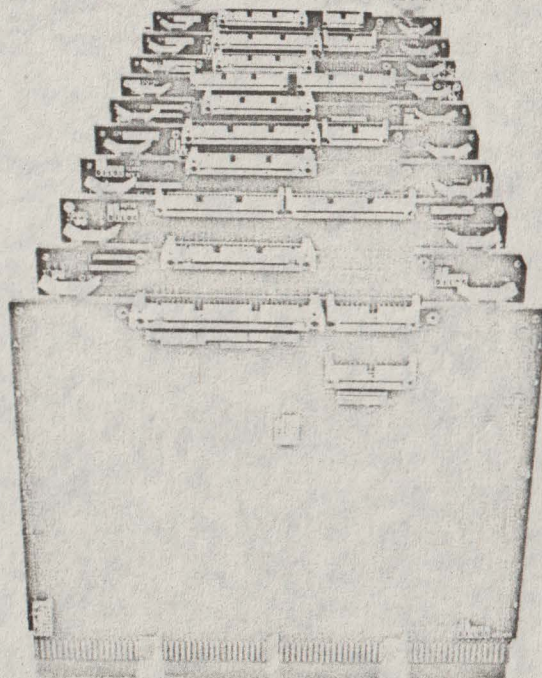

```

0026 3600      LD  (HL),0
0028 EDB0      LDIR
129 ;
002A C3A601    10 ;JP  SELECTER
130 ;
002D 78      ATTRIBUTE.LOCATOR:
          LD   A,B
002E CB2F    SRA  A
0030 CB2F    SRA  A
0032 CB2F    SRA  A
0034 C658    ADD  A,#58
0036 67      LD   H,A
0037 78      LD   A,B
0038 E607    AND  7
003A 0F      RRCA
003B 0F      RRCA
003C 0F      RRCA
003D 81      ADD  A,C
003E 6F      LD   L,A
003F C9      RET
;
0040 C5      PLOT.LOCATOR:
          PUSH BC
0041 78      LD   A,B
0042 E638    AND  56
0044 CB27    SLA  A
0046 CB27    SLA  A
0048 B1      OR   C
0049 6F      LD   L,A
004A 78      LD   A,B
004B E607    AND  7
004D 67      LD   H,A
004E 78      LD   A,B
004F E6C0    AND  192
0051 CB3F    SRL  A
0053 CB3F    SRL  A
0055 CB3F    SRL  A
0057 84      ADD  A,H
0058 C640    ADD  A,64
005A 67      LD   H,A
005B C1      POP  BC
005C C9      RET
;
005D 23      NEXT.PIXEL.NORMAL:
          INC  HL
005E 7C      LD   A,H
005F FE58    CP   #58

```



```

0061 C0      RET NZ
0062 3EFF    LD A,255
0064 C9      RET

;
0065 0C      NEXT.PIXEL.HORIZONTAL:
                INC C
0066 79      LD A,C
0067 FE20    xx1 :CP 32
0069 200B    JR NZ,12
006B 0E00    LD C,0
006D 04      INC B
006E 78      LD A,B
006F FEC0    xx2 :CP 192
0071 2003    JR NZ,12
0073 3EFF    LD A,255
0075 C9      RET
0076 CD4000  12 :CALL PLOT.LOCATOR
0079 AF      XOR A
007A C9      RET

;
007B 04      NEXT.PIXEL.VERTICAL:
                INC B
007C 78      LD A,B
007D FEC0    xx3 :CP 192
007F 200B    JR NZ,13
0081 0600    LD B,0
0083 0C      INC C
0084 79      LD A,C
0085 FE20    xx4 :CP 32
0087 2003    JR NZ,13
0089 3EFF    LD A,255
008B C9      RET
008C CD4000  13 :CALL PLOT.LOCATOR
008F AF      XOR A
0090 C9      RET

;
0091 23      NEXT.ATTRIBUTE.HORIZONTAL:
                INC HL
0092 7C      LD A,H
0093 F5B8    CP 91
0095 C0      RET NZ
0096 3EFF    LD A,255
0098 C9      RET

;
0099 04      NEXT.ATTRIBUTE.VERTICAL:
                INC B
009A 78      LD A,B

```

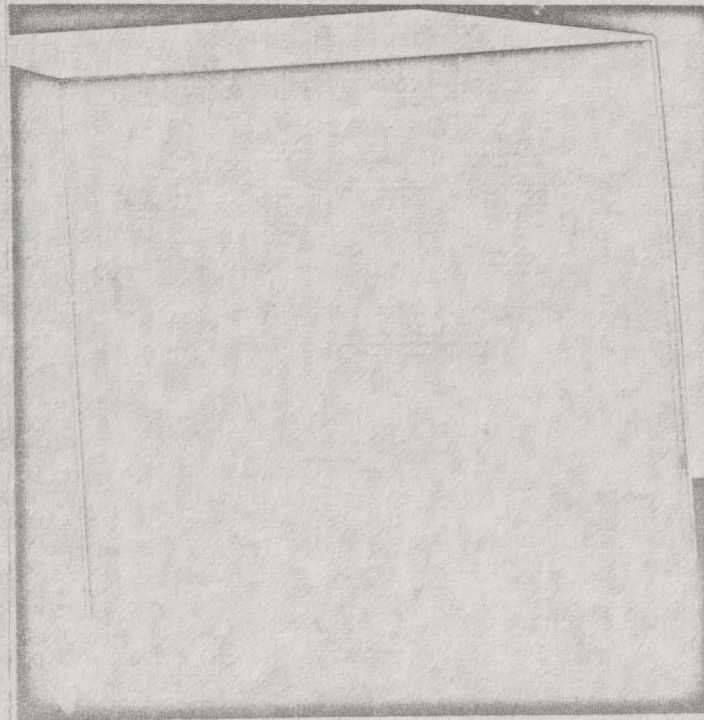

```

009B FE18    CP 24
009D 200B    JR NZ,15
009F 0600    LD B,0
00A1 0C      INC C
00A2 79      LD A,C
00A3 FE20    CP 32
00A5 2003    JR NZ,15
00A7 3EFF    LD A,255
00A9 C9      RET
00AA CD2D00  15 :CALL ATTRIBUTE.LOCATOR
00AD AF      XOR A
00AE C9      RET

150 ;
00AF 210040  DECOMPRESS.PECULIAR:
                LD HL,16384
00B2 010000  LD BC,0
00B5 DD7E00  label.1:
                LD A,(IX+0)
00B8 77      LD (HL),A
00B9 B7      OR A
00BA 280E    JR Z,label.2
00BC FEFF    CP 255
00BE 280A    JR Z,label.2
00C0 DD23    INC IX
00C2 CD0000  label.7:
                CALL 0
00C5 FEFF    CP 255
00C7 C8      RET Z
00C8 13EB    JR label.1
00CA 5F      label.2:
                LD E,A
00CB DD23    INC IX
00CD DD7E00  LD A,(IX+0)
00D0 3D      DEC A
00D1 280C    JR Z,label.8
00D3 57      LD D,A
00D4 CD0000  label.3:
                CALL 0
00D7 FEFF    CP 255
00D9 C8      RET Z
00DA 78      LD A,E
00DB 77      LD (HL),A
00DC 15      DEC D
00DD 20F5    JR NZ,label.3
00DF DD23    label.8:
                INC IX
00E1 CD0000  label.8:
                CALL 0

```



```

00E4 FEFF      CP 255
00E6 C8        RET Z
00E7 18CC      JR label.1
160 ;
00E9 210040    DECOMPRESS.GENERAL:
                LD HL,16384
                LD BC,0
                JR start.decompression
label.4:
                CALL 0
00F4 FEFF      CP 255
00F6 C8        RET Z
00F7 DD7E00    start.decompression:
                LD A,(IX+0)
                LD E,A
                LD (HL),A
                INC IX
00FA 5F        t1 :LD A,(ESCAPE.CODE.D)
00FB 77        LD D,A
00FC DD23      LD A,(IX+0)
00FE 3ACC01    CP 0
0101 57        JR NZ,label.4
0102 DD7E00    INC IX
0105 BA        LD A,(IX+0)
0106 20E9      CP 0
0108 DD23      JR NZ,label.4
010A DD7E00    INC IX
010D 57        LD A,(IX+0)
010E 15        LD D,A
010F CD0000    DEC D
label.5:
0112 FEFF      CALL 0
0114 C8        CP 255
0115 7B        RET Z
0116 77        LD A,E
0117 15        LD (HL),A
0118 20F5      DEC D
011A DD23      JR NZ,label.5
011C 18D3      INC IX
                JR label.4
170 ;
011E 215D00    DECOMPRESS.PECULIAR.NORMAL.PIXEL:
                LD HL,NEXT.PIXEL.NORMAL
0121 1808      JR common.1
;
0123 216500    DECOMPRESS.PECULIAR.HORIZONTAL.PIXEL:
                LD HL,NEXT.PIXEL.HORIZONTAL
0126 1803      JR common.1
;
0128 217B00    DECOMPRESS.PECULIAR.VERTICAL.PIXEL:
                LD HL,NEXT.PIXEL.VERTICAL
012B 22C300    common.1:
                LD (label.7+1),HL

```

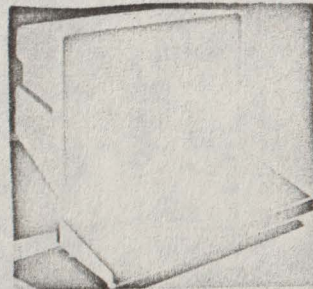

```

012E 22D500    12 :LD (label.3+1),HL
0131 22E200    13 :LD (label.6+1),HL
0134 C3AF00    130 :JP DECOMPRESS.PECULIAR
0137 DD23      DECOMPRESS.PECULIAR.NORMAL:
                INC IX
0139 CD1E01    14 :CALL DECOMPRESS.PECULIAR.NORMAL.PIXEL
013C 219100    15 :LD HL,NEXT.ATTRIBUTE.HORIZONTAL
013F 1812      JR common.2
0141 DD23      DECOMPRESS.PECULIAR.HORIZONTAL:
                INC IX
0143 CD2301    16 :CALL DECOMPRESS.PECULIAR.HORIZONTAL.PI
XEL
0146 219100    17 :LD HL,NEXT.ATTRIBUTE.HORIZONTAL
0149 1808      JR common.2
;
014B DD23      DECOMPRESS.PECULIAR.VERTICAL:
                INC IX
014D CD2801    18 :CALL DECOMPRESS.PECULIAR.VERTICAL.PIXE
L
0150 219900    19 :LD HL,NEXT.ATTRIBUTE.VERTICAL
;
0153 22C300    common.2:
                LD (label.7+1),HL
0156 22D500    t10 :LD (label.3+1),HL
0159 22E200    t11 :LD (label.6+1),HL
015C 010000    LD BC,0
015F 210058    LD HL,22528
0162 C3B500    t12 :JP label.1
;
0165 215D00    DECOMPRESS.GENERAL.NORMAL.PIXEL:
                LD HL,NEXT.PIXEL.NORMAL
0168 1808      JR common.3
;
016A 216500    DECOMPRESS.GENERAL.HORIZONTAL.PIXEL:
                LD HL,NEXT.PIXEL.HORIZONTAL
016D 1803      JR common.3
016F 217B00    DECOMPRESS.GENERAL.VERTICAL.PIXEL:
                LD HL,NEXT.PIXEL.VERTICAL
;
0172 22F200    common.3:
                LD (label.4+1),HL
0175 221001    t14 :LD (label.5+1),HL
0178 C3E900    t15 :JP DECOMPRESS.GENERAL
;
017B DD23      DECOMPRESS.GENERAL.NORMAL:
                INC IX
017D CD6501    t16 :CALL DECOMPRESS.GENERAL.NORMAL.PIXEL
0180 219100    t17 :LD HL,NEXT.ATTRIBUTE.HORIZONTAL
0183 1812      JR common.4
200

```



```

0185 DD23      DECOMPRESS.GENERAL.HORIZONTAL:
                INC IX
0187 CD6A01    t18 :CALL DECOMPRESS.GENERAL.HORIZONTAL.PI
EL
018A 219100    t19 :LD HL,NEXT.ATTRIBUTE.HORIZONTAL
018D 1808      JR common.4
;
018F DD23      DECOMPRESS.GENERAL.VERTICAL:
                INC IX
0191 CD6F01    t20 :CALL DECOMPRESS.GENERAL.VERTICAL.PIXEL
;
0194 219900    t21 :LD HL,NEXT.ATTRIBUTE.VERTICAL
;
0197 22F200    ;
common.4:
                LD (label.4+1),HL
019A 221001    t22 :LD (label.5+1),HL
019D 010000    LD BC,0
01A0 210058    LD HL,22528
01A3 C3F700    t23 :JP start.decompression
;
01A6 DD2150C3  SELECTER:
                LD IX,50000
01AA DD7E00    LD A,(IX+0)
01AD B7        OR A
01AE 2887      JR Z,DECOMPRESS.PECULIAR.NORMAL
01B0 FE01      CP 1
01B2 283B      JR Z,DECOMPRESS.PECULIAR.HORIZONTAL
01B4 FE02      CP 2
01B6 2893      JR Z,DECOMPRESS.PECULIAR.VERTICAL
01B8 DD23      INC IX
01BA 08        EX AF,AF'
01BB DD7E00    LD A,(IX+0)
01BE 32CC01    t24 :LD (ESCAPE.CODE.D),A
01C1 08        EX AF,AF'
01C2 FE03      CP 3
01C4 28B5      JR Z,DECOMPRESS.GENERAL.NORMAL
01C6 FE04      CP 4
01C8 28BB      JR Z,DECOMPRESS.GENERAL.HORIZONTAL
01CA 18C3      JR DECOMPRESS.GENERAL.VERTICAL
;
01CC 00        ESCAPE.CODE.D:
                DEFB 0
;
210 ;
01CD 2B007700
3D00AB00
FF001F01
24012901
2C012F01

```

```

32013A01
3D014401
47014E01
51015401
57015A01
63016601
6B017001
73017601
79017E01
81018801
8B019201
95019801
9B01A401
35011E00
2100BF01
0000

```

RELOCATION TABLE:
DEFW t0+1,t2+1,t3+1,t5+1,t1+1,DECOMPRESS.PECULIAR.NORMAL.PIXEL+1,DECOMPRESS.PECULIAR.HORIZONTAL.PIXEL+1

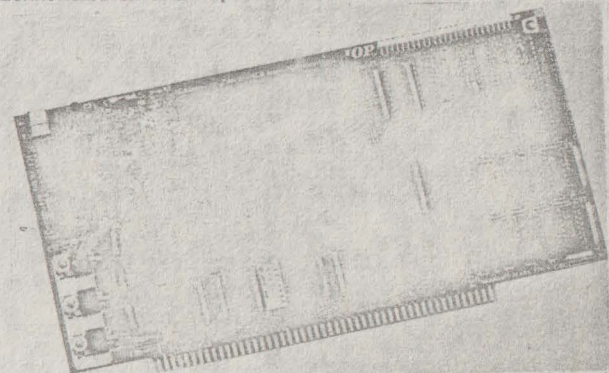

1,DECOMPRESS.PECULIAR.VERTICAL.PIXEL+1,common.1+1,t2+1,t3+1,t4+1,t5+1,t6+1,t7+1,t8+1,t9+1,common.2+1,t10+1,t11+1,t12+1,DECOMPRESS.GENERAL.NORMAL.PIXEL+1,DECOMPRESS.GENERAL.HORIZONTAL.PIXEL+1,DECOMPRESS.GENERAL.VERTICAL.PIXEL+1,common.3+1,t14+1,t15+1,t16+1,t17+1,t18+1,t19+1,t20+1,t21+1,common.4+1,t22+1,t23+1,t30+1,t40+1,t41+1,t24+1,0

```

021F 00      220 ;
                END.OF.FILE:
                NOP
;

```

```

** pass      2
** errors    0
** warnings  0

```

AS.ING. MARIUS CRISAN

INREGISTRAREA SI REPRODUCEREA SEMNALELOR ANALOGICE CU MICROCALCULATORUL TIM-S

1. Introducere

Conducerea proceselor tehnologice, de complexitate crescândă la un nivel tot mai ridicat de eficiență, reclamă utilizarea din ce în ce mai largă a calculatoarelor. Legătura informațională, în sens cantitativ, dintre calculator și mărimile exterioare analogice ale procesului implică existența unei interfețe, al cărei element principal îl reprezintă convertorul analog-numeric (CAN). Datorită disponibilității, la un preț de cost scăzut, a convertoarelor numeric-ana-

logice (CNA) integrate, au apărut ca eficiente o serie de soluții de utilizare a acestora pentru conversia analog-numerică. Dintre aceste soluții, în care CNA intervine într-o configurație cu reacție, avantajoasă într-o serie de aplicații, în care este necesar controlul unor mărimi analogice variabile în timp, este conversia analog-numerică cu urmărirea /1/. Pe de altă parte, performanțele ridicate oferite de microcalculatoarele personale, raportate la prețul lor scăzut, au determinat lărgirea gamei de aplicație a acestora și în cadrul proceselor industriale.

În sensul celor menționate, prezenta lu-

crare se referă la o modalitate de interfațare a unui CAN cu urmărire la un microcalculator TIM-S, soluție ce oferă posibilități avantajoase de înregistrare și reproducere, respectiv de prelucrare a semnalelor analogice.

2. Structura CAN cu urmărire și interfațarea cu microcalculatorul TIM-S

În fig.1 se prezintă schema de principiu a soluției de realizare a CAN și modalitatea de conectare la microcalculator. Conversia analog-numerică se realizează pe principiul urmăririi, avînd la bază un CNA de 12 biți, de tipul K 594 PA 1 (similar cu AD 562), un numărător reversibil de 12 biți, realizat cu trei numărătoare sincrone, de tip CDB 4193 E și un comparator de tensiune, de tip μ M3302. La intrările comparatorului se aplică ieșirea în tensiune a CNA, realizată prin intermediul

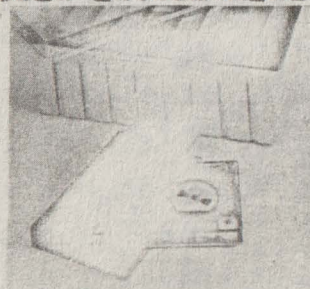
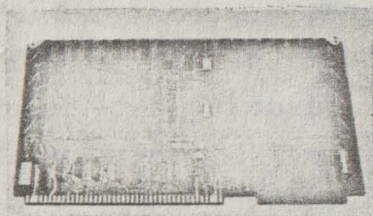

unui amplificator operațional, de tip μ M 301, precum și mărimea de intrare analogică, care urmează a fi convertită /2/. Dacă mărimea analogică este mai mare decît ieșirea CNA, comparatorul va genera la ieșire un nivel logic coborît, determinînd incrementarea numărătorului cu o unitate. Procesul se repetă pînă în situația în care ieșirea CNA devine mai mare decît mărimea analogică de convertit, comparatorul generînd un nivel logic ridicat, ceea ce determină decrementarea cu o unitate a numărătorului. Comparatorul continuă să examineze diferența tensiunilor de la intrare, comandînd numărătorul într-un sens sau altul, în funcție de rezultatul comparării. La echilibru, bucla de reacție devine calată pe urmărirea variației mărimii analogice de la intrare, atît timp cît nu se depășește viteza de reacție a buclei. În cazul unei mărimi de intrare continue, numărătorul, ale cărui ieșiri reprezintă aproximarea numerică a mărimii de intrare analogice, va alterna cu valoarea bitului cel mai puțin semnificativ. În fig.2 sînt reprezentate cronogramele specifice ciclului de conversie pentru acest caz.

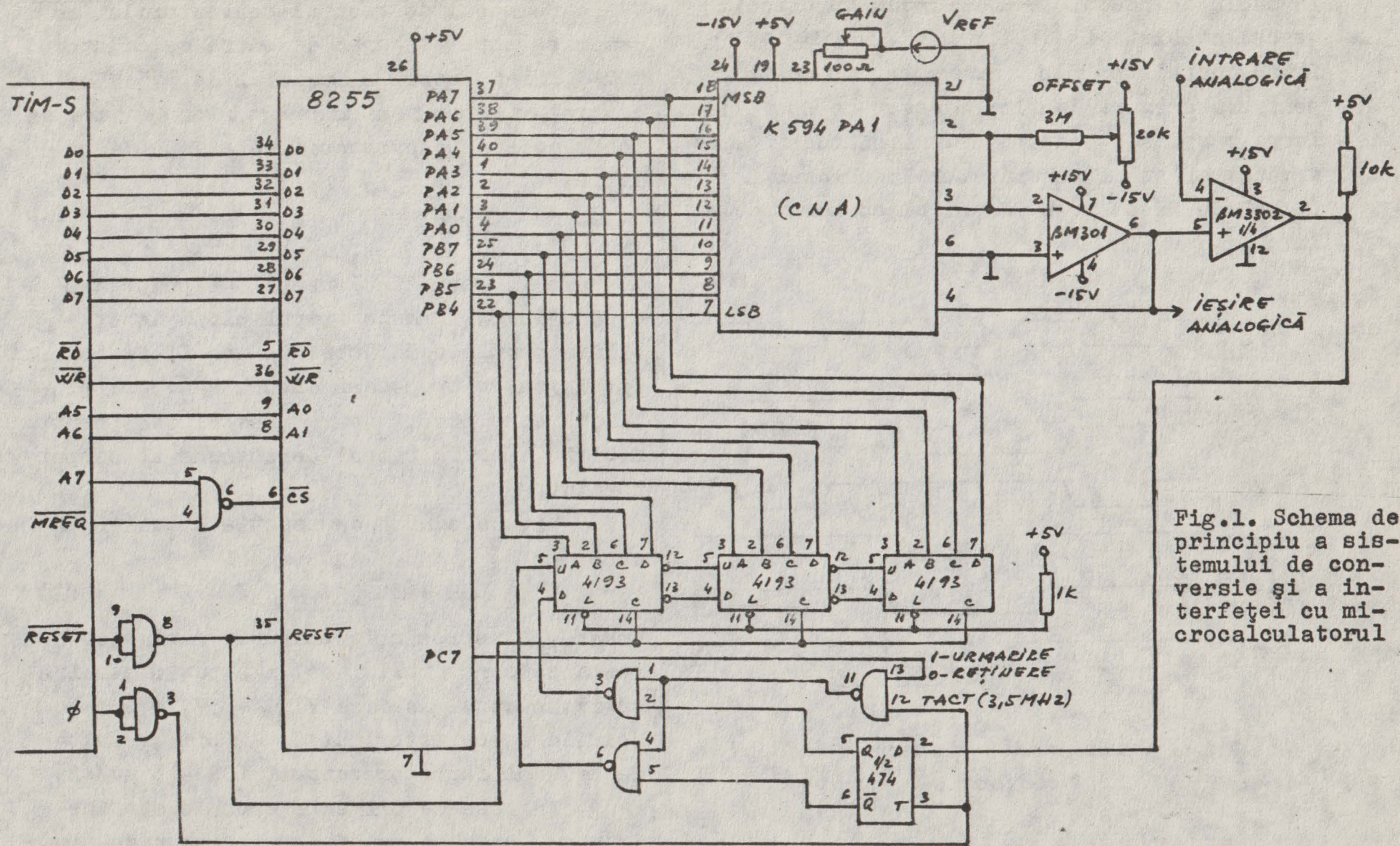

Fig.1. Schema de principiu a sistemului de conversie și a interfeței cu microcalculatorul

In bucla de reacție s-a introdus un circuit basculant bistabil de tip D (1/2 CDB 474 E), între comparator și intrarea număratorului, pentru a asigura un timp adecvat de stabilire, între răspunsul comparatorului și modificarea următoarei stări a număratorului, dictat de timpul de răspuns al CNA și al comparatorului.

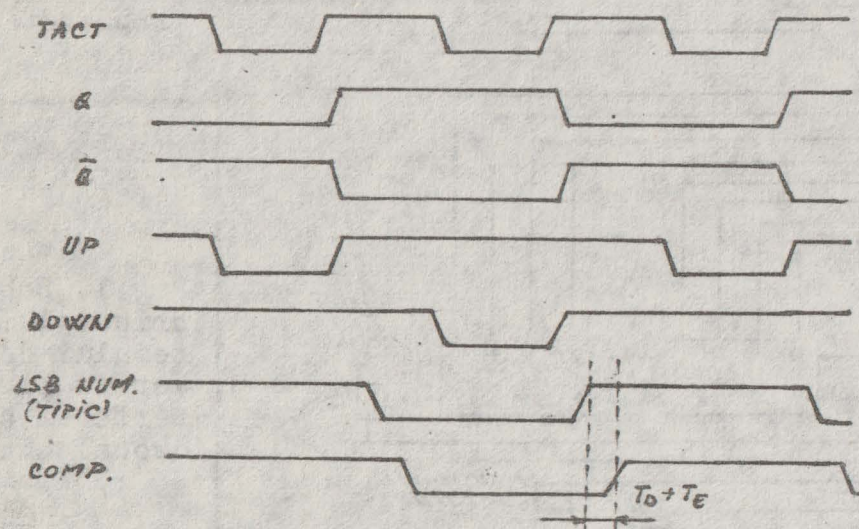

Fig.2. Cronogramele sistemului de conversie

Semnalul de tact al convertorului cu urmărire este asigurat de către calculatorul TIM-S, fiind tactul sistemului de 3,5 MHz. In general, frecvența maximă de tact cu care se poate comanda convertorul este dată de relația:

$$f_{t_{max}} = 1/(T_A + T_B + T_C + T_D + T_E), \quad (1)$$

în care T_A reprezintă timpul de propagare al bistabilului, T_B este timpul minim de stabilire pentru numărător, T_C semnifică întârzierea de propagare datorată număratorului, T_D este timpul de răspuns al CNA (pentru n biți), iar T_E timpul de răspuns al comparatorului.

Viteza maximă de reacție a buclei este

$$LSR = f_t \cdot V_{LSB}, \quad (2)$$

unde V_{LSB} reprezintă tensiunea minimă, corespunzătoare bitului cel mai puțin semnificativ. In cazul în care V_{REF} = 5V, la o rezoluție a convertorului de 12 biți, rezultă pentru aplicația prezentată LSR=4,3 mv/μS.

In ceea ce privește erorile statice în c.c.. acestea pot fi atribuite numai com-

ponentelor analogice din schemă. Astfel, prezența tensiunii de offset la intrările amplificatorului operațional și comparatorului precum și variația ei cu temperatura (drift), fiind de ordinul de mărime a lui V_{LSB} , va afecta performanțele conversiei la capetele de scală. Ca urmare, se impune calibrarea atență a decalajului de nul (offset) și a câștigului (gain), cu ajutorul rezistențelor semi-reglabile aferente, (fig.1). Înainte de efectuarea calibrării, CNA trebuie adus la echilibru termic, fiind menținut alimentat cel puțin 30 min.

Monotonia este asigurată prin faptul că eroarea de neliniaritate a CNA este garantată la $\pm 1/2$ LSB.

Interfațarea cu calculatorul TIM-S este realizată printr-un circuit de interfață programabil de tip 8255, prin intermediul căruia se poate preleva mărimea numerică pe 12 biți, ca rezultat al conversiei. De asemenea, în funcție de starea liniei PC7 se comandă convertorul pentru modul "urmărire" (PC7 = 1), respectiv "reținere" (PC7 = 0), în cadrul programului de achiziție.

În cazul în care se dorește achiziția cu o rezoluție de 8 biți, se va utiliza numai portul A al circuitului 8255.

Performanțele CAN astfel realizat sînt destul de ridicate, dacă se ține cont de prețul de cost scăzut al acestuia și facilitatea de implementare. Utilizînd frecvența de tact a calculatorului, au putut fi urmărite fără distorsiuni frecvențe de ordinul a 1 kHz, cu amplitudinea vîrf la vîrf de 5 V. Evident, prin reducerea amplitudinii vîrf la vîrf, conversia prin urmărire poate continua pînă la valori mai mari ale frecvenței.

3. Aplicații de înregistrare și reproducere a semnalelor analogice

Beneficiind de facilitățile grafice și de memorare oferite de calculatorul TIM-S, se pot dezvolta o serie de aplicații, în care este necesară achiziția semnalelor de joasă frecvență.

Avantajul principal al CAN cu urmărire îl reprezintă faptul că nu necesită un circuit de eșantionare și reținere, rezultatul conversiei fiind disponibil în

mod continuu la ieșirile numărătorului și, ca urmare, putînd fi memorat prin program, la orice moment de timp dorit, în limita vitezei de prelevare a ansamblului calculator-circuit de interfață programabil.

Considerînd, spre exemplu, numai achiziția primilor 8 biți mai semnificativi, un subprogram de memorare, a unui număr dat de eșantioane la anumite intervale de timp, poate fi elaborat simplu, într-o manieră ca cea din fig.3. Circuitul 8255 s-a programat în modul 0, cu porturile A și B de intrare și portul C de ieșire. Registrul dublu HL se încarcă cu adresa de început, de la care se dorește memorarea unui număr de octeți specificați prin registrul dublu DE. Intervalele de eșantionare sînt controlate prin decrementarea registrului B, inițializat printr-o constantă de valoare corespunzătoare.

Dacă se dorește reproducerea semnalului memorat, acesta va fi disponibil la ieșirea amplificatorului operațional, prin utilizarea unei subrutine de genul celei anterior prezentate, (fig.4).

```
DI
LD      A, 92H
OUT     (FF), A
LD      HL, ADR
LD      DE, NROCT
L2 :    LD      B, INT
        IN      A, (9F)
        LD      (HL), A
        INC     HL
L1 :    DJNZ    L1
        DEC     DE
        LD      A, D
        OR      E
        JR      NZ, L2
        EI
        RET
```

Fig.3. Subprogram de eșantionare și memorare

Prin conectarea la intrarea de semnal analogic a unui amplificator de microfon, iar la ieșire a unui amplificator audio, utilizînd subrutinele prezentate, a fost posibilă înregistrarea și redarea, cu performanțe acceptabile, a semnalelor din spectrul vorbirii.

	DI	
	LD	A, 80H
	OUT	(FF), A
	LD	HL, ADR
	LD	DE, NROCT
L2 :	LD	B, INT
	LD	A, (HL)
	OUT	(9F), A
	INC	HL
L1 :	DJNZ	L1
	DEC	DE
	LD	A, D
	OR	E
	JR	NZ, L2
	EI	
	RET	

Fig.4. Subprogram de reproducere a semnalului memorat

O altă aplicație interesantă, în care sistemul de achiziție prezentat își dovedește eficacitatea, față de osciloscopul clasic, constă în memorarea și reproducerea pe ecranul TV a semnalelor analogice de joasă și foarte joasă frecvență, ce ar putea constitui răspunsul unor sisteme la diferite regimuri tran-

zitorii. Evident, în funcție de caz, se pot elabora fără dificultate, diferite programe cu formate adecvate de afișare.

4. Concluzii

Sistemul de achiziții prezentat, avînd la bază un CAN cu urmărire, dat fiind prețul de cost scăzut și avantajele menționate, se dovedește eficient într-o gamă largă de aplicații, cum ar fi achiziția semnalelor de joasă frecvență provenite de la diverse transductoare, eșantionare și reținere în mod continuu și bucle de reglare automată.

Bibliografie

1. " A low cost, high-performance tracking A/D converter", PMI Application Notes AN-6, 1977.

2. M. Crișan, M. Vlăduțiu "Sistem de achiziție de date interfațat cu microcalculatorul TIM-S", INF, nr.1, 1987.



AS.ING. TEA TOROCZKAY

MODULE IN LIMBAJUL MICRO-PROLOG

1. Introducere.

Dupa incarcarea interpretorului micro-PROLOG in memorie, utilizatorul se afla in "spatiul de lucru", fapt semnalat prin aparitia pe ecran a cursorului "&".

Exista posibilitatea de a defini sau de a incarca de pe caseta unul sau mai multe module. Un modul poate fi privit drept o colectie de relatii (predicats) care comunica cu alte programe prin lista de import si lista de-export. Constantele, deci si numele de relatii, definite in spatiul de lucru sau module sint proprii spatiului de lucru respectiv modulului in cauza. In spatiul de lucru se pot utiliza constantele definite si specificate in listele de export ale modulelor existente in memorie si invers, modulele pot utiliza constantele definite in spatiul de lucru sau alte module existente in memorie si specificate in lista lor de import. Modulele pot fi sterse din memorie prin comanda KILL<nume-mod>.

2. Module utilitare [1]

Firma producatoare a interpretorului micro-PROLOG a realizat o colectie de programe utilitare sub forma de module. In conti-

nuare se prezinta utilizarea modulelor "trace-mod", "spytrace-mod" si "modules-mod".

Acaste module se incarca de pe casteta cu:
LOAD TRACE , LOAD SPYTRACE si LOAD MODULES.

Se pot lista cu:

LIST trace-mod , LIST spytrace-mod , LIST modules.

Listind modulele se poate vedea pentru fiecare lista de import si de export.

2.1. Modulul trace-mod se foloseste pentru depanarea programelor. El exporta numele de relatie ?? care se foloseste similar cu predicatul ?:

??(atom1 atom2 ... atomk)

Predicatul ?? are drept efect evaluarea secventei specificate urmarind modul de executie intern al interpretorului.

La inceputul evaluarii fiecarei relatii se afiseaza urmatoarele informatii:

- o lista de numere care reprezinta "istoria" relatiei apelate fata de comanda initiala. Lungimea listei este data de "adincimea" evaluarii.
- numele relatiei care se evalueaza urmata de argumentele pentru care se evalueaza in momentul respectiv.

La evaluarea fiecarei relatii apare mesajul trace? si se poate raspunde y, n, s, f, q.

La raspunsul n relatia se evalueaza fara explicatii.
La raspunsul y relatia se evalueaza obtinindu-se explicatii
asupra modului de rezolvare.

La raspunsul g nu se face nici o evaluare, relatia se
considera adevarata.

La raspunsul f nu se face nici o evaluare, relatia se
considera ca fiind falsa pentru a forta "backtrackingul".

La raspunsul q se abandoneaza cererea de tracing.

In continuare se prezinta programul de rezolvare al urmatoa-
rei probleme [2]: intr-o colonie de iepuri exista in anul 1985,
500 de iepuri. Daca in fiecare an numarul lor creste cu 15%,
atunci se pune intrebarea: citi iepuri vor fi in anul X?

```
&.L 3
((nr_iepuri X)
 (nr X Y)
 (PP In anul X vor fi Y iepuri))
((nr 1985 500))
((nr X Y)
 (dupa_1985 X)
 (anterior Z X)
 (nr Z x)
 (procent Y x)
 (PP Z x))
((dupa_1985 X)
 (LESS 1985 X))
((anterior X Y)
 (SUM X 1 Y))
((procent X Y)
 (TIMES 1.5E-1 Y Z)
 (SUM Y Z X))
```

Programul se lanseaza cu comanda "nr_iepuri 1995" si se
obtin urmatoarele rezultate:

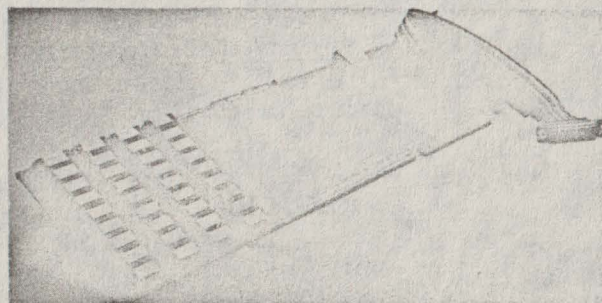

```
&.nr_iepuri 1990
1985 500
1986 575
1987 6.6125E2
1988 7.604375E2
1989 8.7450312E2
In anul 1990 vor fi 1.0056785E3 iepuri
```

Rezolvarea interna a acestui program se poate urmari cu
comanda

```
??((nr_iepuri 1986))
```

si se obtine

```
&.?? ((nr_iepuri 1986 y))
(1) (nr_iepuri 1986) trace?.y
(1) matches clause 1
(1 1) (nr 1986 X) trace?.y
(1 1) matches clause 2
(1 1 1) (dupa_1985 1986) trace?.y
(1 1 1) matches clause 1
(1 1 1 1) (LESS 1985 1986)
(1 1 1 1) solved (LESS 1985 1986)
(1 1 1) solved (dupa_1985 1986)
(2 1 1) (anterior X 1986) trace?.y
(2 1 1) matches clause 1
(1 2 1 1) (SUM X 1 1986)
(1 2 1 1) solved (SUM 1985 1 1986)
(2 1 1) solved (anterior 1985 1986)
(3 1 1) (nr 1985 X) trace?.y
(3 1 1) matches clause 1
(3 1 1) solved (nr 1985 500)
(4 1 1) (procent X 500) trace?.y
(4 1 1) matches clause 1
(1 4 1 1) (TIMES 1.5E-1 500 X)
(1 4 1 1) solved (TIMES 1.5E-1 500 75)
(2 4 1 1) (SUM 500 75 X)
(2 4 1 1) solved (SUM 500 75 575)
(4 1 1) solved (procent 575 500)
(5 1 1) (PP 1985 500)
```

1985 500

(5 1 1) solved (PP 1985 500)

(1 1) solved (nr 1986 575)

(2 1) (PP In anul 1986 vor fi 575 iepuri)

In anul 1986 vor fi 575 iepuri

(2 1) solved (PP In anul 1986 vor fi 575 iepuri)

(1) solved (nr_iepuri 1986)

2.2. Modulul spytrace-mod permite urmarirea modului de evaluare a predicatelor in mod selectiv si furnizeaza in acelasi timp informatii mai succinte. El exporta relatiile:

spy, unspy, spying.

a) Relatia **spy** poate fi folosita ca si comanda:

spy R

unde R este un nume de relatie. Prin LIST R se poate vedea ca la relatia specificata R se mai adauga o clauza in plus de forma:

((R!X)(spypoints on)(//)spying R X))

b) Relatia **unspy** poate fi folosita ca si comanda

unspy R

unde R este numele unei relatii pentru care s-a executat o comanda spy. Prin LIST R se poate vedea ca se sterge clauza adaugata prin "spy R".

c) 1. Relatia **spying** se poate folosi ca si comanda:

spying on avind drept efect introducerea unei noi clauze si anume ((spypoints on)).

spying off avind drept efect stergerea clauzei spypoints.

2. Relatia **spying** se poate folosi ca si relatie sub forma (**spying R(argumente)**)

Impreuna cu predicatul ? se poate testa comportarea fiecarei relatii dintr-un program, pentru secvente diferite de argumente. De exemplu executati:

?((spying anterior(x 1988))

unde "anterior" este o relatie definita in programul de mai sus.

2.3. Modulul modules-mod se foloseste pentru editarea in spatiul de lucru si gestionarea modulelor. El exporta relatiile: unwrap, wrap si save-mods. La folosirea acestor relatii se utilizeaza caseta pentru crearea unor fisiere intermediare. Inainte de folosirea lui wrap si unwrap in spatiul de lucru se sterg toate

clauzele prin KILL ALL.

a) Relatia **unwrap** se poate folosi ca si comanda

unwrap M

unde M este numele unui modul care se sterge, se trece pe caseta si se aduce in spatiul de lucru. De asemenea se adauga in spatiul de lucru relatia:

((Module M <lista export><lista import>))

accesibila, deci permitind modificarea caracteristicilor modului.

b) Relatia **wrap** se poate folosi ca si comanda

wrap fisier

unde "fisier" reprezinta numele unui fisier pe caseta in care se salveaza continutul spatiului de lucru, organizat sub forma unui modul cu caracteristicile fixate prin relatia **Module**. Modulul creat se poate incarca cu LOAD fisier.

c) Relatia **save-mods** se poate folosi sub forma unei relatii

(**save-mods <nume fisier><lista module>**)

si are drept efect salvarea in fisierul indicat a modulelor mentionate. De exemplu,

?((save-mods F(trace-mod spytrace-mod)))

3. Module create de catre utilizator

Fiind in spatiul de lucru, modulele existente pe caseta se incarca in memorie cu

LOAD Fisier

unde Fisier contine un modul cu numele fisier-mod. Tot din spatiul de lucru, se pot lista modulele si relatiile exportate de module. De asemenea, modulele existente in memorie se pot salva prin

?((SAVE Fisier fisier-mod))

Utilizatorul creaza si are acces la module prin comenzile:

(CMOD x) care furnizeaza in variabila x numele modului;

(CRMOD <nume modul><lista import><lista export>) care creaza un modul nou si transfera utilizatorul in spatiul modului creat si deschis. Aceasta comanda se poate efectua numai din spatiul de lucru, revenirea din modul facindu-se tot acolo. Nu se pot face salturi intre module. Cursorul

afisat intr-un modul este <nume modul>.

(OPMOD <nume modul>) permite accesul in modulul specificat, presupunind ca acesta exista deja in memorie.

(CLMOD) produce revenirea din modulul curent in spatiul de lucru.

In continuare se prezinta citeva exemple de prelucrari de module, stiind ca in memorie sint incarcate modulele trace-mod, spytrace-mod, modules-mod si ed-mod. Acest ultim modul este format din editorul prezentat in [3] si exporta relatiile ED, EDIT si importa constantele M, I, D, E.

Modulul fermier-mod prezinta programul care rezolva urmatoarea problema [2]: un fermier este pe malul sudic al unui riu impreuna cu o capra, o varza si un lup. Vrea sa treaca impreuna cu acestea pe malul nordic al riuului folosind o barca cu doua locuri. Se considera ca unul din obiectele posedate de fermier ocupa un loc in barca. Se cere sa se afle solutia problemei sub forma unei secvente de treceri peste riu. Rezultatul problemei se obtine prin executarea comenzii: "solutie x", unde "solutie" este o relatie exportata de catre modul. Rezultatul se obtine sub forma unei liste care se citeste de la dreapta la stinga.

```
&.L I S T A L L
```

```
((ad b1))
```

```
(ADDCL ((b 1) (PP sint in (b 1) clauza 1) (a 1) FAIL)))
```

```
&. ? ? ( ( C R M O D t e s t - m o d ( f  
g ) ( ? ? E D M D a d b 1 ) )
```

```
(1) (CRMOD test-mod (f g) (?? ED M D ad b1))
```

```
(1) solved (CRMOD test-mod (f g) (?? ED M D ad b1))
```

```
test-mod.( ( h 1 ) ( a d b 1 ) )
```

```
test-mod.h 1
```

```
test-mod.( ( g 1 ) )
```

```
test-mod.C L M O D .
```

```
&.L I S T b
```

```
((b 1))
```

```
(PP sint in (b 1) clauza 1)
```

```
(a 1)
```

```
FAIL)
```

```
&.L I S T g
```

```
((g 1))
```

```
&.L I S T h
```

```
&.h 1
```

```
&.O P M O D t e s t - m o d
```

```
test-mod.? ? ( ( h 1 ) )
```

```
(1) (h 1) trace?.y
```

```
(1) matches clause 1
```

```
(1 1) (ad b1) trace?.y
```

```
(1 1) matches clause 1
```

```
(1 1 1) (ADDCL ((b 1) (PP sint in (b 1) clauza 1) (a 1) FAIL))
```

```
(1 1 1) solved (ADDCL ((b 1) (PP sint in (b 1) clauza 1) (a 1) FAIL))
```

```
(1 1) solved (ad b1)
```

```
(1) solved (h 1)
```

```
test-mod.C L M O D .
```

```
&.K I L L A L L
```

```
&.u n w r p a p e d - m o d
```

```
Unwrapping ed-mod onto scratch file
```

```
Start tape for recording
```

```
Hit ENTER key when
```

```
ready ready
```

```
Rewind tape to start of saved program
```

```
Loading program from tape
```

```
ed-mod is now in workspace
```

```
&.L I S T M o d u l e
```

```
((Module ed-mod (ED EDIT) ()))
```

```
&.E D M
```

```
NUME PREDICAT :
```

```
.M o d u l e
```

```
NUMAR "CLAUZSTR$ " :
```

```
.1
```

```
((Module ed-mod (ED EDIT) ())) ((Module ed-mod (ED EDIT) (M)))
```

*se adauga in lista import
constantele M, E, I, D*

```
))) E ))) )) I ))) ))) D ))) )))  
&.w r a p F E D  
Saving module ed-mod in file FED  
Start tape for recording  
Hit ENTER key when  
ready ready
```

```
Workspace is now clear  
&.L O A D F E D
```

```
&.O P M O D ed - mod  
ed-mod.L I S T D I C T  
((DICT ed-mod (ED EDIT) (M E I D) "@MSCRIETI CLAUZAM" "EMCLAUZA  
S-A STERSOM" CLAUZA NUMAR : PREDICAT NIME KO = LIBER SPATIU))  
ed-mod.C L M O D
```

```
.? ( ( O P M O D fermier - mod ( s o l u t i e ) ( ) ) )  
fermier-mod.L O A D F
```

```
fermier-mod.s o l u t i e x  
solutia cautata este : ((f c) (f f) (f l) (f c) (f v) (f f) (f c  
) )  
fermier-mod.C L M O D  
&.s o l u t i e x  
solutia cautata este : ((f c) (f f) (f l) (f c) (f v) (f f) (f c  
) )
```

```
&.L I S T fermier - mod
```

```
((solutie X)  
(actleg X (N N N N))  
(PP.solutia cautata este : X))  
((actleg () (S S S S)))  
((actleg (X!Y) Z)  
(actleg Y x)  
(transforma X Z x)  
(este_pace Z))  
((transforma (f v) (X Y Z X) (x Y Z x))  
(opus X x))
```

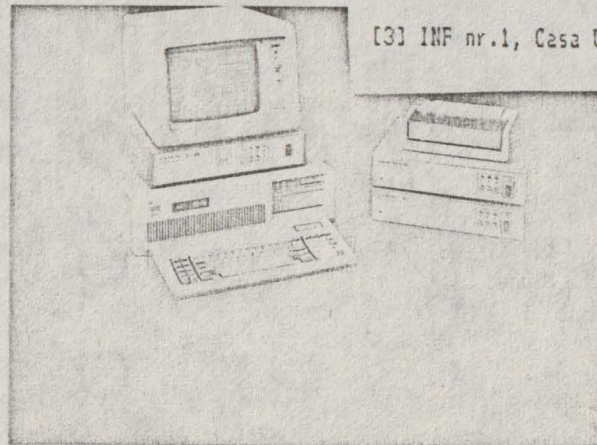
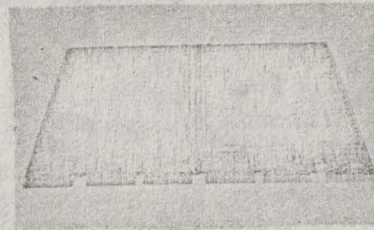

```
((transforma (f c) (X Y X Z) (x Y x Z))  
(opus X x))  
((transforma (f l) (X X Y Z) (x x Y Z))  
(opus X x))  
((transforma (f f) (X Y Z x) (y-Y Z x))  
(opus X y))  
((opus N S))  
((opus S N))  
((ok_c (X Y X Z)))  
((ok_c (X Y Z x))  
(opus Y Z)  
(NGT EQ Z X))  
((ok_v (X Y Z X)))  
((ok_v (X Y Z x))  
(opus Z x)  
(NGT EQ X x))  
(este_pace X)  
(ok_c X)  
(ok_v X))
```

Bibliografie:

- [1] Sinclair ZX Spectrum - micro-PROLOG Reference Manual, 1984
- [2] Tom Canon: Start Problem Solving with PROLOG, Addison Wesley 1985
- [3] INF nr.1, Casa Universitarilor Timisoara 1988.

MIODRAG PUTERITY WITTMANN ANTAL

VU-CALC

1. INTRODUCERE

Se incarca si se ruleaza tastind:
LOAD "VU-CALC"

Calculatoarele de buzunar au devenit instrumente puternice si indispensabile pentru multi, daca se lucreaza cu si se afiseaza un singur numar odata. Ele sint utile deoarece multe lucruri din viata de zi cu zi sint descrise bine de un singur numar. Sint insa multe alte lucruri care pot fi bine descrise mai complet cu un tabel sau un tablou de numere organizate in mod ordonat.

VU-CALC e un program pentru calculul si afisarea tabelelor alcatuite din numere si nume. Incepeti cu un tabel gol (o grila compusa din celule aranjate pe linii si coloane). Cu un simplu set de comenzi se pot apela formule de calcul care leaga o celula de alta, o linie de alta sau o coloana de alta, astfel incit computerul poate calcula un intreg tabel in citeva secunde. De asemenea se pot introduce date sau nume in anumite celule, schimba unul sau mai multi parametri, reevalua si afisa tabele pentru diferite situatii aproape instantaneu.

Aceste facilitati ofera un instrument foarte puternic pentru analiza financiara, bugete, calculul tabelelor ingineresti sau stiintifice, analiza statistica etc.

2. FORMAT - TABEL, CURSOR SI FEREASTRA

La intrarea in VU-CALC se poate observa:

- un panou de comanda ; format din doua linii in partea superioara a ecranului.
- o zona goala etichetata ; in mijlocul ecranului.
- o linie de intrare (introducere) ; in partea de jos a ecranului.

Zona goala din mijlocul ecranului e o fereastră pe tabel. Tabelul poate fi privit ca o multime de celule ordonate in linii si coloane.

Liniiile sint etichetate alfabetic iar liniile adresate curent in fereastră pot fi vazuta in marginea din stinga.

Coloanele sint etichetate numeric de la 01 in ordine crescatoare si coloanele adresate curent in fereastră sint numerotate de-a lungul liniei, imediat deasupra ferestrei.

Fiecare celula e identificata in mod unic de litera corespunzatoare liniei, urmata de numarul coloanei. Astfel A01 sau A1 se refera la celula din coltul din stinga sus al tabelului.

In orice moment atentie utilizatorului VU-CALC este orientata spre o anume celula, pusa in evidenta de un dreptunghi rosu. Acesta este cursorul. Cursorul poate fi deplasat liber si rapid pentru a cili sau introduce date, texte sau formule. Cursorul este deplasat in tabel apasind cele 4 taste cu sageti de pe tastatura (CAPS SHIFT impreuna cu una dintre tastele 5,6,7,8). Cursorul poate fi deplasat rapid mentinind apasata una dintre tastele cu sageti.

Cind cursorul ajunge la o celula din extremitatile ferestrei, fereastra se va muta automat in tabel. Acest lucru poate fi observat remarcind numarul de coloana sau de linie schimbindu-se pe laturile ferestrei. Prin aceasta metoda, utilizatorul se poate deplasa rapid de-a lungul unui tabel foarte mare (in cazul unui Spectrum de 48K).

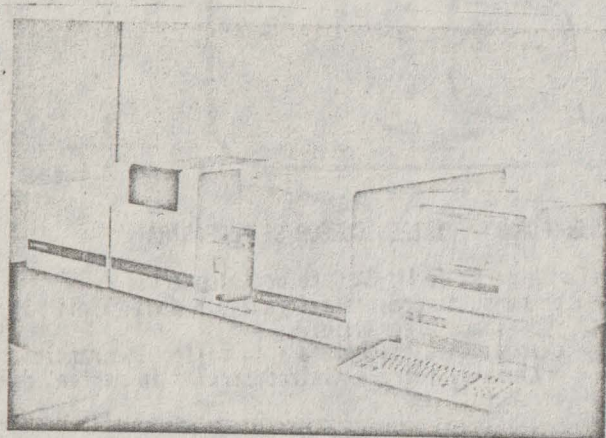

3. INTRODUCEREA DATELOR SI A TEXTULUI.

Utilizatorul poate privi VU-CALC-ul similar cu un spread-sheet in care-si poate aranja dupa dorinta text si date numerice.

Din comanda principala a VU-CALC-ului se pot introduce 4 tipuri de marimi: text, date, formule sau comenzi.

Pentru a introduce text, se pozitioneaza cursorul in celula de la care se doreste inceperea textului. Se tasteaza " si apoi textul dorit de la respectiva pozitie. Tastind veti

observa textul scris la linia de intrare din partea de jos a ecranului cu un mic cursor rosu ce se deplaseaza de-a lungul acesteia. Puteti umple intreaga linie sau puteti folosi tasta <DELETE> pentru a face modificari. Odata terminat apasati <ENTER> pentru a insera textul in spread-sheet.

Pentru a introduce un numar intr-o celula pozitionati cursorul in locul in care doriti sa-l introduceti, tastati numarul urmat de <ENTER>. Numarul va fi afisat instantaneu in celula curenta.

Pentru a calcula un numar intr-o anumita celula folosind o formula, pozitionati cursorul in celula respectiva si tastati formula. Cind formula (afisata in partea de sus a ecranului) e corecta apasati <ENTER> care va aplica formula celulei curente si va calcula datele din celulele aferente. O formula se poate aplica mai multor celule cu comanda # Repeat (de repetare). VU-CALC face distinctie automat intre text, date si formule.

Cind linia de introducere e goala, tastind "#" se va introduce VU-CALC-ul in modul de comanda si in cele doua linii superioare va apare o lista de comenzi. Apasind tasta corespunzatoare primului caracter a comenzii dorite, aceasta va fi executata in functie de parametrii ceruti.

4. FORMULE

Adeverata putere a VU-CALC-ului provine din folosirea formulelor pentru celule, linii sau coloane pentru a genera datele necesare completarii tabelului.

Sintaxa unei formule include folosirea constantelor (numerele), referinte pentru numere din alte celule si operatori aritmetici simpli: +, -, /, *. Numerele din alte celule sint privite ca referinta celulei pe care o ocupa (litera ce indica linia si numarul coloanei).

In construirea formulelor, referintele la celule trebuie privite ca variabile iar formulele ca expresii algebrice simple care folosesc aceste variabile, constante si operatori aritmetici.

Exemple de astfel de formule sint:

```
B1*1.03  
D12*(B2+1.5)/C1  
D7-C7
```

O formula se poate referi la o celula anume, sau poate fi repetata de-a lungul unei linii, pe o coloana sau de-a lungul unui bloc. Pentru a obtine aceasta se foloseste comanda # Repeat (vezi comenzile de mai jos).

Formulele se aplica intotdeauna relativ. Spre exemplu in comanda de repetare, daca formula curenta e aplicata unei secvente de celule de-a lungul unei linii atunci referinta la calcul sint intotdeauna incrementate, astfel incit formula se aplica secvential de-a lungul liniei. De exemplu, daca formula "1.03*A1" din celula A2 este repetata de-a lungul liniei A, atunci formula din celula A3 va fi "1.03*A2", iar cea din celula A4 va fi "1.03*A3". Acelasi concept relativ e aplicat coborind pe o coloana sau de-a lungul unui bloc unde literele ce identifica liniile sint incrementate secvential.

Daca intr-o formula doriti sa va referiti la o anume celula care nu se modifica cind se repeta, referinta la celula va fi precedata de caracterul "\$". Astfel, in exemplul de mai sus, formula "1.03*\$A1" aplicata liniei A, se va referi intotdeauna doar la continutul celulei A1.

5. COMENZI

VU-CALC-ul ofera o gama larga de comenzi pentru a incarca, salva si tipari fisiere, pentru editare etc. Aceste comenzi sint introduse tastind caracterul "#" in linia de intrare, urmat de primul caracter al comenzii.

#B BLANK
Sterge celula curenta.

#C CALCULATE
Forteaza recalcularea intregului tablou fiind necesara uneori dupa modificarea unei formule.

#E EDIT
Permite ca formula din celula curenta sa fie inlocuita cu o alta formula.

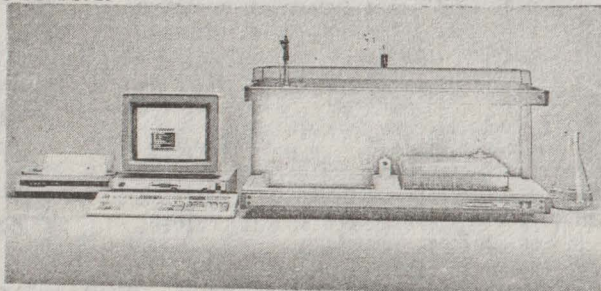

#F,c,f,j FORMAT

Aceasta comanda format, specifica reprezentarea unui numar intr-o coloana definita de trei parametri c,f,j.

Primul parametru (c) trebuie sa fie un numar din 1 sau 2 cifre sau litere "A", daca (c) e un numar, formatul se va aplica doar acelei coloane, in timp ce (f) se va aplica intregului tablou.

Parametrul (f) specifica tipul de format dorit. Daca se specifica I, se foloseste forma intreaga. Daca se specifica "\$", se foloseste un numar real cu 2 zecimale. G specifica un format general.

Al 3-lea parametru (j) trebuie sa fie L sau R dupa cum se doreste alinierea la dreapta sau la stinga.

#G,lc GO
Muta cursorul in celula "lc" (linie-coloana).

#L LOAD
Sterge ecranul si cere un nume de fisier dupa care incarca acel fisier.

#P PRINT
Face ca o copie a ecranului sa fie trimisa la imprimanta.

#Q QUIT
Permite utilizatorului sa stearga pagina de lucru sau sa paraseasca programul.

#R,lc,p;u REPEAT
Continutul celulei "lc" (linie-coloana) este reprodus pe intreg intervalul specificat. Cel mai important fapt e ca va repeta formula din celula "lc" si la celelalte celule din intervalul specificat.

Primul parametru "lc" e o referinta de celula, de exemplu B3, care specifica celula a carui continut sau formula va fi repetata.

Celula poate fi repetata, de-a lungul liniei, pe coloana sau pe un bloc rectangular de celule. Acesta e definit de domeniul parametrilor de forma p;u, unde p si u sint referintele la celule, de exemplu A5:B5; p este celula din stanga-sus a blocului iar u este celula din coltul din dreapta-jos a blocului. In exemplul de mai sus, celulele din lloc vor fi repetate in celulele A3,A4,A5,B3,B4,B5 din domeniu. Celula p trebuie sa fie intotdeauna in stinga si deasupra celulei u.

#S SAVE
Sterge ecranul si cere un nume de fisier. Datele din tabel vor fi salvate pe caseta.

#7, l sau c, l' sau c' TRANSFER

Aceasta comanda transfera o linie sau o coloana definita de primul parametru pe alta linie sau coloana definita de al doi-lea parametru. O linie nu poate fi copiată pe o coloana și viceversa.

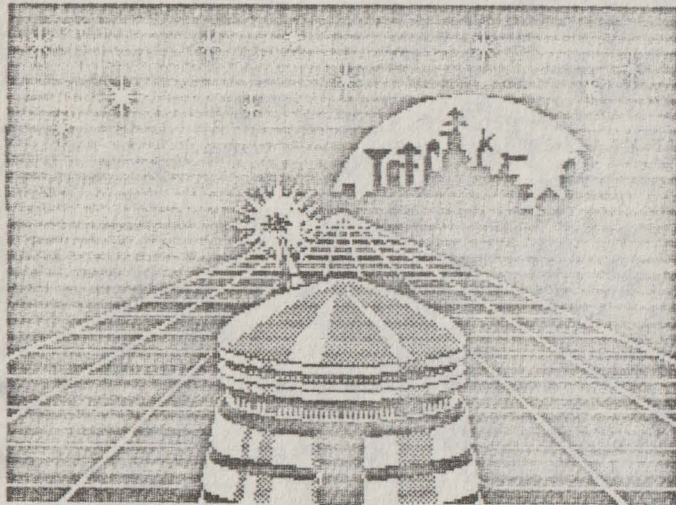

6. FACILITATI DE SUMA

O parte dintr-o linie, dintr-o coloana sau dintr-un bloc dreptunghiular poate fi adunată automat cu ajutorul facilitatii de suma (adunare). Adunarea e tratată ca o formulă. Se poziționează cursorul în celula unde se dorește plasarea rezultatului sumei. Se introduce o formulă de formă: & p; u și se apasă tasta <ENTER>. Simbolul "&" înseamnă suma, iar formulă de mai sus semnifică "adună celulele începând cu prima celulă p până la ultima celulă u".

p; u e un domeniu dreptunghiular pe care are loc adunarea, unde p este celula din stânga-sus a dreptunghiului.

De exemplu: & A2:B4 va aduna celulele A2+A3+A4+B2+B3+B4.

Pentru a aduna linia C de la C3 la C10 se introduce: & C3:C10.

Pentru a aduna coloana 5 de la B5 la D5 se introduce & B5:D5.

Celula p trebuie să fie întodeauna deasupra și în stânga celei u.

7. ERORI

Dacă se introduce o formulă care se referă la o celulă goală sau care conține caractere în loc de date numerice, pot apărea erori, iar programul va cădea cu un cod de eroare a Spectrului afișat în partea de jos a ecranului.

Dacă se întâmplă așa ceva programul poate fi reinceput introducând GO TO 9000. Programul va afișa identificatorul celulei care a produs eroarea. Apăsați <ENTER>. Pe ecran se va reveni la tabel și se poate muta cursorul în celula cu problema. Priviți formula din această celulă și vedeți care din celulele

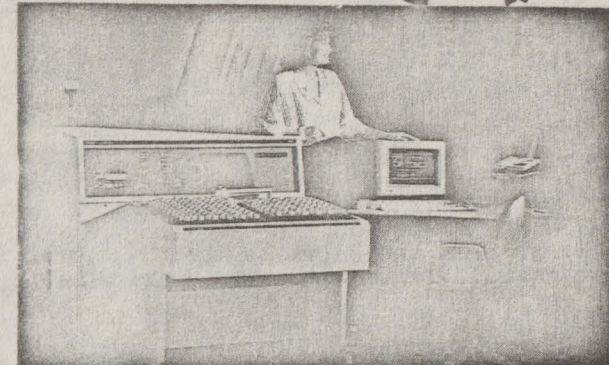

la care se referă e goală sau conține caractere nenumerice.

8.) SUMARUL COMENZILOR VU-CALC.

#B - șterge celula curentă și formula sa.

#C - forțează recalcularea întregului tabel - necesară când se schimbă o dată sau o formulă.

#E - pentru schimbarea formulei din celula curentă.

#F, c, f, j - formatează celula c (A=All (toate)), f=I (întreg), =(zecimal), =G(general), j (aliniat la) =L (left (stânga)), =R (right (dreapta)).

#G, lc - poziționare pe celulă lc.

#L - încarcă un fișier de date VU-CALC.

#P - tipărește o copie a ecranului.

#Q - parasete VU-CALC-ul.

#R, lc, p; u - repetă conținutul celei lc pe domeniul celulelor de la p la u.

#S - salvează fișierul curent VU-CALC.

#T, l sau c, l' sau c' - transferă linia l în linia l' sau coloana c în coloana c'.

MIDRAG PUTERITY

BLAST

COMPILER V3.0

COPYRIGHT

BLAST este protejat prin copyright (drept de copie) si toate drepturile asupra sa sint rezervate de Oxford Computer System (Software) Ltd. Acest produs este destinat utilizarii doar de catre cumparatorul produsului original. Cumparatorul are licenta de a incarca programul din mediul sau (caseta) in memoria calculatorului propriu doar pentru a-l executa. Copierea (in afara unor copii de siguranta), comercializarea sau orice alt fel de distribuire a acestui produs constituie o violare a legii.

Acest manual este protejat prin copyright si toate drepturile asupra sa sint rezervate. Se interzice copierea, fotocopierea, traducerea sau reproducerea prin orice mijloace, in parte sau in totalitate, fara consimtamantul prealabil, in scris, de la OCSS.

DISCLAIMER

Cu toate ca acest produs a fost testat cu atentie, nu se emite nici o pretentie in legatura cu aderarea BLAST-ului la anumite specificatii particulare sau posibilitatea folosirii sale intr-un scop anume.

CUPRINS

1. Introducere
2. Despre acest manual
3. Ce este un compilator ?
4. Terminologie
5. Sa incepem
6. Salvarea programelor BLAST-ate
7. BLAST-atea programelor lungi
8. P-code si cod masina
9. BLAST si codul masina al utilizatorului
10. Folosirea variabilelor intregi
11. Compatibilitatea cu SPECTRUM BASIC
12. Protejarea programelor BLAST-ate
13. Copierea programelor BLAST-ate
14. Erori
15. Directivele compilatorului
16. Extensii de BASIC
17. Optimizari
18. Sa obtinem cit mai mult de la BLAST
19. Toolkit-ul BLAST
20. Comenzii pentru linii
21. Comenzi pentru blocuri
22. Functii sir
23. Alte comenzi
24. Cum s-a nascut BLAST-ul

- 25. Anexe
- 26. Harta memoriei pentru BLAST
- 27. Harta memoriei la rulare

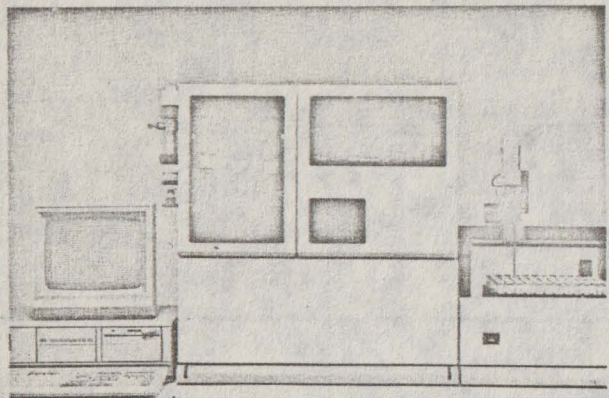

1. INTRODUCERE

BLAST este primul compilator perfect compatibil BASIC cu posibilitati de optimizare aparut pentru calculatoarele Sinclair. Scopul sau primordial este de a obtine viteza maxima de executie pentru programe scrise in BASIC-ul Spectrum-ului fara a produce coduri obiect de dimensiuni prohibitive. BLAST-ul poate crea viteza BASIC-ului de pina la 40 de ori.

Operarea cu compilatorul este extrem de simpla. Sint foarte putine comenzi noi care trebuie invatate, iar nivelul de compatibilitate cu interpretorul BASIC atit de inalt incit chiar si extensii ale BASIC-ului scrise in cod masina vor fi compilate. Utilizatorii care scriu specific pentru BLAST pot beneficia de o gama larga de extensii prevazute in compilator, precum si de puternicul toolkit livrat impreuna cu compilatorul.

BLAST a fost dezvoltat de catre aceeaasi companie care a produs PETSPEED, compilatorul BASIC pentru Commodore 64 si numeroase alte compilatoare ce ruleaza pe diverse microcomputere. In afara BLAST-ului compania produce si OXFORD PASCAL, o implementare completa a popularului limbaj Pascal

pentru diverse microcomputere incluzind Spectrum-ul. Speram ca BLAST-ul sa va placa si sa-l gasiti folositor. Daca aveti comentarii sau (oare sa spunem ?) gasiti bug-uri (erori de programare) am fi deosebit de multumiti sa le auzim de la d-voastra. Va rugam sa ne scrieti in loc sa ne telefonati, deoarece datorita pretului scazut al BLAST-ului, service-ul prin telefon nu este posibil.

2. DESPRE ACEST MANUAL

Oricine are un program BASIC caruia trebuie sa i se mareasca viteza, poate beneficia de BLAST. Folosirea BLAST-ului insusi, nu necesita nici o cunostinta despre BASIC. Deoarece in principal utilizatorii vor fi programatori in BASIC, acest manual li se adreseaza in mod special.

Manualul BLAST-ului nu incearca sa-i invete pe incepatori programarea in BASIC, ci doar discuta despre programare cind aceasta este necesar pentru a face referiri la compilator.

BLAST-ul este atit de simplu de utilizat incit utilizatorul este tentat sa treaca prea rapid prin manual sau chiar sa-l ignore complet. Noi dascurajam in mod hotarit aceasta tendinta. Utilizatorii sint sfatuiti sa citeasca manualul atent inainte de a incepe orice lucru mai serios cu compilatorul.

3. CE ESTE UN COMPILATOR ?

In acest capitol vom explica notiuni de baza despre compilatoare si citeva elemente de terminologie. O intelegere a conceptelor de baza prezentate aici, altfel neesentiala, va va sporii mult abilitatea in exploatarea BLAST-ului. Scurta sectiune de terminologie trebuie citita si inteleasa.

Un program BASIC este pur si simplu o portiune de text in care specificam actiunile pe care vrem sa le intreprinda computerul cind programul ruleaza. Microprocesorul Z80 cu care este echipat Spectrum-ul intelege doar un limbaj numit cod masina. Pentru Z80, un program BASIC este o intreaga babilonie. Pentru a rula un program avem nevoie de software care sa inteleaga BASIC-ul si sa-l traduca intr-o forma pe care Z80 sa o poata intelege. Exista doua tipuri de programe de traducere a BASIC-ului, interpretorul BASIC si compilatorul BASIC.

1) INTERPRETOARE

Un interpretor BASIC, cum este cel furnizat in ROM ca parte a Spectrum-ului, citeste fiecare instructiune (declaratie) a programului si facind aceasta, intreprinde actiunile

specificate. Interpretoarele sînt extrem de utile pentru dezvoltarea programelor, deoarece se interpreteaza textul BASIC propriu-zis. Se poate edita un program, rula si apoi reedita rapid si fara multa bataie de cap. Dezavantajul unui interpretor este acela ca ruleaza incet deoarece aproape tot timpul interpretorul incearca sa inteleaga BASIC-ul in loc sa intreprinda actiunile specificate.

2) COMPILATOARE

Spre deosebire de interpretoare, un compilator traduce intreg programul in ceea ce masina poate intelege, intr-o singura operatie, numita compilare. Cind operatia este terminata, avem un bloc de cod masina care este versiunea tradusa a textului BASIC. Compilatoarele sînt mult mai putin utile in stadiul de dezvoltare a unui program, fata de interpretoare, deoarece o schimbare cit de mica in textul BASIC necesita o recompilare completa a programului. Cu toate acestea, odata ce un program a fost compilat, va rula la o viteza mult mai mare.

4. TERMINOLOGIE

In continuare se vor adopta urmatoorii termeni:

COMPILE TIME (compilare) - perioada de timp in care BLAST-ul compileaza un program

RUN TIME (rulare) - perioada de timp in care programul compilat este executat

SOURCE FILE (fisier sursa) - fisierul de intrare intr-un compilator, in acest caz text BASIC, uneori numit si cod sursa

OBJECT FILE (fisier obiect) - iesirea dintr-un compilator, in acest caz traducerea in cod masina a unui text BASIC, uneori numit si cod obiect

MACHINE CODE (cod masina) - limbajul intern inteles de microprocesorul Z80

P-CODE (cod "p") - o reprezentare intermediara a unui program, intre BASIC si cod masina, fiind o alternativa a codului masina care necesita mult mai putin spatiu dar si un miniinterpretor la rulare, si este putin mai lenta decit codul masina dar mult mai rapid decit BASIC-ul interpretat; BLAST-ul poate compila in p-code, in cod masina sau intr-un amestec al acestora

COMPILER DIRECTIVE (directive ale compilatorului) - un mesaj adresat compilatorului care se adauga textului unui fisier sursa si care afecteaza modul in care se comporta calculatorul; BLAST-ul prezinta o suma de directive compilator foarte utile

care se adauga programului sub forma unor instructiuni REM speciale

5. SA INCEPEM

Acest capitol explica cum se utilizeaza BLAST-ul in modul cel mai simplu. Vom lua un program BASIC deja incarcat in calculator si il vom compila direct in RAM fara acces la banda sau la microdrive. In acest mod (numit mod RAM to RAM) sîntem limitati la programe relativ scurte deoarece atit compilatorul cit si programele sursa si obiect trebuie sa coexiste in memorie.

1) Incarcati BLAST-ul dupa cum urmeaza:

LOAD "BLAST" <ENTER>

BLAST-ul va autorula si va "semna" cu mesajul:

BLAST (c) OCSS 1985 XXXX BYTES FREE

In acest punct BLAST-ul va face o verificare de protectie pentru a stabili daca sînteti un utilizator autorizat al acestui produs software. Speram ca nu veti gasi procedura prea obositoare. Secventa de protectie apare doar cind BLAST-ul se incarca pentru prima data. Odata verificarea facuta, BLAST-ul va va permite sa compilati oricite programe doriti, fara alte complicatii.

Intre copertile acestui manual sau pe o foaie de hirtie separata veti gasi o matrice de patratele colorate. Fiecare patratel poate fi identificat printr-o simpla referinta la grila. De exemplu pentru a gasi patratelul E-13, se identifica coloana E si rindul 13 iar patratelul E-13 este cel in care se intersecteaza coloana E si rindul 13 (vezi figura).

```
13 . . . . . * . .  
. . . . .  
. . . . .  
1 . . . . .  
A B C D E F .
```

Verificarea de protectie este foarte simpla. Trebuie doar sa identificati corect culorile respective. BLAST-ul va da instructiuni dupa cum urmeaza:

ENTER THE COLOUR IN SQUARE x-xx (W,Y,G,R) ?

unde x-xx este o referinta la grila. Cind ati gasit patratelul introduceti una din literele W,Y,G sau R dupa cum patratelul este alb,galben,verde sau rosu si apasati tasta ENTER. Cind ati raspuns corect la patru astfel de intrebari, verificarea de protectie ete terminata.

BLAST-ul este acum complet initializat si gata sa compileze programe. De acum inainte, pina cind se tasteaza NEW sau se debranseaza alimentarea calculatorului, Spectrum-ul va raspunde la un set de comenzi aditionale folosite pentru a comunica cu BLAST-ul. Comenzile BLAST-ului sint precedate de un asterisc (*) pentru a le distinge de cele normale ale Spectrum-ului.

Dorim sa folosim BLAST-ul pentru a compila un program deja existent in memorie si sa avem codul obiect rezultat tot in memorie. In acest mod BLAST-ul se comporta in mod implicit.

Se incarca (sau se tasteaza) un program BASIC, nu mai mare de 5K si se tasteaza:

*C

pentru a-l compila.

In acest moment compilatorul va putea decide daca are nevoie de memoria ecran a Spectrum-ului ca spatiu de lucru. Nu va alarmati pentru orice babilonie care ar putea sa apara pe ecran; este pur si simplu BLAST-ul folosind optima memoria disponibila. Presupunind ca nu sint probleme, dupa un minut sau doua, controlul va va fi reda cu mesajul:

(O) WARNINGS (O) ERRORS

Pentru a rula veriunea compilata a programului, tastati:

*R

Daca BLAST-ul ramine fara spatiu de lucru la compilare, va va intrea daca poate sa stearga din memorie programul sursa. Daca nu doriti ca acest lucru sa se intimple, tastati N si veti reveni la interpretor. In caz contrar, tastati Y si compilarea va continua. BLAST-ul nu va sterge niciodata un program fara permisiune.

Atita timp cit BLAST-ul este in memorie, veti putea edita codul sursa, rula sub interpretor sau compila si rula programul BLAST-at orideceteori doriti. Lucrind cu BLAST-ul veti considera ca uneori trebuie sters programul din memorie fara a sterge BLAST-ul. Pentru aceasta in loc de NEW (care ar sterge toata memoria, inclusiv BLAST-ul), folositi directiva *N. Aceasta sterge orice text BASIC fara a afecta compilatorul.

N.B. Desi BLAST-ul poate face fata la codul masina scris de utilizator si chemat dintr-un program BASIC, acest lucru nu e posibil in modul RAM to RAM (vezi capitolul BLAST SI CODUL MASINA AL UTILIZATORULUI).

6. SALVAREA PROGRAMELOR BLASTATE

Pentru salvarea codului obiect se da directiva *S. BLAST-ul va intrea daca doriti o salvare pe banda sau pe microdrive iar apoi va va intrea numele de fisier sub care doriti sa salvati programul BLAST-at. Bineinteles, se poate utiliza orice nume de fisier legal dar o practica utila ar fi sa folositi numele original al programului BASIC cu un amendament subscris. Fisierul astfel scris pe banda sau pe microdrive contine codul obiect al programului d-voastra impreuna cu sitemul run-time al BLAST-ului. El nu contine nici o parte a BLAST-ului propriu zis.

Tastati numele de fisier si apoi ENTER.

Pentru a verifica daca codul a fost salvat corect, tastati NEW pentru a "goli" calculatorul. Aveti posibilitatea de a incarca codul obiect salvat la fel ca si un program BASIC obisnuit. Pentru a-l executa tastati RUN. BLAST-ul salveaza intotdeauna un cod obiect in asa fel incit se incarca in zona de memorie rezervata fisierului text BASIC. Compilatorul face acest lucru pentru ca programele BLAST-ate sa poata fi incarcate si rulate la fel ca programele BASIC. Deoarece computerul a fost golit, va fi necesar sa se incarce din nou BLAST-ul pentru a putea continua.

7. BLAST-AREA PROGRAMELOR LUNGI

Pina acum am vazut cum BLAST-ul compileaza din memorie in memorie. Dupa cum am explicat inainte, acest lucru este posibil daca programul compilat este scurt. Pentru a rezolva aceasta problema, BLAST-ul este prevazut cu optiuni de citire a codului sursa de pe banda sau de pe microdrive, si scriere a codului obiect rezultat pe oricare din aceste periferice. In continuare vom explica cum se foloseste BLAST-ul in diverse moduri de intrare/iesire.

Selectarea dispozitivelor de intrare/iesire

Pentru a selecta dispozitivul de la care BLAST-ul va citi fisierul sursa se foloseste optiunea INPUT tastind:

*I

si raspunzind intrebarii:

ACCEPT INPUT FROM: RAM, TAPE, MICRODRIVE

cu R, T sau M.

Pentru a selecta dispozitivul la care BLAST-ul va scrie codul obiect, se tasteaza:

*D

si se procedeaza ca mai sus.

Oridiciteori e selectata optiunea de compilare cu:

*C

BLAST-ul va cere informatii corespunzatoare optiunilor de intrare/iesire alese. Spre exemplu, daca a fost selectat un microdrive, BLAST-ul va cere numarul microdrive-ului si numele de fisier. Daca s-a selectat banda, BLAST-ul va cere doar numele de fisier.

Diferitele combinatii ale dispozitivelor de intrare/iesire, lasa BLAST-ul cu mai mult sau mai putin spatiu de lucru pe perioada compilarii. Daca programul de compilat depaseste aproximativ 5K, probabil va fi necesar ca citirea sa se faca de pe banda sau microdrive, in loc de memorie. Daca programul sursa e foarte lung, (mai mult de 8K) va fi necesara si selectarea iesirii pe banda sau pe microdrive. Insa oricare ar fi dispozitivele selectate, BLAST-ul va va conduce pas cu pas pe parcursul procesului de compilare.

Daca dispozitivul de iesire este banda sau microdrive-ul, compilarea se va sfirsi cu codul obiect in scris pe dispozitivul respectiv. Evident, programul obiect va trebui incarcat de pe suportul sau pentru a putea fi rulat. Retineti ca BLAST-ul insusi consuma o mare cantitate din memoria Spectrum-ului, insa acest lucru nu va impiedica sa compilati programe lungi, ci doar va determina sa inlaturati BLAST-ul din memorie atunci cind rulati astfel de programe. Inlaturarea BLAST-ului din memorie se face cu comanda:

*Q

BLAST-aria pe microdrive

Este cel mai bun mod de a compila programe lungi. Daca aveti astfel de programe de compilat si nu aveti microdrive va recomandam sa va procurati de urgenta unul. BLAST-ul poate fi copiat pe microdrive cu comanda:

*B

BLAST-aria pe banda

Daca nu aveti microdrive si doriti sa compilati programe lungi, veti proceda in felul urmator: Datorita naturii limitate a benzii ca dispozitiv I/O, programul de compilat trebuie intii

salvat pe banda intr-un format special. Facilitatile necesare sint incluse in TOOLKIT-ul furnizat pe fata opusa a casei BLAST-ului. Pentru mai multe detalii va trebui sa consultati capitolul dedicat TOOLKIT-ului. Odata ce programul sursa a fost salvat pe banda intr-un format adecvat, BLAST-ul poate fi incarcat in memorie si se poate incepe compilare. Procesul e continuu in cazul in care programul e suficient de scurt pentru a genera un cod obiect compilat in memorie. Daca programul e mai lung decit 8K, acest lucru nu va fi posibil si va trebui sa folositi banda atit ca dispozitiv de intrare cit si de iesire. Desi BLAST-ul permite acest lucru, calea de urmat e destul de anevoioasa. Daca obisnuiti sa folositi BLAST-ul pentru a compila programe lungi, aveti nevoie de un microdrive.

BLAST-aria programelor de pe banda pe banda

In acest mod se folosesc doua benzi: o banda sursa si o banda obiect. Banda sursa contine programul d-voastra in forma speciala necesara compilarii (vezi aliniatul precedent), iar banda obiect e goala.

Sa presupunem ca ati selectat banda atit pentru intrare cit si pentru iesire. Cind tastati *C pentru a incepe compilarea, BLAST-ul va va instrui sa inserati banda sursa si sa apasati pe PLAY. Dupa putin timp calculatorul va fluiera (beep) si va va cere sa schimbati benzile. Banda sursa trebuie oprita in mai putin de 5 secunde de la beep. Daca nu veti proceda astfel, datele urmatoare vor fi pierdute.

Dupa un timp vi se va cere sa schimbati din nou benzile. Timpul de inlocuire a benzii obiect cu cea sursa nu e critic dar va sfatuim sa fiti rapid(a) pe perioada intregului proces pentru a micșora timpul total de incarcare a programului BLAST-at.

Pe durata compilarii vi se va cere sa schimbati benzile intre ele de un numar de ori ce depinde de lungimea programului ce se compileaza. In final, compilatorul va afisa obisnuitul raport despre starea erorilor.

Cind compilati de pe banda pe banda, fisierul obiect este scris intr-un format oarecum nestandard. Cu toate acestea, in afara de faptul ca timpul de incarcare este mai lung decit in mod normal, nu vor exista diferente majore fata de un program obisnuit.

8. P-CODE SI COD MASINA

BLAST-ul poate compila programe atit in cod masina Z80 cit si intr-un pseudo cod masina mai compact, numit p-code. Argumentele pro si contra ale acestor doua tipuri de cod obiect pot fi rezumate in tabelul de mai jos:

	P-CODE	COD MASINA
VITEZA	Mai mare decit a BASIC-ului dar mai mica decit a codului masina.	Cea mai mare posibila.
DIMENSIUNE	Mai mica decit in BASIC, mai mica decit in cod masina.	De regula mai mare decit BASIC-ul. Intotdeauna mai mare decit a p-code-ului.

Harta memoriei pentru un program BLAST-at este data in ANEXA 1. Se observa ca in afara de cod obiect si date, un program BLAST-at contine si un bloc de cod denumit Run Time System (RTS). RTS-ul este in principal o biblioteca de subrutine

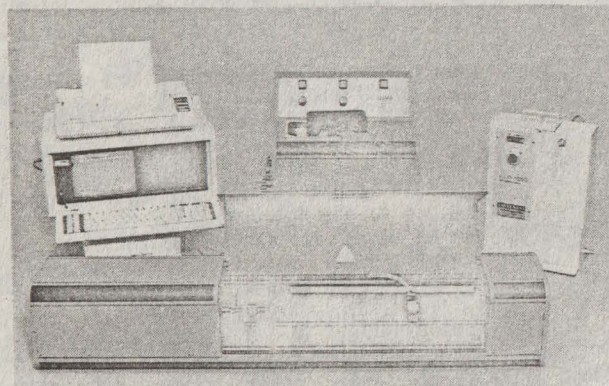

chemate din codul obiect pentru operatii cum ar fi inmultirea, impartirea si manipularea sirurilor. RTS-ul se include intotdeauna intr-un program BLAST-at si necesita in plus 5K din memorie. Din aceasta cauza, un program BLAST-at va fi intotdeauna mai lung decit 5K. Cu toate acestea, avind in vedere ca p-code-ul are cam 2/3 din lungimea echivalentului sau BASIC, programele lungi compilate in p-code pot deveni mai scurte decit originalul. Spre exemplu, un program de 3K dupa ce a fost BLAST-at in p-code va ocupa aproximativ 7K; 2/3*3 pentru p-code si 5K pentru RTS. Similar, un program BASIC de 30K va deveni dupa compilare de 25K. Evident undeva exista un punct de intalnire, la care cele doua marimi sint aproximativ egale. Acest lucru se intimpla la aproximativ 15K.

Evident, cele de mai sus au un caracter foarte general. Unele tipuri de programe genereaza mai putin p-code decit altele iar programele care contin numeroase comentarii vor suferi o reducere in lungime mult mai pronuntata decit cele care nu le contin.

Daca BLAST-ul este determinat sa genereze cod masina (in loc de p-code) programul va avea aproape in mod sigur o crestere in lungime. Un astfel de program va rula mai rapid dar acest lucru nu e de folos daca nu va incepea in memorie. Din fericire insa, BLAST-ul poate fi determinat sa genereze cod masina pentru acele sectiuni din program in care viteza e critica, si p-code in rest. De multe ori, compilind o sectiune relativ scurta de BASIC in cod masina si restul in p-code vom avea aproape aceeasi viteza ca si cind programul ar fi fost compilat in intregime in cod masina.

Tipul de cod obiect generat de BLAST este specificat prin intermediul directivelor compilatorului (vezi capitolul referitor la acest subiect).

Pentru a instrui compilatorul sa genereze p-code vom scrie:

REM! P-CODE

iar pentru a-l determina sa genereze cod masina:

REM! MACHINE CODE

BLAST-ul genereaza implicit p-code.

9. BLAST SI CODUL MASINA AL UTILIZATORULUI

BLAST-aria unui program care cheama subrutine in cod masina nu ar trebui sa prezinte probleme. BLAST-ul a fost proiectat pentru constabilitate maxima cu BASIC-ul Spectrum-ului si aceasta compatibilitate se extinde la variabile si la formatul de inmagazinare a programului. In particular, au fost prevazute urmatoarele practici adoptate uzual de utilizatorii de Spectrum:

1) Un program BLAST-at poate sa rezerve spatiu pentru cod masina coborind RANTOP-ul in mod obisnuit.

2) BLAST-ul inmagazineaza variabilele in exact acelasi mod ca si BASIC-ul Spectrum-ului. In consecinta codul masina care ar prelua si manipula variabile poate functiona sub BLAST.

3) Subrutinele cod masina care extind BASIC-ul interceptind subrutina de tratare a erorii din sistemul de operare al Spectrum-ului (sau prin alte metode) vor functiona. Explicatia

acestui fapt surprinzător e următoarea: cînd la compilare BLAST-ul întilnește o instrucțiune care apare încorectă sintactic, compilatorul va copia textul suparator în fisierul obiect precedat de un cod special de ESCAPE. La rulare, cînd RTS-ul întilnește acest cod de escape, va chema interpretorul BASIC pentru a-l manipula. Dacă textul e o eroare de sintaxa veritabilă, interpretorul va raporta acest fapt și va reacționa în mod obișnuit. Dacă însă textul e o extensie a BASIC-ului care a fost prevăzută, interpretorul se va comporta întocmai ca și cu programul ne-BLAST-at. (N.T. Deși apăsătoare, această facilitată nu funcționează pentru cea mai răspîdită extensie de BASIC, Beta Basic.)

Extensiile de BASIC prevăzute de BLAST precum și directivele compilatorului se introduc sub forma unor instrucțiuni REM speciale, recunoscute de BLAST la compilare. Este posibil ca în viitor alte programe comerciale sau chiar codul mașina al utilizatorului să folosească aceeași tehnică pentru a introduce noi comenzi în BASIC. Din acest motiv s-a introdus în BLAST facilitată de a permite instrucțiunilor REM să fie trecute interpretorului dacă încep cu caracterul escape %. Dacă BLAST-ul întilnește o instrucțiune REM care începe cu acest caracter, va genera un cod care va face ca instrucțiunea REM cu caracterul % îndepărtat să fie trecută interpretorului la rulare. BLAST-ul indică acest lucru cu mesajul:

COMMENT TRANSFERRED AT LINE xxx

Este posibil ca unele practici obscure să creeze probleme. Spre exemplu, codul mașina conținut în instrucțiuni REM, nu va funcționa cu siguranță atunci cînd programul e compilat deoarece această metodă de înmagazinare a subrutinelor cod mașina depinde de modul în care textul BSIC e organizat în memorie.

N.B. Din cauza unor posibile suprapuneri între BLAST și codul mașina al utilizatorului, compilatorul nu va permite programelor să cheme subrutine Z80 cînd compilarea se face în RAM. Astfel de programe trebuie compilate folosind banda sau microdrive-ul ca mediu de ieșire.

10. FOLOSIREA VARIABILELOR ÎNTREGI

Adeseori este posibil să ajutați BLAST-ul la crearea unui cod mai eficient informîndu-l despre orice variabilă care va lua valori întregi între -65535 și +65535. Majoritatea programelor conțin multe astfel de variabile și merita osteneala să informați compilatorul. Variabilele întregi se declară printr-o directivă compilator de forma:

REM! INT <lista de variabile>

de exemplu:

REM! INT I,J,K,A(10,5)

declara variabilele I, J, K și tabloul A(10,5) ca întregi. Declarația care va inițializa variabilele declarate la valoarea 0, trebuie să apară la începutul programului, înainte ca acestea să fie utilizate. În exemplul de mai sus, declarația A(10,5) servește ca instrucțiune de tip DIM pentru respectivul tablou și va înlocui orice instrucțiune DIM existentă.

Retineți că dacă unei variabile care a fost declarată întreaga i se asignează o valoare neîntreaga sau în afara domeniului de valori, rezultatele vor fi imprevizibile.

11. COMPATIBILITATEA CU BASIC-UL SPECTRUM-ULUI

BLAST-ul a fost proiectat pentru o compatibilitate maximă cu BASIC-ul Spectrum-ului. Această compatibilitate se extinde nu numai la limbajul propriu-zis ci și la mediul de programare.

În BASIC, este posibilă oprirea unui program în timp ce el rulează, se pot citi variabile, execută instrucțiuni s.a.m.d. Rularea poate fi apoi continuată sau reîncepută. Aceste acțiuni sînt posibile și sub BLAST cu o singură diferență. Instrucțiunea CONTINUE nu va funcționa cu un program BLAST-at.

12. PROTECȚIA PROGRAMELOR BLAST-ATE

BLAST-ul prezintă un număr de mijloace care pot fi folosite pentru a preveni amestecul neautorizat în programele compilate.

1) AUTORUN (autorulare)
Dacă directivă compilator

REM! AUTORUN

este inclusă la începutul unui program BASIC, BLAST-ul va face ca fisierul compilat să ruleze automat la rulare. Posibilitatea de AUTORUN face pirateria mult mai dificilă și duce la un produs mai profesional.

2) P-CODE sigur

Majoritatea programelor disponibile comercial conțin subrutine, scrise de regulă în cod mașina, care verifică dacă nu "s-a umblat" prin program și oferă în plus și alte mijloace de

protectie. Deoarece codul Z80 e bine cunoscut celor care se ocupa cu pirateria, aceste subrutine sint adesea gasite si dezactivate. P-code-ul generat de BLAST e un limbaj nedocumentat si astfel ofera un nivel de securitate mult mai inalt decit codul masina. Astfel, se recomanda ca subrutinele de protectie sa se scrie in BASIC si sa se compileze in p-code.

13. COPIEREA PROGRAMELOR BLAST-ATE

Programele compilate nu pot fi salvate direct utilizind SAVE. Comanda:

*S

nu va resalva un program BLAST-at care a fost incarcat de pe banda sau microdrive. Daca doriti copierea unui program care a fost compilat pe unul dintre aceste dispozitive, procedati dupa cum urmeaza:

Salvarea pe banda

- 1) Incarcati programul BLAST-at in calculator.
- 2) Inserati urmatoarele linii:

```
15 LOAD "<prog>"
20 RANDOMIZE USR PEEK 23635+256*PEEK 23636+150
```

unde <prog> e noul nume de fisier.

- 3) Tastati:

```
SAVE "<prog>" LINE 15
```

Puteti verifica (VERIFY) daca codul a fost salvat corect in mod uzual, inlocuind SAVE cu VERIFY in liniile anterioare.

Salvarea pe microdrive

Metoda de salvare pe microdrive este exact aceeasi, cu exceptia ca parametrii de microdrive (cei obisnuiti) trebuie sa fie prezenti. De exemplu pentru a salva programul <prog>, adaugati liniile:

```
15 LOAD "*"m";1;"<prog>"
20 RANDOMIZE USR PEEK 23635+256*PEEK 23636+150
```

si tastati:

```
SAVE "*"m";1;"<prog>" LINE 15
```

Detalii despre forma exacta in care apar programele

BLAST-ate in memorie, sint date in Anexa I.

14. ERORI

- 1) Erori la compilare.

Desi prin editorul Spectrum-ului nu se introduce decit BASIC corect din punct de vedere sintactic, exista totusi moduri in care se poate impune BLAST-ului un cod sursa incorect. De exemplu, iesirea dintr-un generator de programe (program generator) poate contine erori; de asemenea programul poate fi oricind deteriorat pe banda sau microdrive. In plus exista posibilitatea introducerii de directive compilator eronate sau instructiuni ale unor extensii de BASIC. Din aceste motive, BLAST-ul verifica in mod riguros sintaxa textului care i se ofera.

Totusi, lucrurile nu sint chiar atit de simple. S-ar putea ca o instructiune care apare incorecta pentru BLAST la compilare, sa fie de fapt o extensie de BASIC perfect normala, posibil de genul celor oferite de anumite programe comerciale. Astfel de extensii sint perfect admise sub BLAST, problema fiind doar aceea ca la compilare BLAST-ul nu are suficiente informatii pentru a le distinge de adevaratele erori.

Solutia adoptata de BLAST e urmatoarea: Oridecteori BLAST-ul intrinsec o posibila eroare de sintaxa, afiseaza textul "suparator" impreuna cu o avertizare (WARNING). Apoi compilarea continua. Daca se dovedeste la rulare ca a fost de fapt o eroare, rularea se opreste cu mesajul:

NONSENSE IN BASIC

- 2) Erori la rulare.

La rulare, cu o singura exceptie, programele BLAST-ate vor raspunde cu erori cum ar fi NUMBER TOO BIG sau RETURN WITHOUT GOSUB in exact aceeasi maniera ca si interpretorul. Exceptia se refera la eroarea SUBSCRIPT WRONG. Pentru a evita verificarea continua a indicilor de tablou, la rulare, RTS-ul va ignora aceste erori. Daca indicii ies din domeniu, rezultatele vor fi imprevizibile.

15. DIRECTIVELE COMPILATORULUI

BLAST-ul prezinta anumite optiuni de compilare care pot fi apelate prin directivele compilatorului. Acestea apar in instructiuni REM speciale de forma:

REM! <directiva compilator>

Toate directivele compilatorului sint precedate de REM!. Semnul exclamari (!) permite o cale usoara de a spune daca BLAST-ul sa ignore sau nu textul care urmeaza REM-ului. Exista inca doua tipuri de instructiuni REM speciale recunoscute de BLAST:

REM%.

face ca textul comentariului sa fie trecut interpretorului la rulare (vezi BLAST si codul masina al utilizatorului), si:

REMR.

folosit ca predecesor pentru instructiunile BASIC permise in plus de BLAST. Acestea sint explicate in capitolul extensiilor de BASIC.

Optiunile compilatorului disponibile sub BLAST sint:

DIRECTIVA	INTELES
1) REM! PCODE	Face ca BLAST-ul sa genereze p-code pina se specifica altceva. Acest mod e implicit.
2) REM! MACHINE CODE	Face ca BLAST-ul sa genereze cod masina pina se specifica altceva.
3) REM! INT I,J,K	Declara variabilele I, J si K ca intregi (vezi capitolul referitor la variabilele intregi).
4) REM! AUTORUN	Face ca programul obiect sa ruleze automat dupa ce s-a incarcat. Aceasta trebuie sa fie prima linie din program.

SUMARUL COMENZILOR

Urmatoarele comenzi sint recunoscute de BLAST in starea sa initiala. Retineti ca o comanda NEW va sterge BLAST-ul complet din memorie. Daca doriti sa stergeti un program BASIC din memorie, folositi:

*N

COMPILE sintaxa *C

Compileaza un program BASIC folosind tipul precedent de periferic de intrare (vezi *I) pentru fisierul sursa si tipul precedent de periferic de iesire (vezi *O) pentru fisierul obiect. Modul implicit pentru intrari si iesiri este RAM.

RUN sintaxa *R

Ruleaza un program compilat. Comanda *R e folosita doar pentru a rula un program compilat din RAM in RAM. Daca a fost selectata banda sau microdrive-ul, programul obiect trebuie incarcat de pe aceste dispozitive si executat cu RUN.

SAVE sintaxa *S

Salveaza un program BLAST-at care a fost compilat in RAM. BLAST-ul va cere detalii despre dispozitiv, numar de microdrive si nume de fisier.

INPUT sintaxa *I

Stabileste dispozitivul de pe care BLAST-ul va citi codul sursa la compilare. BLAST-ul va afisa mesajul:

ACCEPT INPUT FROM: RAM, TAPE, MICRODRIVE

pentru care raspunsul este R, T sau M. Dispozitivul implicit e RAM-ul.

OUTPUT sintaxa *O

Stabileste dispozitivul pe care BLAST-ul va scrie codul obiect la compilare. BLAST-ul va afisa mesajul:

ACCEPT OUTPUT FROM: RAM, TAPE, MICRODRIVE

pentru care raspunsul este R, T sau M. Dispozitivul implicit e RAM-ul.

BACKUP sintaxa *B

Copiaza compilatorul BLAST pe microdrive.

QUIT sintaxa *Q

Paraseste BLAST-ul si elibereaza memoria utilizata de BLAST in favoarea altui cod.

16. EXTENSII DE BASIC

Prezentam in continuare o lista a extensiilor de BASIC recunoscute de ELAST. Deoarece Spectrum-ul nu va accepta text care apare incorect editorului BASIC, toate extensiile sint introduse ca instructiuni REM speciale care incep cu caracterul de escape &.

1) Dezactivarea tastei de BREAK.

sintaxa: REM& BREAK ON
REM& BREAK OFF

Aceste instructiuni activeaza si dezactiveaza tasta de BREAK. Tasta BREAK e activata implicit.

2) WHILE ... WEND

sintaxa: REM& WHILE <conditie>
REM& WEND

Aceasta face ca blocul de instructiuni terminat cu REM& WEND sa fie executat in mod repetat, pina cind (while) <conditie> e adevarata (diferita de 0). Daca <conditie> e falsa la inceput, instructiunile se ignora (sa "depasesc").

3) REPEAT ... UNTIL

sintaxa: REM& REPEAT
REM& UNTIL <conditie>

Blocul de instructiuni dintre REM& REPEAT si REM& UNTIL se repeta pina cind (until) <conditie> ce urmeaza lui REM& UNTIL devine falsa (zero). Indiferent de valoarea <conditie>, instructiunile se executa cel putin o data.

4) DOKE

sintaxa: REM& DOKE <ne>, <ne>

Unde <ne> e o expresie numerica. Acesta este un POKE pe 16 biti. Rezultatul celei de a doua expresii este depus in doua locatii de memorie la adresa data de prima expresie. Datele sin inmagazinate in format LO-HI. Ambele expresii trebuie sa fie in intervalul 0 la 65535.

5) DEEK

sintaxa: REM& DEEK <nv>, <ne>

Unde <nv> e o variabila numerica. Acesta este un PEEK pe 16 biti. Continutul celor doua locatii de memorie de la adresa data de cel de-al doilea parametru se asigneaza variabilei numerice din primul parametru. Deci <nv> devine egal cu PEEK (<ne>)+256*PEEK (<ne>+1).

6) CALL

sintaxa: REM& CALL <ne> !<lista de parametrii>!

Cheama subrutina cod masina de la adresa data de expresia numerica <ne>. Parametrii (optional), separati prin virgula pot fi variabile numerice, in intervalul 0 la 65535, sau adresa unei variabile numerice exprimate &<nume de variabila>. Acesti parametrii sint inmagazinati, in ordine, primul fiind in adresa specificata de IX. De exemplu:

REM& CALL 50000,X,&Y

va avea ca rezultat o chemare a subrutinei cod masina de la adresa 50000. La intrarea in subrutina, intregul X va fi inmagazinat in (IX+0) si (IX+1) si adresa variabilei numerice in (IX+2) si (IX+3).

7) ELSE

sintaxa: REM& ELSE:<lista de instructiuni>

O extensie optionala la IF ... THEN, frecventa in numeroase BASIC-uri. De exemplu:

IF x=0 THEN GOSUB 100: REM& ELSE: GOSUB 200

va avea ca rezultat o chemare la linia 100 daca x este = 0 si o chemare la linia 200 daca x este diferit de 0. Instructiunile IF ... THEN ... ELSE nu pot fi imbricate (nested) si orice ELSE trebuie sa apara pe aceeaasi linie cu IF-ul aferent. RETINETI CA ELSE TREBUIE URMAT DE "DOUA PUNCTE".

8) Functii "multi line"

In BASIC-ul Spectrum-ului exista posibilitatea definirii si apelarii de functii cu parametrii. Principala limitare a functiilor definite de utilizator e faptul ca ele pot contine doar o singura instructiune care trebuie sa fie o expresie.

BLAST extinde aceasta facilitate, permitind functii pe mai multe linii. Acestea pot fi cel mai bine explicate printr-un exemplu. Sa presupunem ca dorim sa scriem o astfel de functie care sa aiba ca rezultat pe cel mai mare dintre cei doi parametrii de intrare. Vom proceda in felul urmatoar:

```
1000 REM& DEF M(A,B)
1010 IF A>B THEN LET M=A; REM& ELSE: LET M=B
1020 REM& END PROC
```

Funcția poate fi chemată cu instrucțiunea:

```
100 REM& M(X,Y)
```

Linia 1000 definește funcția M. În linia 1010, M, numele de funcție e tratat ca o variabilă și e egalat cu cel mai mare dintre A și B. Linia 1020 termină procedura, și redă controlul instrucțiunii de după apelare. Parametrii din definiția de procedură, în acest caz X și Y sunt locali pentru procedură. Aceasta înseamnă că parametrii sunt necunoscuți în afara procedurii. În plus, dacă X și Y sunt definiți în afara procedurii sau în alta procedură, ei vor fi tratați ca variabile diferite. O procedură poate avea oricâte linii îi sunt necesare, dar trebuie terminată cu o instrucțiune REM& END PROC.

Numele și parametrii procedurilor pot fi formați dintr-o singură literă, opțional urmată de semnul \$. Funcțiile multi-line pot fi utilizate recursiv.

17. OPTIMIZARI

BLAST-ul nu traduce pur și simplu instrucțiunile BASIC în echivalentul lor în cod mașină, ci aplică și o gamă largă de tehnici de marire a vitezei și compactității programului obiect. Autorii BLAST-ului au aderat riguros la vechea maximă a producătorilor de compilatoare:

" Nu lăsa până la rulare ce poți face la compilare ! "

Aceasta se aplică în special la calculul indicilor de tablou. Dacă un tablou, sa zicem A(10,10), a fost DIM-ensonat cu constante, BLAST-ul va ști adresa unui element dat A(1,2) (referit cu indici constanți) la compilare. În plus, chiar dacă un indice e constant, sa zicem A(1,2), BLAST-ul poate să perfecționeze codul, făcând calcule de indici la compilare. În programe care conțin numeroase accese la tablouri, se va observa o creștere de viteză semnificativă.

În evaluarea unei expresii, BLAST-ul va lucra în modul cel

mai economic pentru calculul valorii expresiei, fără a reține și manipula valori intermediare inutile.

BLAST-ul poate recunoaște apariția aceleiași sub-expresii și dacă apare de mai multe ori într-o expresie sau instrucțiune. În acest caz el va evalua expresia o singură dată și apoi va folosi rezultatul calculat.

Dacă cantitatea de memorie permite, BLAST-ul va crea spațiu pentru variabile la compilare, în loc să lăse acest lucru până la rulare. Spre deosebire de BASIC-ul Spectrum-ului, el va folosi toată memoria disponibilă pentru a înmagazina variabile înainte de a fi forțat să consume timp " colectând deseurile ".

În multe cazuri BLAST-ul poate mari viteza buclelor FOR-NEXT calculând numărul de cicluri înainte de a fi făcute și folosind drept contor un registru al mașinii.

BLAST-ul se folosește pe larg de aritmetică întreagă. Întregii se pot manipula mult mai rapid decât numerele în virgulă flotantă și se va obține o creștere de viteză semnificativă folosindu-i oricâteori este posibil. Există opțiunea de declarare a unei variabile numerice ca întreg; în acest caz, la rulare, fiecare valoare e înmagazinată în format întreg.

18. SA OBTINEM CIT MAI MULT DE LA BLAST

Spre deosebire de interpretorul BASIC, BLAST-ul nu trebuie să piardă timpul căutând prin program după numere de linie, instrucțiuni DATA și definiții de funcții. El cunoaște adresa tuturor acestor obiecte și le poate referi direct.

Puteti ajuta BLAST-ul foarte mult urmind câteva principii simple care-i vor permite să facă o cit mai mare parte din munca la compilare și nu la rulare. Veti găsi că facilitățile oferite de toolkit va vor fi de mare folos.

În particular, evitați instrucțiunile de tipul:

```
GOTO <expresie>.
```

Acestea forțează BLAST-ul să întârzie calculul adresei de salt până la rulare și să rezerve memorie (prețioasă) pentru lista tuturor numerelor de linie și adresele lor la rulare. Încercați să înlocuiți o astfel de <expresie> cu un număr de linie propriu zis a cărui adresă se poate determina la compilare. Același lucru se aplică la toate celelalte instrucțiuni ce folosesc numere de linie.

Dăși e perfect legal, încercați să nu intrați sau să ieșiți din bucle FOR-NEXT. Dacă faceți aceasta, BLAST-ul nu va putea să prevadă consecințele și nu va aplica una dintre cele mai puternice optimizări de care dispune.

Sterge intervalul specificat.

3) MOVE sintaxa: *M<interval>,n

Muta intervalul specificat la linia n, stergind liniile originale.

4) RENUMBER sintaxa: *R<interval>,n1,n2

Renumeroteaza intervalul specificat incepind cu n1, cu pasul n2. Valoarea implicita pentru n2 este 10.

22. FUNCTII PENTRU SIRURI

1) FIND sintaxa: *F<interval>, sir

Cauta in intervalul specificat prima aparitie a sirului. Daca sirul este omis, functia FIND va utiliza ultimul sir introdus.

2) SEARCH & REPLACE sintaxa: *S<interval>,sir1,sir2

Cauta in intervalul specificat dupa sir1 si il inlocuieste cu sir2. Noua linie va fi verificata sintactic. Daca apare o eroare, prima linie care contine eroarea se afiseaza. Toate liniile precedente in care s-a facut modificarea ramin modificate. Delimitatorii intre intervalul specificat si sir1 si intre sir1 si sir2 nu sint in mod necesar virgule; se poate utiliza orice caracter nenumeric.

23. ALTE COMENZI

1) TRACE sintaxa: *Tn

Ruleaza programul incepind de la linia n afisind numarul de linie a instructiunii in executie. Tasta de SPATIU poate fi utilizata pentru a incetini executia si cea de ENTER pentru a o opri.

2) KILL sintaxa: *K

Sterge toate instructiunile REM din program care nu incep cu &, ! sau %.

3) WRITE sintaxa: *W<interval>,<nume de fisier>

Salveaza intervalul specificat pe caseta sub <nume de fisier> (max. 10 caractere).

4) BLAST SAVE sintaxa: *B<nume de fisier>

Salveaza programul intr-o forma care se preteaza compilarii de pe banda. Programul va fi salvat in blocuri, impreuna cu informatiile pe care BLAST-ul le necesita la compilare.

5) QUIT sintaxa: *Q

Paraseste toolkit-ul.

24. CUM S-A NASCUT BLAST-UL

OCSS e o fabrica de compilatoare. Compania construieste numeroase compilatoare pentru diferite limbaje si masini. Sintem adesea intrebati cum procedam pentru a produce un compilator ca BLAST-ul; cit timp lucram la el, ce limbaje folosim s.a.m.d. In acest capitol, incercam sa raspundem citorva din aceste intrebari.

In ce limbaj a fost scris BLAST-ul ?

Raspunsul este ca BLAST-ul nu a fost scris intr-un limbaj anume. Toate compilatoarele OCSS sint generate automat, folosind "instrumente" de generare automata. Un limbaj cum este BASIC-ul, e un limbaj ca oricare altul si astfel poate fi descris prin mijloace gramaticale. De exemplu, putem incepe prin a defini o propozitie in limba engleza scriind:

<propozitie> ::= <subiect> <verb> <obiect>;

unde ::= inseamna "se defineste ca" iar numele dintre parantezele unghiulare sint obiecte numite "non terminals" care vor fi definite ulterior. De exemplu, <verb> poate fi definit dupa cum urmeaza:

<verb> ::= "maninca" | "doarme" | "munceste" !etc.

unde bara verticala (|) inseamna "sau". In exact aceeasi maniera putem defini o instructiune BASIC:

<instructiune> ::= "LET" <variabila> = <expresie>
| "GOTO" <numar de linie>
| "PRINT" <lista de expresii> s.a.m.d.

Folositi extensiile de BASIC prevazute. Acestea duc la un cod mult mai rapid decat echivalentul lor BASIC.

Incercati sa nu utilizati acelasi tablou de mai multe ori si FOLOSITI CONSTANTE pentru a defini dimensiunile tabloului.

Incercati sa folositi variabile dintr-o singura litera orideceteori este posibil, deoarece BLAST-ul trateaza aceste variabile in mod special.

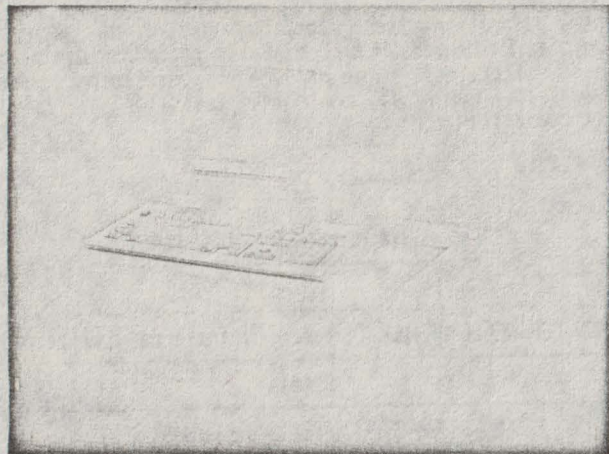

19. TOOLKIT-UL BLAST-ULUI

BLAST-ul este livrat impreuna cu un toolkit conceput sa ajute la dezvoltarea programelor.

TOOLKIT-ul se gaseste pe fata a doua a casetei. Pentru a-l incarca, tastati:

```
LOAD "TOOLKIT" <ENTER>
```

TOOLKIT-ul va porni automat si va semna cu mesajul:

```
BLAST TOOLKIT (C) OCSS 1985
```

La fel ca si compilatorul, TOOLKIT-ul se incarca in partea superioara a RAM-ului si pozitioneaza RAMTOP-ul sub zona pe care o ocupa. TOOLKIT-ul reduce memoria disponibila cu aproximativ 2K.

Nota: TOOLKIT-ul nu poate sa coexiste in RAM cu compilatorul.

Facilitatile disponibile sint listate mai jos. Fiecare functie este executata introducind un asterisc (*) urmat de o comanda formata dintr-o singura litera si un numar de parametrii.

In continuare n, n1 si n2 sint intregi.

Portiunea de program asupra careia va avea efect o anumita comanda e specificata de un interval de numere de linie dupa cum urmeaza:

n1-n2 inseamna liniile de la n1 la n2 inclusiv

n1- inseamna de la linia n1 la sfirsitul programului

-n2 inseamna de la inceputul programului la linia n2 inclusiv

Daca un interval de numere de linii e omis, toolkit-ul va considera ca acest interval cuprinde tot programul

Un punct (.) poate fi utilizat pentru a indica linia curenta.

20. COMENZI PENTRU LINII

1) EDIT sintaxa: *Enl

Linia n1 e afisata pentru editare.

2) COPY sintaxa: *Cn1,n2

Copiază linia n1 peste linia n2 care se pierde.

3) DELETE sintaxa: *Dn1

Sterge linia n1.

4) MOVE sintaxa: *Mn1,n2

Muta linia n1 la linia n2, stergind linia n1.

21. COMENZI PENTRU BLOCURI

1) COPY sintaxa: *C<interval>,n

Copiază liniile din intervalul specificat la linia n, scriind peste orice linie existenta. Liniile vor fi numerotate consecutiv, incepind de la linia n.

2) DELETE sintaxa: *D<interval>

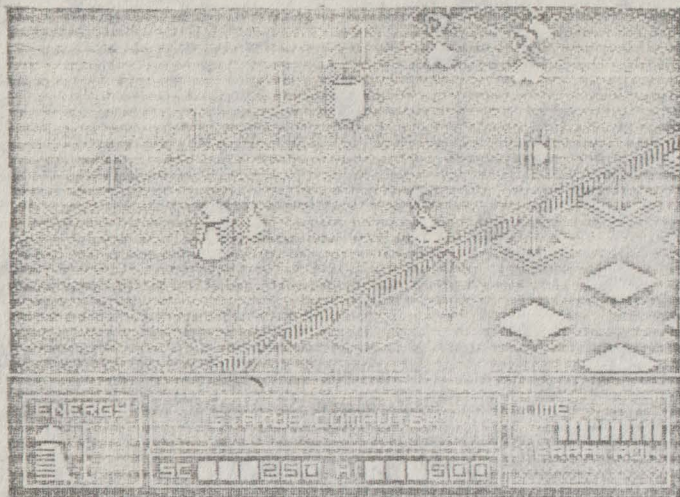

Bineinteles, toti "non terminalii" trebuie definiti iar definirea completa a BASIC-ului de Spectrum e un fisier de sute de linii.

Pina acum am vazut cu se poate scrie SINTAXA unui limbaj. Pentru a face insa un compilator, trebuie sa gasim o cale pentru a exprima SEMANTICA, adica intelesul instructiunilor si actiunile pe care trebuie sa le ia computerul atunci cind recunoaste o instructiune. Notatia folosita nu o vom explica deoarece e mai complicata decit definirea sintaxei. Totusi ceea ce se intimpla in esenta e ca specificatiile referitoare la sintaxa impreuna cu cele privitoare la semantica sint oferite unui program numit METAFOD care le foloseste pentru a scrie codul compilatorului. METAFOD-ul, dezvoltat de OCSS, ruleaza pe un sistem UNIX multi-user si genereaza fisiere sursa scrise in limbajul C. Bineinteles, METAFOD-ul insusi este un fel de compilator; accepta un fisier sursa (definirea limbajului) si produce un fisier obiect (compilatorul), astfel putind fi utilizat pentru a se genera pe sine insusi. Asa a fost creat METAFOD-ul.

De ce folosim un generator de compilatoare ?

In special deoarece e mai ieftin. Scrierea "de mina" a unui compilator ia mult timp, iar produsul final e mult mai susceptibil sa contina erori. Un compilator generat, reflecta exact specificatiile cu care a fost alimentat generatorul de compilatoare si nu apare tentatia de a "taia coltul" in scrierea codului. Bineinteles, exista parti dintr-un compilator cum e

BLAST-ul care trebuie scris "de mina"; RTS-ul BLAST-ului a fost scris de mina pentru a creste viteza de rulare a programului. Intr-un compilator precum BLAST-ul aproximativ 70% din cod e generat automat.

Putem genera compilatoare pentru orice limbaj ?

Pentru majoritatea limbajelor, raspunsul e da. Bineinteles ca limbaje ca PASCAL, MODULA, C si BASIC fac parte din planurile noastre de viitor, desi putem produce si compilatoare dedicate pentru aplicatii cum ar fi controlul masinilor si robotilor, rapid si competitiv.

ANEXA 1

26. HARTA MEMORIEI PENTRU BLAST

PRANT	USER DEFINED GRAPHICS (grafice definite de utilizator)
UDG	BLAST
RAMTOP	GOSUB STACK (stiva de GOSUB) MACHINE STACK (stiva masinii) SPARE RAM (RAM liber)
STKEND	CALCULATOR STACK (stiva calculatorului)
STKBOT	WORKSPACE (spatiu de lucru)
WORKSP	EDITING AREA (zona de editare)
E-LINE	BASIC VARIABLES (variabile BASIC)
VARS	BASIC PROGRAM (program BASIC)
PROG	CHANNEL INFORMATION (informatii de canal)
CHANS	MICRODRIVE MAPS (harti pentru microdrive) INTERFACE 1 SYSTEM VARIABLES (var. de sist. pt. interf. 1) SYSTEM VARIABLES (variabile de sistem) PRINTER BUFFER (tampon pt. imprimanta) ATTRIBUTES (atribute de culoare) DISPLAY FILE (memorie video) ROM

27. HARTA MEMORIEI LA RULARE

PRANT	-----
	USER DEFINED GRAPHICS (grafice definite de utilizator)
UDG, RANTOP	-----
	GOSUB STACK (stiva de GOSUB) MACHINE STACK (stiva masinii) SPARE RAM (RAM liber)
STKEND	-----
	CALCULATOR STACK (stiva calculatorului)
STKBOT	-----
	WORKSPACE (spatiu de lucru)
WORKSP	-----
	EDITING AREA (zona de editare)
E-LINE	-----
	RUN TIME VARIABLES (variabile de rulare)
VARS	-----
	BLASTED PROGRAM (program BLAST-at)
PROG	-----
	CHANNEL INFORMATION (informatii de canal)
CHANS	-----
	MICRODRIVE MAPS (harti pt. microdrive) RUN TIME SYSTEM (sistem de rulare (RTS-ul))

	INTERFACE 1 SYSTEM VARIABLES (var. de sist. pt. interf. 1) SYSTEM VARIABLES (variabile de sistem) PRINTER BUFFER (tampon pt. imprimanta) ATTRIBUTES (atribute de culoare) DISPLAY FILE (memorie video) ROM

ERATA

N.T. In documentatia originala referirile din erata s-au facut la diverse numere de pagina. Deoarece documentatia de fata s-a redactat pe un editor ce nu suporta numerotarea automata a paginilor, sarcina punerii in corespondenta a celor de mai jos cu un anumit capitol, revine in mod ingrat cititorului.

Cantitatea de memorie disponibila pentru codul sursa este de 2K si nu 5K. Bineinteles, un program de orice marime poate fi compilat de pe banda pe banda sau de pe microdrive pe microdrive.

Retineti ca directiva *N sterge din memorie atat programul sursa cit si cel obiect.

Comanda *S poate fi folosita doar pentru a salva un program compilat pe caseta. Utilizatorii posesori de microdrive vor gasi ca e mai usor sa se compileze de pe microdrive pe microdrive.

Cind BLAST-ul compileaza pe microdrive se scriu doua sau trei fisiere, necesare pentru rularea programului. Numele lor este:

- numele de fisier al codului obiect (cel specificat).
- acelasi nume cu .P anexat
- un fisier optional .V (vezi capitolul de variabile salvate la sfirsitul manualului).

Programul compilat se executa incarcind primul dintre acestea (cu numele specificat de utilizator) si tastind RUN.

Capitolul referitor la copierea programelor BLAST-ate este incorect. In schimb, s-a furnizat un program pentru copierea programelor BLAST-ate pe fata a doua a casetei, imediat dupa toolkit. Pentru a incarca acest program tastati:

LOAD "COPIER"

si urmati instructiunile programului.

Retineti ca toate comenzile (*C, *N, etc.) pot fi tastate atat cu majuscule cit si cu minuscule.

Comanda *B (BACKUP) nu a fost implementata. In schimb s-a prevazut optiunea de copiere a BLAST-ului pe microdrive imediat dupa incarcarea programului.

Datorita penuriei de memorie, extensiile de BASIC nu au fost implementate. Drept compensatie, toolkit-ul a fost prevazut cu cinci noi comenzi (vezi capitolul de informatii aditionale la sfirsitul manualului).

TOOLKIT

Comanda:

RANDOMIZE USR 60500

va reactiva toolkit ul dupa comanda *Q.

Comanda *D fara parametrii va sterge intreg programul lasind variabilele intacte.

In comenzile *F si *S este imposibila introducerea directa a cuvintelor cheie BASIC. Exista totusi un artificiu pentru rezolvarea problemei. Cind e nevoie de un cuvint cheie, se tasteaza intii THEN si apoi cuvintul cheie. Apoi se muta cursorul inapoi si se sterge THEN.

In comenzile SEARCH SI REPLACE:

- i. Separatorul trebuie sa fie o virgula.
- ii. Sirul care e inlocuit nu poate fi vid.
- iii. Liniile modificate nu sint verificate sintactic.

Daca intervalul de numere de linii e omis dintr-o comanda a toolkit-ului, trebuie inclusa orice virgula care ar urma intervalului respectiv.

Comanda *B (BLAST SAVE) se foloseste cu caseta. BLAST-ul poate compila un program care a fost salvat pe microdrive in mod normal.

Comanda TRACE (*T) (de urmarire) nu are ca parametru un numar de linie. *T va activa optiunea TRACE care va ramine operativa pina la dezactivarea ei cu comanda *L.

Funcția de renumerotare nu va functiona la mai mult de 643 de linii odata. Programele lungi pot fi renumerotate in doua sau mai multe etape.

PROBLEME

Foarte rar, BLAST-ul poate obiecta unei linii de BASIC care apare corecta la inspectare. Daca se intimpla asa ceva, BLAST-ul se va opri cu mesajul:

WARNING - HIT ANY KEY

Deindata ce s-a apasat o tasta, BLAST-ul va face ca acea instructiune sa fie trecuta interpretorului la rulare si va continua compilarea. Desi acest eveniment va fi etichetat de BLAST ca un avvertisment, el nu va afecta rulara programului final. De asemenea, BLAST-ul poate fi forțat sa treaca o linie interpretorului inserindu-i RENZ la inceput (vezi manualul). Acest lucru poate fi util daca o anumita linie da probleme la compilare. Aceasta facilitate nu poate fi folosita pentru functiile definite de utilizator.

EXTENSII DE BASIC

Din pacate, din cauza lipsei de memorie, acestea nu au fost implementate. In schimb, ca o compensatie, s-a extins toolkit-ul cu inca cinci comenzi.

*V listeaza diferite variabile de sistem utile, inclusiv cantitatea de memorie ramasa libera.

*L listeaza toate variabilele BASIC, definite in mod curent, impreuna cu valoarea lor.

(*J <nr. de linie> se alatura liniei indicate ulterior.

*G si *A. In mod normal operatiile de cautare si gasire se vor opri si vor astepta ca utilizatorul sa apese o tasta dupa fiecare gasire sau substitutie. Pentru a dezactiva aceasta modalitate, folositi *G iar pentru a reveni la vechiul mod, folositi *A.

VARIABLE SALVATE (DOAR PENTRU MICRODRIVE)

Pentru a economisi spatiu, multe programe BASIC sint salvate impreuna cu o parte din variabile. BLAST-ul trateaza o astfel de eventualitate folosind directiva REN! AUTORUN dupa cum urmeaza:

Daca directiva AUTORUN apare la inceputul programului, BLAST-ul va crea un fisier separat (numit .V) care contine variabile salvate. Cind se incarca programul BLAST-at, acest fisier va fi adus in memorie automat. Daca directiva AUTORUN nu este inclusa, BLAST-ul va considera ca nu are de salvat variabile.

O alta metoda, aplicabila si pentru banda, si pentru microdrive, e urmatoarea:

Se incarca toolkit-ul si programul BASIC de compilat. Se foloseste comanda *D pentru a sterge programul si apoi se salveaza variabilele sub un nume adecvat, ca un program normal. Se insereaza o linie la inceputul programului de compilat pentru a face MERGE cu aceste variabile (N.T. vazute ca un program BASIC). Cind programul BLAST-at va rula, el va face merge cu aceste variabile.

ATTENTIUNE !!!
NU PUTETI FOLOSI BLAST-UL FARA ACEASTA TABELA DE DECODIFICARE
NU O PIERDETI !!!

	A	B	C	D	E	F	G	H	I	J	K	L	M	N	O	P	Q	R	S	T	U	V	W	X	Y	Z
40	R	Y	G	R	Y	G	G	R	Y	G	W	G	G	Y	R	R	Y	G	Y	G	W	Y	G	G	40	
39	Y	G	R	Y	W	G	G	R	G	Y	R	G	Y	G	G	R	R	G	R	G	Y	G	R	R	39	
38	G	Y	G	G	Y	R	R	G	Y	G	Y	R	G	Y	W	Y	R	G	R	R	G	R	G	Y	G	38
37	R	G	Y	G	R	Y	G	G	R	Y	W	R	G	Y	G	W	Y	G	Y	G	G	Y	G	G	37	
36	Y	R	G	G	Y	G	R	Y	G	G	G	R	G	Y	G	R	G	R	G	W	G	Y	G	R	Y	36
35	G	G	Y	G	W	Y	W	Y	G	R	Y	R	G	R	G	Y	G	Y	R	Y	G	W	Y	R	Y	35
34	R	Y	G	R	R	Y	G	Y	R	Y	G	Y	G	Y	G	Y	R	G	G	Y	G	R	Y	G	Y	34
33	Y	G	R	Y	G	Y	G	R	G	G	R	G	R	G	R	Y	G	Y	G	Y	G	W	Y	R	G	33
32	R	G	Y	G	Y	G	R	Y	R	W	G	G	Y	R	G	W	Y	G	Y	R	G	Y	R	Y	G	32
31	G	Y	W	G	R	Y	G	R	G	G	R	Y	G	R	Y	R	G	Y	R	G	G	R	G	R	G	31

ABCDEFGHIJKLMNOPQRSTUVWXYZ

30 YR GY GRY RY RY RGG RY GY RY RY RY WY GY GW 30
 29 RY RY RY GY GY RY RY WY RY RY RY RY RY RY RY RY 29
 28 GR RY GY GY RY RY GY GY GY RY RY RY RY RY RY RY 28
 27 RY RY RY RY RY RY RY RY RY RY RY RY RY RY RY RY 27
 26 YR RY GY GY RY RY RY RY RY RY RY RY RY RY RY RY 26
 25 GY RY RY RY RY RY RY RY RY RY RY RY RY RY RY RY 25
 24 RY RY RY RY RY RY RY RY RY RY RY RY RY RY RY RY 24
 23 GY RY RY RY RY RY RY RY RY RY RY RY RY RY RY RY 23
 22 YW YR YR YR YR YR YR YR YR YR YR YR YR YR YR 22
 21 GY RY RY RY RY RY RY RY RY RY RY RY RY RY RY RY 21

ABCDEFGHIJKLMNOPQRSTUVWXYZ

20 RY GY GY RY RY RY RY RY RY RY RY RY RY RY RY RY 20
 19 YR RY RY RY RY RY RY RY RY RY RY RY RY RY RY RY 19
 18 RY RY RY RY RY RY RY RY RY RY RY RY RY RY RY RY 18
 17 YW GY RY RY RY RY RY RY RY RY RY RY RY RY RY RY 17
 16 GY RY RY RY RY RY RY RY RY RY RY RY RY RY RY RY 16
 15 YR RY RY RY RY RY RY RY RY RY RY RY RY RY RY RY 15
 14 GY RY RY RY RY RY RY RY RY RY RY RY RY RY RY RY 14
 13 GY RY RY RY RY RY RY RY RY RY RY RY RY RY RY RY 13
 12 RY RY RY RY RY RY RY RY RY RY RY RY RY RY RY RY 12
 11 YR YR WY GY RY RY RY RY RY RY RY RY RY RY RY RY 11

ABCDEFGHIJKLMNOPQRSTUVWXYZ

10 RY GY GY RY RY RY RY RY RY RY RY RY RY RY RY RY 10
 9 GY RY RY RY RY RY RY RY RY RY RY RY RY RY RY RY 9
 8 RY RY RY RY RY RY RY RY RY RY RY RY RY RY RY RY 8
 7 YR RY RY RY RY RY RY RY RY RY RY RY RY RY RY RY 7
 6 GY RY RY RY RY RY RY RY RY RY RY RY RY RY RY RY 6
 5 YW GY RY RY RY RY RY RY RY RY RY RY RY RY RY RY 5
 4 GY RY RY RY RY RY RY RY RY RY RY RY RY RY RY RY 4
 3 RY RY RY RY RY RY RY RY RY RY RY RY RY RY RY RY 3
 2 YG GY RY RY RY RY RY RY RY RY RY RY RY RY RY RY 2
 1 WY RY RY RY RY RY RY RY RY RY RY RY RY RY RY RY 1

ABCDEFGHIJKLMNOPQRSTUVWXYZ

N.T. Am incercat ca traducera acestei documentatii sa fie lipsita de erori de orice natura. Cu toate acestea ele ar putea sa existe, in special in tabelul final. Pentru eventualul RESET al sistemului in cazul introducerii gresite a codurilor de protectie va cer scuze anticipat.

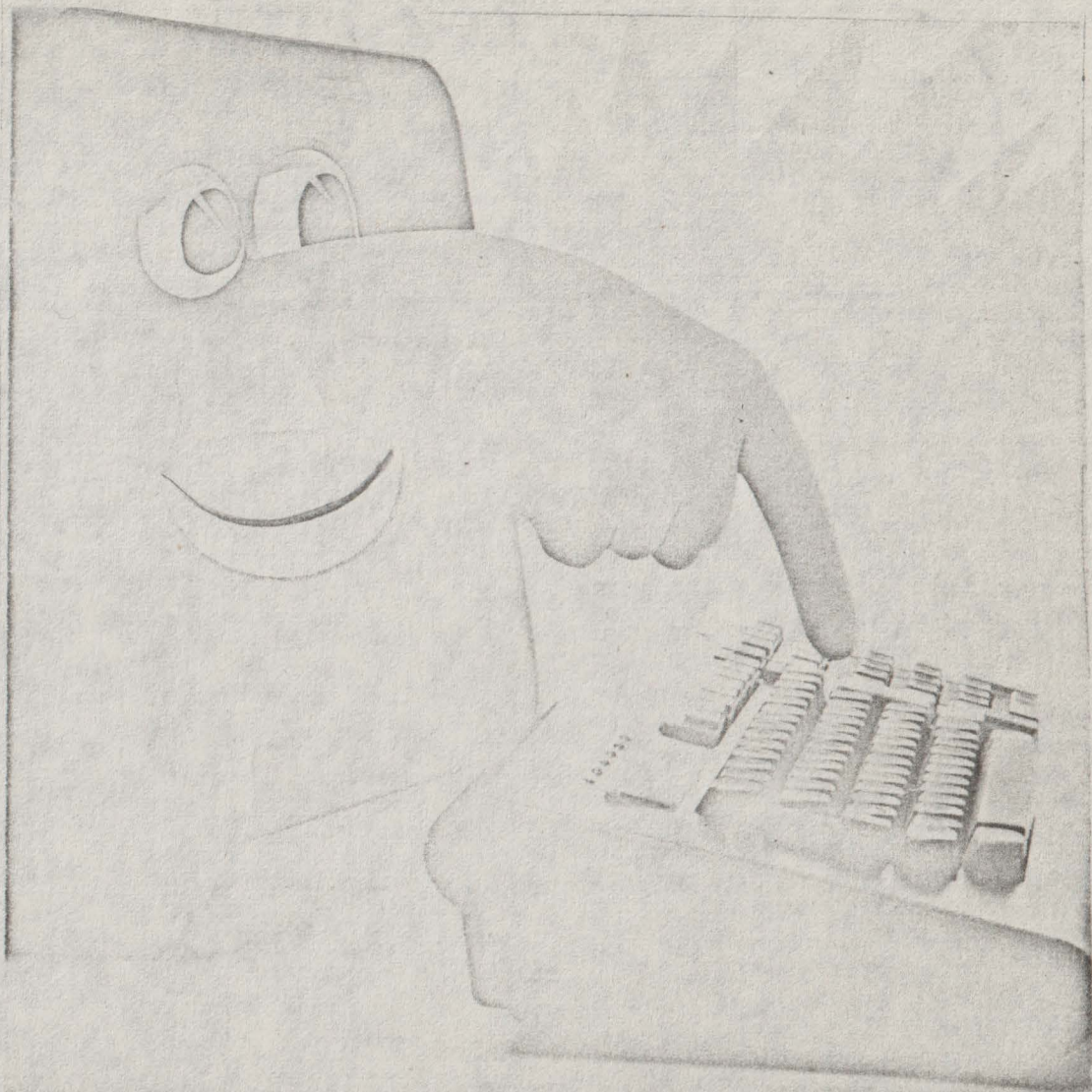

MANEA TITUS

KSEROKS V3.0

Kseroks V3.0 este primul program de copiere din ROM comparabil cu cele din YU si UK.

Optiuni de lucru:

LOAD-Permite incarcarea fisierelor cu 'header'.
DATA-Incarca fisier fara 'header'.
EXIT-Reintoarcere in BASIC.
FLEN-Incarca fisier cu 'flag' cunoscut si lungime cunoscuta.
SAVE-Salveaza fisierul incepind cu primul.
TEST-Verifica fisier ele salvate.Cele eronate vor fi semnalate prin aparitia unui blinker la capat de rind.
VIEW-Optiuni relative la un singur fisier.
RESET-Sterge toate fisierul.
HEADER-Citeste doar informatia din 'header'.
MAXBYT-Incarca fisier cu lungime (<=49075.Optiuni in MAXBYT :
D-DATA,S-SAVE,A+G-EXIT.

Optiunile comenzii VIEW:

S-SAVE,T-TEST,K-DELETE,V-Trece la untorul fisier.
F-Se introduce/schimba 'flag'-ul.
N-Se introduce/schimba numele.
A-Listare in ASCII.
L-Listare BASIC-numai pentru programe BASIC.
R-AUTO RUN OFF-numai pentru programe BASIC.
3-Pune/sterge pauza la inceputul salvarii.Pauza e marcata prin aparitia unui diez '#'.
#

Optiuni in listare:

ENTER-listare rapida,P-listarea unei singure linii,SPACE-reveni re in meniu.

Fisierele incarcate cu eroare se pot pastra prin apasarea tastei'I'.

ATENTIUNE!! Celelalte versiuni ale programului sint eronate!

TIBERIU ONU

LASER GENIUS

Nota : Aceste insemnari despre pachetul LASER GENIUS al firmei OASIS reprezinta traducerea unui articol aparut in numarul 24 al revistei RACUNARI sub semnatura lui Zeljko Juric. Ele nu au pretentia unei documentatii complete si se refera doar la asamblorul LASER, pseudocompilatorul PHOENIX si pachetul de rutine ajutatoare TOOLKIT. Pachetul LASER GENIUS mai cuprinde in afara de acestea si un dezasamblor/monitor cu performante deosebite (in 2 versiuni), precum si un analizor RPN. Traducerea din limba srbocroata si editarea au fost realizate de catre Tiberiu Onu, care va cere anticipat scuze pentru eventualele greseli strecurate in text.

V-ati gandit vreodata ca popularul GENS nu merita o nota de trecere, in primul rind din cauza editorului care ingreuneaza substantial munca programatorului ? De asemenea, v-ati gandit ca binecunoscutul debugger MONS poate fi folosit mai bine la vina-toarea de ursi decat la cea de bug-uri ? Daca raspunsul la aceste doua intrebari a fost pozitiv, rezolvarea este foarte simpla : luati pachetul DEVPACK 3, aruncati-l la lada cu vechituri si procurati LASER GENIUS - pachet de programe pentru lucrul in cod masina. Acest pachet cuprinde un asamblor/editor, pseudocompilatorul PHOENIX, pachetul de rutine ajutatoare TOOLKIT, doua versiuni de dezasamblor/monitor, analizorul RPN si alte citeva pro-

grame utilitare. LASER GENIUS este opera programatorilor firmei OASIS Software care au intrat deja in legenda datorita programelor MACHINE LIGHTNING, WHITE LIGHTNING si LASER BASIC.

Pe piata exista trei versiuni ale pachetului LASER GENIUS, care se deosebesc in anumite privinte. Prima versiune a fost scoasa pentru calculatoarele AMSTRAD/SCHNEIDER CPC 464, 664 si 6128, cea de-a doua pentru SPECTRUM 48 si SPECTRUM+, iar cea de-a treia pentru calculatoarele SPECTRUM 128 si SPECTRUM +2. Diferentele intre versiuni vor fi mentionate in text. In afara de cele mentionate, autorul este convins ca programul MAGUS, evidentiat in toate cataloagele de programe pentru SPECTRUM 128 este unul si acelasi cu aceasta a treia versiune a pachetului LASER.

PUNERE IN FUNCTIUNE

Dupa ce introducem comanda LOAD, se incarca un loader BASIC (aproximativ 3K) care ne intreaba daca dorim o copie a programului pe microdrive (in cele ce urmeaza, referirile la microdrive vor fi legate de calculatoare SPECTRUM iar referirile la disc se vor face pentru calculatoare AMSTRAD), daca dorim modificarea culorilor ecranului si a tipului de imprimanta utilizat si daca dorim ca impreuna cu asamblorul sa se incarce si pseudocompilatorul PHOENIX sau pachetul TOOLKIT (functionarea acestora este conditionata de existenta asamblorului in memorie).

Dupa aceste intrebari plictisitoare asteptam incarcarea, care dureaza citeva secunde daca dispunem de microdrive sau discdrive sau mai mult decat un minut daca ne folosim de casetofon.

Unul din neajunsurile mari ale programului este consumul im-

portant de memorie (acest neajuns este neseparabil in cazul in care lucram cu AMSTRAD 6128 sau SPECTRUM 128). Asamblorul singur ocupa 23 Ko de memorie. Daca mai incarcam si pachetul TOOLKIT (1,5 Ko) si pseudocompilatorul PHOENIX (3 Ko) (ambele insa pot lipsi) si daca luam in considerare si diferitele spatii de lucru si buffere folosite de program, observam ca ne ramane foarte putin loc pentru fisierul text si pentru codul obiect. Din fericire insa, programul a fost astfel conceput incit fisierul sursa este construit intr-o forma incredibil de compacta (de 6-7 ori mai scurt decit un fisier GENS echivalent) iar comenzile INCLUDE si OPENOUT (mai cu seama pentru microdrive si disc) sint excelent impementate.

In total, versiunea pentru SPECTRUM 128/42 ocupa 32 Ko de memorie, deoarece TOOLKIT si PHOENIX se incarca intotdeauna impreuna cu asamblorul si aceasta versiune posedea comenzi suplimentare. Versiunea pentru 128 Ko se incarca in RAM-disc si lucreaza prin paginari, astfel ca nu consuma nimic din memoria "normala". Fisierul sursa este de asemenea stocat in RAM-disc.

EDITORUL

Dupa incarcare, loader-ul BASIC se sterge si RANTOP-ul se pozitioneaza la adresa 25500 (la SPECTRUM).

Inca de la inceput ne gasim in fata unui minunat SCREEN - editor, care lucreaza pe 42 (la AMSTRAD 40) de coloane si care utilizeaza un buffer special de stocare a textului inserat. Initial acest buffer are o dimensiune de 10 Ko, dar cu ajutorul unor comenzi speciale marimea sa poate fi redusa la doar 1Ko, pentru a asigura un spatiu de memorie suplimentar pentru codul obiect si fisierul sursa. Bufferul editorului foloseste la stocarea oricaror comenzi introduse si nu trebuie confundat cu spatiul de lucru necesar construirii fisierului sursa. Ecranul se prezinta ca si o fereastră interioara acestui buffer, textul care a iesit din ecran putind fi revazut folosind cursorul.

Foarte interesanta este capacitatea editorului de a permite introducerea de linii care contin mai multe instructiuni in limbaj de asamblare. Daca introducem de exemplu linia :

```
10 loop: DEC BC (ENTER) LD A,B (ENTER) OR C (ENTER) JR NZ,loop (ENTER)
```

si apoi :

```
20 RET (ENTER)
```

listingul va avea urmatorul aspect :

```
10 loop : DEC BC
          LD A,B
          OR C
          JR NZ,loop
20      RET
```

Din acest motiv, comanda AUTO nu este necesara. O linie poate avea o lungime de pina la 10 ecrane.

De asemenea, nu exista nici tasta pentru tabulare, deoarece tabularea se executa automat.

Lungimea maxima a unei etichete este de 240 de caractere. Numele unei etichete poate contine si caracterele '.' sau '\$' si se sfirseste cu caracterul ':' care slujeste doar ca separator si nu face parte din nume.

Comentariile sint in continuare precedate de caracterul ';'.

La editare avem la dispozitie urmatoarele taste de control (cele din paranteza sint valabile pentru AMSTRAD) :

CURSOR	deplasarea cursorului
CAPS 4 (SHIFT 9)	cursorul la anterioara pozitie tabulata
CAPS 9 (TAB sau SHIFT RIGHT)	cursorul la urmatoarea pozitie tabulata
CAPS 0 (FEL)	sterge caracterul din stinga cursorului
SYM 0 (CLR)	sterge caracterul din dreapta cursorului
CAPS 3 (SHIFT DEL)	sterge rindul care contine cursorul
SYM F (CTRL DEL)	sterge de la cursor la capatul rindului
SYM I (SHIFT TAB)	introduce un rind gol
SYM W (COPY)	introduce un spatiu
CAPS I (CTRL TAB)	porneste/opreste modul INSERT
SYM G (CTRL 'L')	sterge ecranul si bufferul de editare

La AMSTRAD exista si o schimbare specifica a cursorului care se obtine cu ajutorul tastelor SHIFT si CTRL. La SPECTRUM sint interesante combinatiile SYM Q si SYM E. Comanda SYM A foloseste la oprirea oricarei operatii.

Dupa introducerea fiecărei instructiuni, se realizeaza verificarea sintactica si se afiseaza comentariile de rigoare. De exemplu, introducind LD H, (BC) vom primi mesajul 'illegal second operand' si cursorul va fi positionat in locul in care a fost perceputa eroarea. Dupa corectarea erorii, mesajul va disparea de pe ecran. In fiecare situatie asamblorul va raporta foarte detaliat toate erorile de sintaxa intervenite.

PARTICULARITATILE ASAMBLORULUI

GENASM este un macroasamblor in doua treceri, realizat dupa toate standardele ZILOG. Parametrii numerici ai instructiunilor Z 80 pot fi specificati ca si constante sau ca si expresii.

Constantele pot fi : - zecimale (ex: 239)
 - binare (ex: %101101)
 - octale
 - hexa (ex: #5C3A sau 5C3AH)
 - alfanumerice (ex: "A")

Expresiile pot contine constante, etichete, numarul de locatii (\$) si numarul de adrese (.) (acestea din urma vor fi explicate ulterior). In cadrul expresiilor se permite utilizarea urmatoarelor operatori (cifrele din paranteza reprezinta prioritatea) :

OPERATORI BINARI

+	(adunare , 7)
-	(scadere , 7)
*	(inmultire , 8)
/	(impartire intreaga , 8)
%	(restul impartirii modulo , 8)
>	(mai mare decat , 5)
<	(mai mic decat , 5)
>=	(mai mare sau egal , 5)
<=	(mai mic sau egal , 5)
?=	(egal , 4)
!=	(inegal , 4)
<<	(shift-are spre stanga , 6)
>>	(shift-are spre dreapta , 6)
@<	(rotatie spre stanga , 6)
@>	(rotatie spre dreapta , 6)
&	(AND binar , 3)
	(OR binar , 3)

^	(XOR binar , 3)
&&	(AND logic , 2)
	(OR logic , 2)

OPERATORI UNARI

-	(minus unar , 9)
!	(NOT logic , 9)
~	(NOT-CPL binar , 9)
*	(continutul adresei-pe 16 biti , 9)

Un bun cunosctor al limbajelor de programare va recunoaste multi operatori imprumutati din limbajul C.

Se observa ca LASER, spre deosebire de GENS, are prioritati ale operatiilor (9 este prioritatea cea mai mare). Pot fi folosite si paranteze, dar cu grija spre a nu fi confundate cu parantezele limbajului de asamblare Z 80.

Numaratorul de adrese (.) are valoarea adresei la care se stocheaza momentan codul obiect, iar numaratorul de locatii (\$) contine valoarea curenta a contorului de locatii, conform directivei ORG. Aceste doua numaratoare au de obicei (dar nu totdeauna) aceeasi valoare.

In cadrul evaluarii expresiilor, in timpul asamblarii, fiecare eroare intervenita se raporteaza textual (de ex: 'number out of range -128,127' si nu doar ERROR 10 ca si la GENS). In total exista 32 de tipuri erori de sintaxa si 30 de tipuri de erori ce pot aparea in timpul rularii, clasificate dupa importanta in 3 categorii : WARNING (avertisment), ERROR (eroare) si FATAL ERROR (eroare fatala)

MACROINSTRUCTIUNI

Macroinstructiunile reprezinta o arma forte a asamblorului GENASM. Macroinstructiunile LASER nu sint atit de puternice si flexibile ca si cele din MACHINE LIGHTNING, dar sint deopotriva de utile.

Definirea macroinstructiunilor se face prin comanda MACRO intr-o sintaxa de forma :

eticheta : MACRO \ parametri

Caracterul '\ (backslash) foloseste ca si separator care specifica inceperea parametrilor macroinstructiunii.

Iata in continuare doua exemple care vor demonstra modul de utilizare a macroinstructiunilor :

outchar : MACRO \ code

```
LD A,code
RST 16
ENDM
```

Macroinstrucțiunea de mai sus va tipări un caracter dat. Următoarea macroinstrucțiune schimbă între ele valorile a două registre pereche (într-un mod destul de neelegant) :

```
swap : MACRO \ reg1,reg2
        PUSH reg1
        PUSH reg2
        POP reg1
        POP reg2
ENDM
```

Macroinstrucțiunile astfel definite pot fi ulterior utilizate în cadrul unui program în cod mașină, fiind apelate astfel:

```
outchar 65 sau
outchar "A" sau
outchar "A"+1 sau
swap HL,BC
```

Evident, ca și parametri ai macroinstrucțiilor pot fi folosite și expresii, dar construcții de tipul :

```
LD A,code+1
```

nu sunt permise în definirea macroinstrucțiilor.

COMENZI DIRECTE ALE EDITORULUI

În continuare se prezintă comenzile directe pe care le acceptă editorul GENASM. În cadrul celor de mai jos, x\$ y\$... reprezintă stringuri arbitrare, n n1 n2 ... reprezintă constante zecimale, x x1 x2 ... reprezintă expresii arbitrare, iar b b1 b2 ... reprezintă blocuri de program definite în stil COMMODORE (de ex : 10-50 sau -50 sau 10- sau 30 samd). Blocul implicit de program este cel dintre liniile 0-65534.

```
CLS                sterge ecranul și bufferul de editare
SETSPACE n         stabilește dimensiunea spațiului de lucru al editorului, în octeți. La SPECTRUM 128 această comandă nu este prevăzută din cauza spațiului suficient de memorie.
```

```
LIST [b]           listează programul sau o parte a sa.
LLIST [b]          ca și LIST, dar la imprimantă.
DELETE [b]         sterge un bloc de linii.
COPY b1,b2         copiază blocul de linii b1 la poziția b2.
MOVE b1,b2         mută blocul de linii b1 la poziția b2.
RENUM [n1[,n2[,n3]]] renumerează programul astfel încât prima linie să fie n1, iar pasul n2. Renumerotarea se execută începând de la linia n3. (Implicit : n1=n2=10, n3=0).
FIND x$ [,b]       caută stringul x$ în blocul de linii b.
REPLACE x$,y$ [,b] înlocuiește stringul x$ cu y$ în blocul de linii b. Înlocuirea se execută opțional la afișarea mesajului : 'replace (y/n) ?'.
NEXT              continuă execuția comenzilor FIND și REPLACE dacă aceasta a fost întreruptă.
PRINT x [,n]       afișează valoarea expresiei x în baza n, în notatie cu semn. (Implicit n=16).
UPRINT x [,n]      afișează valoarea expresiei x în baza n, în notatie fără semn. (Implicit n=16).
BASE n            stabilește valoarea implicită a bazei pentru comenzile PRINT și UPRINT. Valori posibile ale lui n sunt : 2,8,10 și 16.
FORM              trimite un caracter de 'form feed' la imprimantă.
WIDTH [n]         stabilește lățimea paginii la imprimantă. (Implicit n=65536).
```

LENGTH [n] stabileste numarul de rinduri pe pagina la imprimanta. (Implicit n=45536).

MARGIN [n] stabileste pozitia marginii din stanga la imprimanta. (Implicit n=0).

SAVE [x\$ [,b]] salveaza blocul de linii b pe disc, casetofon sau microdrive. In cazul in care se utilizeaza casetofonul, salvarea se face in blocuri a cite 2 Ko, ceea ce este necesar comenzii INCLUDE (Implicit x\$=numele ultimului fisier incarcat).

LOAD x\$ [,b] incarca programul x\$ si il plaseaza la pozitia b.

VERIFY x\$ [,b] verifica salvarea pe banda a programului sau a unei portiuni de program.

CODE x\$,x1,x2 salveaza zona de memorie dintre adresele x1 si x2, sub numele x\$. Versiunea pentru SPECTRUM 128 mai admite si un al patrulea parametru optional, care selecteaza pagina de RAM.

CAT face catalogul programelor de pe disc sau cartridge. La AMSTRAD, comanda functioneaza si pentru casetofon.

ERA x\$ sterge articolul x\$ de pe cartridge sau disc.

TAPE selecteaza casetofonul ca si dispozitiv de intrare/iesire.

TAPE.IN selecteaza casetofonul ca si dispozitiv de intrare.

TAPE.OUT selecteaza casetofonul ca si dispozitiv de iesire.

MDRV [n] selecteaza microdrive-ul numarul n ca si dispozitiv de intrare/iesire. (Implicit n=1). La AMSTRAD se utilizeaza comenzile DRIVEA si DRIVEB la selectarea unitatii de disc.

MDRV.IN selecteaza microdrive-ul ca si dispozitiv de intrare. La AMSTRAD DISC.IN.

MDRV.OUT selecteaza microdrive-ul ca si dispozitiv de iesire. La AMSTRAD DISC.OUT.

REN x\$,y\$ schimba numele programului din x\$ in y\$ pe disc (doar la AMSTRAD).

ASSEM asambleaza programul.

ASSEMC asambleaza programul fara stergerea valorilor etichetelor, ramase de la asamblarea anterioara.

TABLE [n] afiseaza tabela de simboluri (numele si valorile asociate etichetelor) in format ASCII. Parametrul n stabileste formatul de tiparire. (Implicit n=16)

LTABLE [n] ca si TABLE, dar la imprimanta.

TABLEN [n] afiseaza tabela de simboluri in format numeric.

LTABLEN [n] ca si TABLEN, dar la imprimanta.

MISSING [n] tipareste numele tuturor etichetelor care au ramas nedefinite in decursul asamblarii.

LMISSING [n] ca si MISSING, dar la imprimanta.

UNUSED [n] tipareste numele si valorile tuturor etichetelor care au fost definite in program, dar nu au fost niciunde folosite.

LUNUSED [n] ca si UNUSED, dar la imprimanta.

CLEAR sterge tabela de simboluri.

EXECUTE x [,p1,p2,...] Porneste programul masina de la adresa x. Parametrii optionali p1,p2,... pot fi de orice tip (de ex: EXECUTE start, "Video Byte Studios",5,%,10110, "prog") si se adreseaza prin registrul IX. Registrul A contine numarul parametrilor. Versiunea pentru SPECTRUM 128 mai admite un parametru care se-

lectează pagina RAM în care rezidă programul.

STATS

prezintă harta memoriei (unde se găsește asamblorul, fișierul sursă, tabela de simboluri, bufferele, șamd). La SPECTRUM 128 se prezintă și harta RAMDISC-ului.

EXIT

întoarcere în BASIC. Revenirea în asamblor se face cu RANDOMIZE USR 65533.

HOUSEWORK

apelează un program de COPY/SEARCH încorporat asamblorului, care servește la copierea fișierelor cu ajutorul lui LASER. Acest program dispune de 10 comenzi proprii, dintre care cea mai importantă este COPY x\$,y\$. Întoarcerea în editor se face prin comanda EXIT.

COMENZILE PACHETULUI TOOLKIT

LOADASCII
x\$ [n1 [,n2]]

încarcă și recodifică fișierele care nu au fost scrise cu ajutorul lui LASER, astfel încât să apară într-un format specific acestui program. x\$ reprezintă numele fișierului, n1 reprezintă opțiunea de recodificare (implicit n1=0), iar n2= numărul de instrucțiuni reunite în cadrul unei linii (implicit n2=10).

În total există 16 opțiuni de recodificare (0-15), fiecare din cei patru biți ai opțiunii specificând o funcție specială în recodificare.

La recodificarea fișierelor GENS se utilizează pentru SPECTRUM n1=12, iar pentru AMSTRAD n1=8.

Greselile de sintaxă rezultate în urma recodificării, vor fi specificate prin 'bad line'.

ASSEMBL

comandă foarte complicată, care realizează asamblarea selectivă a unor rutine din biblioteca utilizatorului.

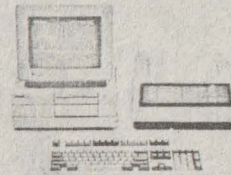

Explicațiile referitoare la efectul acestei instrucțiuni ocupă 2 pagini întregi în manualul de utilizare.

EXPORT x\$

salvează tabela de simboluri pe bandă, disc sau microdrive.

IMPORT x\$

încarcă tabela de simboluri salvată cu ajutorul instrucțiunii EXPORT.

REDUCE

funcționează asemănător lui CLEAR, dar nu șterge valoarea etichetelor protejate prin clauza specială CARGO.

PSEUDOCOMENZI ALE ASAMBLORULUI

ORG x

stabilește x ca fiind valoarea număratorului de locații (\$). În acest fel, programul asamblat va funcționa doar de la această adresă. (Implicit \$=RANTOP).

PUT x

stabilește x ca fiind valoarea număratorului de adrese (.). Codul obiect va fi stocat la această adresă, ceea ce nu înseamnă că va și funcționa în această poziție. Folosind PUT \$, număratorului de adrese va lua valoarea număratorului de locații. (Implicit .=RANTOP). La SPECTRUM 128 se poate selecta și pagina RAM în care va fi depus codul obiect.

DEFB parametri

stocază octeți în codul obiect. Spre deosebire de GENS, parametrii pot fi de orice tip (de ex: DEFB 22, "VBS", 1968). Comanda DEFB poate fi prescurtată prin DB.

DEFM parametri

această comandă a fost introdusă pentru compatibilitate cu GENS. Același efect se poate obține cu DEFB.

DEFW parametri

stocază numere pe 16 biți în codul obiect. Poate fi prescurtată prin DW.

DEFS x rezerva un spatiu de x octeti in codul obiect. Se prescurteaza prin DS.

EQU x defineste valoarea numerica a unei etichete.

eticheta: DEFL x modifica valoarea unei etichete deja definite. Iata in continuare un exemplu de utilizare a acestei comenzi:

```
count: EQU 1
      *WHILE count<=15
      DEFB 2*count-1
count: DEFL count+1
      *ENDW
```

Aceasta secventa construiește tabela primelor 15 numere impare, utilizând un ciclu WHILE...ENDW.

Comanda DEFL poate fi prescurtata prin DL.

COND x...
...ELSE...
...ENDC

daca este indeplinita conditia x, asamblarea continua. Daca nu, asamblarea se executa de dupa comanda ELSE. Sfirșitul secventei de asamblare conditionata se marcheaza cu ENDC.

Instructiunea ELSE poate lipsi, folosindu-se doar constructia COND...ENDC. Constructia COND x...ELSE...ENDC este identica in functionare cu IF x...ELSE...END din GENS.

eticheta :CARGO foloseste la protejarea etichetei de stergerea prin comanda REDUCE.

PSEUDOOPTIUNI ALE ASAMBLORULUI

Pseudooptiunile asamblorului conteaza doar la asamblare si nu au nici un efect asupra codului obiect. Se introduc in listingul fisierului sursa si asemeni pseudooptiunilor GENS, incep cu o steluta (*). Litera f specifica in continuare un flag (ON sau OFF).

*SCREEN f permite sau nu accesul la ecran in timpul asamblarii. Implicit ON.

*PRINTER f permite sau nu iesirea la imprimanta in timpul asamblarii. Implicit OFF.

*LIST f provoaca sau nu listarea programului pe ecran in timpul asamblarii. Implicit OFF.

*LLIST f ca si *LIST, dar la imprimanta.

*FORM trimite un caracter 'form feed' la imprimanta.

*TITLE x\$ [,x] permite scrierea de titluri pe paginile hirtiei de la imprimanta, in timpul asamblarii. x\$ reprezinta titlul, iar x numarul paginii.

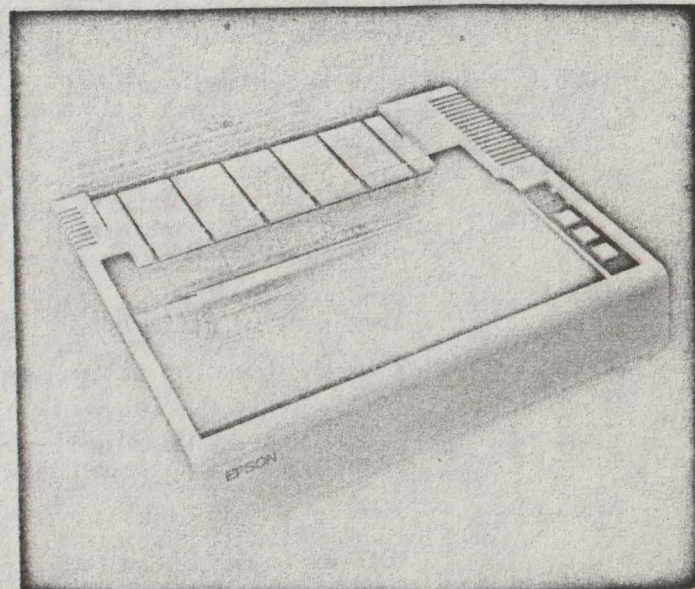

*MACLIST f permite sau nu prezentarea codului care se genereaza cu ajutorul macro-instructiunilor. Implicit OFF.

*INCLUDE x\$ face asamblarea de pe banda/disc/microdrive. Plaseaza fisierul x\$ pe pozitia data in program. Are acelasi e-

fect ca si *F la GENS. La SPECTRUM 128, aceasta optiune lucreaza si cu RAMDISC-ul.

*OPENOUT x# face asamblarea pe banda/disc/micro-drive. Salveaza codul obiect in blocuri scurte, in timpul asamblarii, pe dispozitivul curent de iesire. Cu ajutorul combinatiei INCLUDE/OPENOUT pe disc sau microdrive, se pot asambla simplu programe foarte lungi.

*CLOSEOUT opreste trimiterea codului obiect catre dispozitivul de iesire.

*PROMPTS f permite sau nu tiparirea mesajelor (de ex: 'start tape') in timpul asamblarii. Implicit ON. Numai pentru SPECTRUM.

*COUNT f porneste sau opreste afisarea numaratorului de linii in timpul asamblarii. Implicit OFF.

*REPORT f permite sau nu tiparirea mesajelor de eroare in timpul asamblarii. Implicit ON. *REPORT OFF se foloseste uzual la utilizarea comenzii ASSEMBL.

*CODE f permite sau nu generarea codului obiect. Implicit ON.

*PRINT x# tipareste stringul x# in timpul asamblarii.

*PAUSE la intilnirea acestei optiuni, asamblorul asteapta apasarea unei taste.

*WHILE x inceputul buclelor WHILE la asamblare. Instructiunile dintre *WHILE si *ENDW vor fi asambleate atit timp cit conditia x este adevarata.

*ENDW sfirsitul buclelor WHILE la asamblare

*REPEAT inceputul buclelor REPEAT-UNTIL la asamblare.

*UNTIL x

sfirsitul buclelor REPEAT-UNTIL la asamblare. Instructiunile dintre *REPEAT si *UNTIL vor fi asambleate pina cind conditia x va fi adevarata.

PSEUDOCOMPILATORUL PHOENIX

Pseudocompilatorul PHOENIX reprezinta cea mai importanta inovatie a pachetului LASER.

Este vorba despre un compilator al unui limbaj foarte simplu :PHOENIX (intrucit autorul nu a mai auzit despre acest limbaj, presupune ca ar fi vorba despre o inventie a programatorilor firmei OASIS). Limbajul are posibilitati relativ mici, dar faptul ca instructiunile sale pot fi amestecate cu instructiuni Z 80, ii confera o forta deosebita si permite atingerea unor rezultate remarcabile.

Impreuna cu LASER se primesc programe demonstrative pentru desenarea rapida a cercurilor si elipselor si calculul numerelor prime cu ciurul lui Eratostens. Programele demonstrative sint scrise in doua versiuni : in cod masina pur si intr-o combinatie 90 % PHOENIX si 10 % limbaj de asamblare. Aceasta a doua versiune se deosebeste in viteza foarte putin de prima, iar lungimea codului obiect este cu aproximativ 15 % mai mare decit in cazul codului masina pur.

PHOENIX poseda patru tipuri de variabile numerice si sir : INT, CHAR, PINT si PCHAR. Prefixul 'P' deriva de la POINTER. Variabilele numerice si sir se declara cu ajutorul comenzii #DS (de altfel, toate comenzile PHOENIX sint precedate de caracterul '#', de unde si denumirea de HASH EXTENSION). Aceasta comanda se utilizeaza in forma :

identificator:#DS tip,x

De exemplu :

num: #DS INT,15

delara un sir de 15 numere intregi, cu numele 'num'. Elementele sale sint : num [1], num [2] samd. Bineinteles, indexurile pot fi expresii numerice.

Comanda :

numar: #DS INT,1

defineste o variabila intreaga obisnuita, cu numele 'numar'. Comanda :

cuvint: #DS CHAR,40

declara un string cu numele 'cuvint' si lungimea de 40 de caractere. Stringurile nu pot fi apelate global, ci doar caracter cu caracter (de ex: cuvint [5]).

In mod analog se declara si variabilele de tip POINTER.

O comanda foarte asemanatoare comenzii #DS este comanda #DI care declara variabila si totodata ii asociaza si valoarea. Declaratia :

```
xcor: #DI INT,255
```

este echivalenta in BASIC cu :

```
LET xcor = 255
```

In mod analog pot fi declarate si stringuri :

```
text: #DI CHAR,"Video Byte Studios"
```

Compilarea expresiilor aritmetice

Calculul valorilor expresiilor se executa in PHOENIX cu ajutorul comenzilor #DSE si #DUE. Prima realizeaza calculul in notatie cu semn, iar cea de-a doua, in notatie fara semn. Pe langa operatorii expresionali enuntati, PHOENIX mai admite si operatori noi. Dintre acestia, cel mai important este operatorul de asignare '=' (a nu se confunda cu '?='). Acest operator se evalueaza de la dreapta la stanga si are cea mai mica prioritate (1).

Comanda :

```
#DUE x = y * y + 5
```

este echivalenta cu comanda BASIC :

```
LET x = y * y + 5
```

Expresiile se calculeaza intr-un mod foarte asemanator limbajului C, fiind posibile si combinatii ca :

```
#DUE x = y = 0
```

care este echivalenta cu :

```
LET y = 0
```

```
LET x = 0
```

sau chiar :

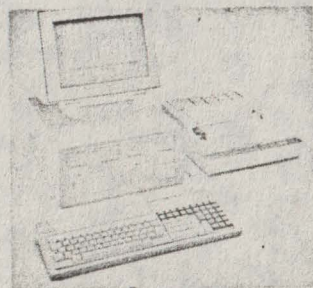
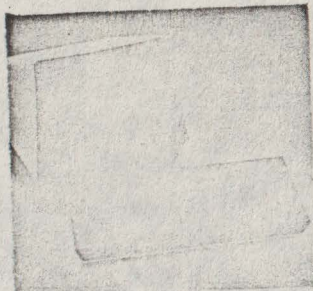

```
#DUE x = (y = z * z) + z - 15
```

care ar putea fi scrisa in BASIC astfel :

```
LET y = z * z
```

```
LET x = y + z - 15
```

Comanda :

```
#DUE x = y ?= z
```

are in BASIC urmatorul echivalent :

```
LET x = (y = z)
```

Comenzile #DSE si #DUE pot fi utilizate si fara operatorul '=', caz in care rezultatul va fi introdus in registrul pereche HL al procesorului. Pentru a simula comanda BASIC :

```
DPOKE 30000,x+y
```

vom proceda astfel :

```
#DUE x+y  
LD (30000),HL
```

in timp ce pentru a obtine efectul comenzii :

```
POKE 30000,x
```

va trebui sa folosim o secventa :

```
#DUE x  
LD A,L  
LD (30000),A
```

Expresiile pot contine variabile amestecate, din toate cele patru tipuri. Programul :

```
numar: #DS INT,1
```

```
string: #DI CHAR,"ab"
```

```
#DUE numar = string [1] + 2 * string [2] - 5
```

este echivalent cu linia BASIC :

```
LET numar = CODE "a" + 2 * CODE "b" - 5
```

Doi operatori noi imprumutati din limbajul C sint '++' si '--'. Ei realizeaza incrementarea, respectiv decrementarea ope-

randului care ii succede. De exemplu :

```
#DUE x = ++y
```

este echivalent cu :

```
LET y = y + 1
LET x = y
```

iar :

```
#DUE --x
```

este echivalent cu :

```
LET x = x-1
```

si noua valoare a lui x se transfera in registrul HL.
Operatorul unar '&' semnifica 'adresa lui...'. De exemplu :

```
#DUE ptr = &cnt
```

confera variabilei ptr ,care trebuie sa fie de tip POINTER ,adresa variabilei cnt. Constructiile de tipul :

```
#DUE byte = *count
```

sint posibile doar daca count este o variabila de tip POINTER si se refera la continutul variabilei pe care o vectorizeaza variabila POINTER.

Variabilele de tipul PINT se deosebesc de cele de tipul PCHAR doar dupa actiunea operatorilor incrementali si decrementali (sa nu uitam ca o variabila de tip INT se retine pe doi octeti ,in timp ce o variabila de tip CHAR se retine pe un singur octet).

Pentru transferul valorilor din registre in variabile poate fi folosit urmatorul truc :

```
work: DEFS 2
var: #DS INT,1
LD (work),HL
#DUE var = *work
```

Secventa de mai sus simuleaza comanda :

```
LET var = HL
```

PHOENIX permite si definirea functiilor. Acestea se declara cu ajutorul comenzii #FNC ,in sintaxa :

```
identificator: #FNC tip
```

Parametrii se declara prin comanda #PRM.

Inceputul definitiei functiei se marcheaza prin #BEGIN ,iar sfirsitul prin #END. Rezultatul final al functiei este cel continut in registrul HL (sau L daca functia este de tip CHAR).

Iata in continuare si un exemplu de definire a unei functii :

```
square: #FNC INT
x: #PRM INT
y: #PRM INT
#BEGIN
#DUE x * x + y * y
#END
```

Funcția astfel definită poate fi apelată prin :

```
#DUE z = square (2,3)      sau
#DUE square (10,z+3) - 9   sand.
```

Inainte de comanda #BEGIN pot fi definite variabile locale (prin intermediul lui #DS). Parametrii functiei sint de asemenea variabile locale ,astfel ca functiile pot fi apelate recursiv.

Funcțiile fara parametri se apeleaza prin doua paranteze fara continut. De exemplu :

```
#DUE t = time ()
```

Funcția poate sa nu dea nici un rezultat ,caz in care valoarea registrului HL este imprevizibila.

Comenzile #IF x , #ELSE si #ENDIF sint clare si nu necesita explicatii. In exemplul care urmeaza poate fi urmarita actiunea acestor comenzi :

```
maxim: #FNC INT
x: #PRM INT
y: #PRM INT
#BEGIN
#IF x > y
#DUE x
#ELSE
```



```
#DUE y
#ENDIF
#END
```

Dupa definirea acestei functii ,comanda :

```
#DUE n = maxim (5,9)
```

asociaza variabilei n valoarea 9.

De asemeni ,comenzile #WHILE x ,#ENDW ,#REPEAT si #UNTIL x sint binecunoscute.

Urmatorul exemplu defineste functia putere :

```
power: #FNC INT
x: #PRM INT
y: #PRM INT
local: #DS INT,1
#BEGIN
#DUE local = 1
#REPEAT
#DUE local = local * x
#DUE --y
#UNTIL y ?= 0
#DUE local
#END
```

Urmatoarea functie scrie un caracter pe ecran si nu transmite nici un rezultat :

```
chrout: #FNC INT ;tipul este neesential,functia ne-
;transmitind nici un rezultat
```

```
code: #PRM CHAR
#BEGIN
LD A,2
CALL 1601H
#DSE code
LD A,L
RST 16
#END
```

Comanda #RETURN foloseste la intoarcerea din evaluarea functiei ,oriunde in interiorul unei constructii BEGIN...END.

ALTE INSTRUCIUNI

In final au mai ramas de discutat comenzile #LIB si #STACK. Comanda #LIB trebuie obligatoriu sa se gaseasca la sfirsitul unui program care utilizeaza instructiuni PHOENIX. Aceasta instructiune introduce in codul obiect rutine pentru executarea comenzilor PHOENIX. Daca se omite aceasta comanda ,se obtine un

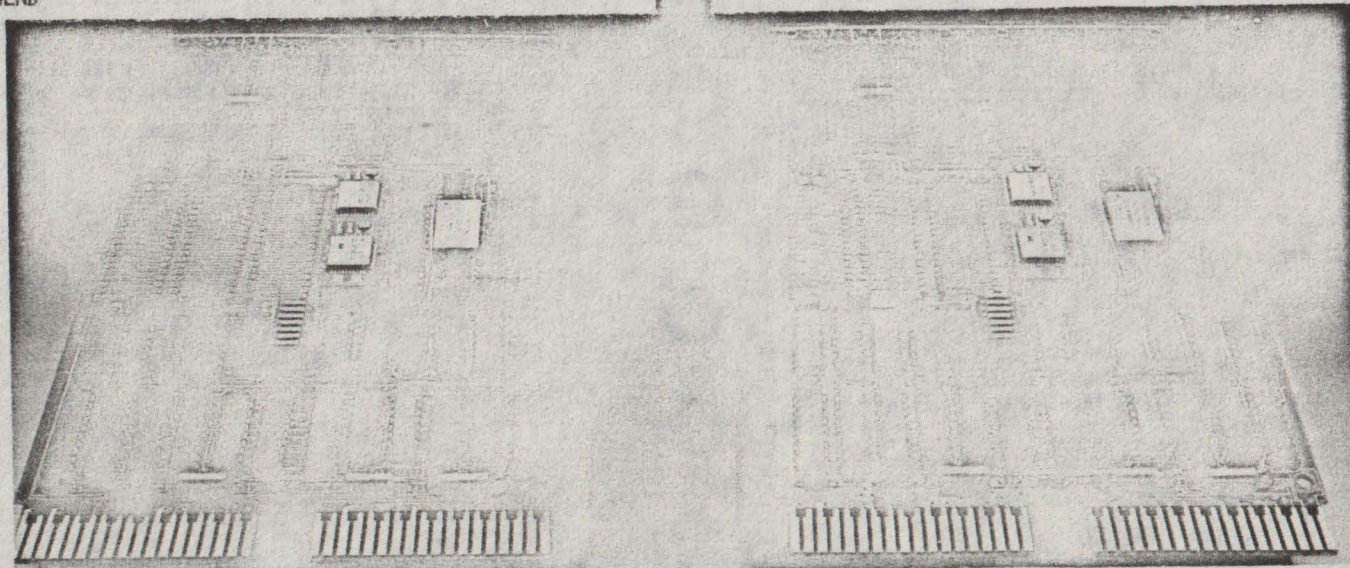

gen de p-code si orice incercare de a lansa programul are un deznodamint fatal.

Comanda #STACK [x] pregateste stiva aritmetica pentru uti-

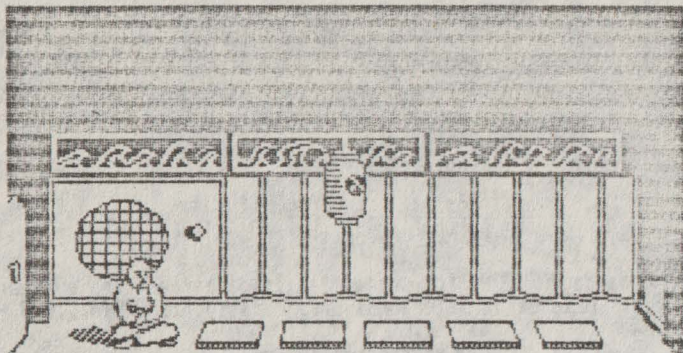

lizarea functiilor si de obicei se introduce la inceputul programelor. Aceasta instructiune nu e indispensabila in toate cazurile, dar in general este dezirabila. Ea genereaza urmatorul cod :

```
LD IX,0  
ADD IX,SP  
DEC SP
```

Daca se introduce si parametrul x ,la inceputul secventei de mai sus se adauga :

```
LD SP,x
```

,astfel incit intoarcerea in BASIC trebuie facuta cu atentie.

Daca se foloseste instructiunea #STACK fara parametri ,intoarcerea in BASIC trebuie facuta prin :

```
INC SP  
RET
```

Mai trebuie avuta in vedere o greseala uzuala. De exemplu , avind programul :

```
ORG 25500  
PUT $  
var: #DI INT,100  
start: #DUE var  
LD (23728),HL  
RET
```

,acest program nu trebuie in nici un caz lansat de la adresa 25500 ,ci de la valoarea etichetei 'start' (aici 25502 ,ceea ce se poate afla prin UPRINT start). Cea mai indicata este lansarea programului direct din editor ,prin EXECUTE start.

IN INCHEIERE

Cele de mai sus reprezinta o scurta descriere a posibilitatilor pachetului LASER.

Ar mai fi citeva cuvinte de spus despre MPAFNCSPHN si TRANS ,programe care se livreaza impreuna cu asamblorul. MPAFNCSPHN contine definirea unor functii PHOENIX care permit lucrul in FP (doar adunare ,scadere , inmultire si impartire). TRANS transforma blocuri salvate prin OPENOUT si SAVE intr-un format care permite incarcarea lor din BASIC.

In final ,iata si un bug - nu salvati nimic din LASER pe microdrive ,daca nu sinteti sigur ca pe cartridge este suficient spatiu liber.

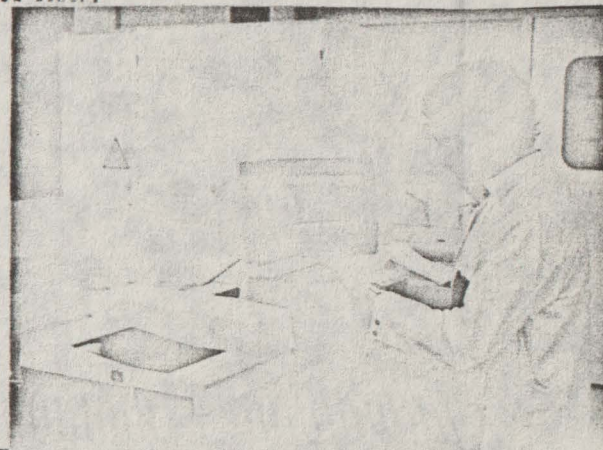

MIRCEA THEODORESCU

LOGO

I. GRAMATICA LIMBAJULUI

+++++

Elementele fundamentale ale limbajului LOGO sunt procedurile si cuvintele; cuvintele se definesc ca serii de caractere alfanumerice, fiecare caracter al cuvintului constituind un element al acestuia. Cuvintele se disting de numele procedurilor prin utilizarea ghilimelelor in fata lor, spre exemplu: "CARTE (intre " si carte nu trebuie lasat spatiu). Exemple de utilizare al unei proceduri: PRINT "carte (scrie cuvintul carte). Numerele sint cuvinte dar pot fi folosite fara ghilimele in fata lor ca si cuvintele predefinite TRUE si FALSE.

OBIECTE: sint cuvinte sau liste utilizate ca intrari si iesiri pentru proceduri; listele sint o serie de cuvinte si liste, deci apare o structura imbricata a listelor. Lista se incadreaza intre paranteze drepte si componentele din interior se separa prin spatii intre ele.

EXEMPLE DE LISTE:

- 1.[] -lista vida
- 2.[radio frigider masa] -are 3 elemente
3. [[radio frigider] [masa]] -are 2 liste

SEPARATORI: SPACE, [,], (,), =, <, >, +, -, *, /

INTRARI: unele proceduri au nevoie de obiecte la intrare pentru a functiona; aceste obiecte sint date fie la apelarea procedurii, fie ca iesiri ale altor proceduri.

Procedurile se impart in doua grupe:

- 1.PRIMITIVE
- 2.DEFINITE DE UTILIZATOR

SINTAXA DE DEFINIRE A UNEI PROCEDURI:

TO nume :obiect (linia titlu)

.....

END

Procedurile PRIMITIVE exista deja in sistem. In procedurile care necesita intrari-acestea se specifica la inceputul definirii procedurii in linia titlu.

exemplu: TO scrie :telefon

-telefon va fi obiectul de intrare pentru procedura cu numele scrie; pot apare mai multe intrari folosind ca delimitatori spatiile intre intrari.

Daca un identificator este folosit fara sa fie precedat de nimic, LOGO interpreteaza aceasta ca o chemare a unei proceduri cu acel nume.

Daca identificatorul este precedat de simbolul

" -atunci este cuvint

: -atunci este obiect

[-este intr-o lista

cu print random 11.

ECRAN, MODURI SI PROMPTERE:

- Ecranul de text are 22 de linii si ultimile doua linii pentru tiparit mesaje ca si in BASIC;
- Ecranul de grafica are 24 linii.
 - a) Modul direct de lucru: fiecare instructiune este interpretata si executata imediat; prompterul este '?'
 - b) Modul TO: este utilizat pentru scrierea procedurilor; prompterul este '>'
 - c) Modul editare: este utilizat pentru creare sau modificare proceduri; prompterul este flashing.

RECURSIVITATE:

Acest fenomen apare atunci cind o procedura se apeleaza pe ea insasi. Fiecare autoapelare a procedurii formeaza o recursie descendenta daca nr. procedurii care se apeleaza creste, in mod direct fiecare iesire a procedurii fiind intrare la o comanda la fiecare pas; recursia este ascendenta daca controlul este preluat crescator prin inlantuirea procedurii, adica iesirile vor constitui intrari in comenzi, in ordine inversa fata de celalalt tip de recursie, de la coada spre cap. Urmeaza apoi comenzile STOP si END.

```
-----  
exemplu: RECURSIE DESCENDENTA  
TO dubleaza :Start  
IF :Start > 50 [ STOP ]  
PR :Start  
dubleaza :Start * 2  
END
```

```
-----  
? dubleaza 5  
mesaj: 5  
10  
20  
40
```

```
exemplu: RECURSIE ASCENDENTA  
TO tripleaza :Start  
IF :Start < 80 [ tripleaza :Start * 3 ]  
PR :Start  
END
```

```
-----  
? tripleaza 5  
mesaj: 135  
45  
15  
5
```

```
-----  
exemplu de recursie descendenta:  
TO numara :N  
IF :N = 0 [ STOP ]  
PR :N  
numara :N - 1  
END
```

```
-----  
? numara 3  
mesaj: 3  
2  
1
```

```
-----  
exemplu de recursie ascendenta:  
TO enumara :N  
IF :N = 0 [ STOP ]  
enumara :N - 1  
PR :N  
END
```

```
-----  
? enumara 3  
mesaj: 1  
2  
3
```

Prima procedura (numara) este executata in mod direct fiecare iesire a procedurii fiind la fiecare pas intrare pentru comanda PRINT.

A doua procedura (enumara) functioneaza ceva mai complicat:

- i) prima instructiune verifica daca valoarea lui N este 0;
- ii) a doua introduce N - 1 in aceeași procedura enumara (daca valoarea lui N era mai mare ca zero);
- iii) instructiunea PRINT :N se executa la momentul in care in procedura enumara, N intra cu valoarea 0, dar nu se incheie executia deoarece N a avut mai multe valori care asteapta in memorie spre a fi introduse in comenzi ca spre exemplu in cazul de fata PRINT. LOGO in cazul de fata tipareste prima data 1.
- iv) urmatoarea instructiune este END dar nu se executa deoarece mai sint valori ale lui N in memorie, deci LOGO da un pas inapoi in cadrul inlantuirii recursive, unde "enumara" avea valoarea lui N:2, si se tipareste 2, dupa care se reia rationamentul pina se termina valorile lui N. Aceasta se intimpla ori de cite ori mai sint de executat instructiuni, deci daca procedura este apelata undeva in mijlocul procedurii.

IESIREA DIN LIMBAJUL LOGO:

Daca se doreste iesirea din program fara a se reseta calculatorul, se tasteaza comanda BYE si se intra din nou in interpretorul de BASIC. Pentru a reintra in LOGO se tasteaza RUN si se intra fara a modifica ce s-a lucrat.

*
* *

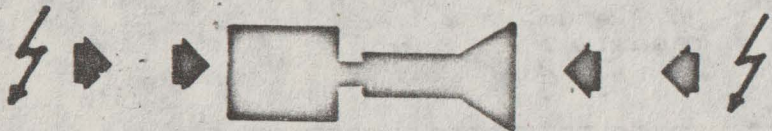

II. TURTLE

+++++++*

Turtle este triunghiul care apare pe ecran cind se lucreaza cu grafica limbajului. Ori de cite ori se apeleaza o primitiva legata de miscarea lui TURTLE, apare triunghiul si se trece in zeratul de grafica. Dispare daca se trece in modul de editare sau text. Ecranul de grafica este 256*175 daca nu este modificat de utilizator

primitivele utilizate pentru TURTLE sint:

- BACK (BK) n - TURTLE se misca n pasi inapoi fara a-si modifica directia;
- BACKGROUND (BG) -intoarce un numar intre 0 si 7 reprezentind culoarea hirtiei;
- CLEAN -sterge ecranul fara a schimba pozitia lui TURTLE;
- CLEARSCREEN (CS) -sterge ecranul si muta TURTLE in pozitia initiala in centrul ecranului;
- DOT [x y] -pune un punct la pozitia specificata de x si y. TURTLE nu se misca;
- FENCE -miscarile lui TURTLE sint limitate la marginile ecranului. Daca acestea sint depasite prin instructiuni se trimite mesajul: "turtle out of bounds";
- FORWARD (FD) n -TURTLE se misca n pasi inainte (sau inapoi daca n este negativ);
- HEADING -intoarce un numar intre 0 si 359 corespunzator orientarii lui TURTLE;
- HIDETURTLE (HT) -sterge triunghiul de pe ecran, crescind viteza de desenare;
- HOME -muta TURTLE in pozitia initiala, in centrul ecranului si daca creionul era jos se trage o linie din pozitia anterioara pina in centrul ecranului. Orientarea devine 0;
- LEFT (LT) n - TURTLE se rotește cu n grade la stinga;
- PENCOLOUR (PC) -intoarce un numar intre 0 si 7 reprezentind culoarea creionului;
- PENDOWN (PD) -lasa creionul jos astfel incit daca TURTLE se misca apar linii pe ecran
- PENERASE (PE) -sterge liniile pe deasupra carora trece TURTLE;

PENREVERSE (PX) -sterge acolo unde sint linii si trage linii acolo unde nu sint;

PENUP (PU) -daca TURTLE se misca nu este trasa nici o linie;

POSITION (POS) -intoarce pozitia lui TURTLE in coordonate ecran;

RIGHT (RT) n - se roteste cu n grade la dreapta;

SCRUNCH -intoarce raportul [x y] dintre coordonatele ecranului, initial 100 100;

SETBG n -seteaza culoarea hirtiei;

SETBORDER (SETBR) n - seteaza culoare border;

SETHEADING (SETH) n - seteaza orientarea lui TURTLE;

SETPC n - seteaza culoare creion;

SETPOS [x y] -TURTLE se deplaseaza pina la pozitia indicata lasind eventual o dira

SETSCRUNCH [x y] - seteaza raportul x si y;

SETX n -deplaseaza TURTLE pe x lasind ordonata neschimbata;

SETY n - la fel ca SETX n pe y;

SHOWNP -intoarce valoarea de adevar TRUE daca TURTLE este in SHOWTURTLE sau FALSE altfel;

SHOWTURTLE (ST) - face TURTLE vizibil;

TOWARDS [x y] -intoarce orientarea lui TURTLE pe care ar trebui sa o aiba in acea pozitie [x y]. TURTLE este neafectat;

WINDOW -este opusa lui FENCE, deci TURTLE poate parasi marginea ecranului. Se poate deplasa maxim 32767 pasi din centru;

WRAP - acelasi lucru cu WINDOW;

XCOR - intoarce coordonata x a pozitiei curente;

YCOR - intoarce coordonata y a pozitiei curente.

III. CUVINTE SI LISTE +++++

Cuvintele si listele constituie obiecte. Un cuvint este o serie de caractere alfanumerice exceptind SPACE-ul, fiecare caracter fiind un element al cuvintului. Limitele cuvintelor sint marcate prin SPACE sau sint precedate de caracterele : si " fara a lasa SPACE intre cuvint si simbol. " urmat de SPACE reprezinta cuvintul vid.

Pentru a introduce in cuvinte si caracterele []()+-*/ trebuie folosit in fata cuvintelor /. Acest slash spune limbajului ca semnele respective trebuie tratate ca elemente de cuvint si nu altfel.

Listele sint compuse din cuvinte si alte liste, ceea ce duce la formarea unei structuri imbricate.

PRIMITIVELE CARE LUCREAZA CU CUVINTE SI LISTE:

ASCII "caracter (daca este cifra nu trebuie ") - intoarce codul ascii pentru caracterul introdus;

BUTFIRST obiect (BF obiect) -intoarce tot, cu exceptia primului caracter al obiectului specificat (obiectul fiind cuvint sau lista). BF pentru un obiect vid este o eroare;

BUTLAST obiect (BL obiect) -analog cu BUTFIRST dar pentru ultimul caracter;

CHAR n -intoarce caracterul al carui cod ASCII este n intre 32 si 165;

COUNT obiect -intoarce numarul de elemente ale obiectului specificat ;

EMPTYP obiect -intoarce valoarea TRUE daca obiectul este vid sau FALSE altfel;

EQUALP obiecti obiectn -intoarce valoarea TRUE daca obiecti si obiect2 sint numere egale sau cuvinte identice sau liste identice; FALSE altfel;

FIRST obiect -intoarce primul element al obiectului care poate fi cuvint sau lista;

FPUT obiect lista -intoarce o noua lista in care primul element va fi obiectul specificat;

ITEM n -intoarce al n-lea element dintr-o lista data initial;

LAST obiect -intoarce ultimul element al obiectului specificat;
 LIST obiect1.....obiectn -intoarce o lista in care elementele sint obiectele specificate;
 LISTSP obiect -intoarce valoarea TRUE daca obiectul este o lista, altfel FALSE.
 O lista vida este tratata ca un cuvint;
 LASTPUT (LPUT) obiect lista -intoarce o noua lista in care ultimul element este obiectul specificat;
 MEMBERP obiect lista -intoarce valoarea TRUE daca obiectul apartine listei, FALSE altfel;
 SENTENCE (SE) obiect1...obiectN -intoarce o lista formata din obiectele de intrare;
 WORD cuvint1...cuvintN -intoarce un cuvint format prin concatenarea cuvintelor initiale;
 WORDP obiect -intoarce TRUE daca obiectul este cuvint, sau FALSE altfel.

 exemple de utilizare:

operatie	intrare1	intrare2	iesire
FFUT	"TELE	"FON	[TELEFON]
LIST	"TELE	"FON	[TELEFON]
LPUT	"TELE	"FON	[TELEFON]
SE	"TELE	"FON	[TELEFON]

 IV. VARIABLE
 ++++++

Variabilele pot fi create utilizind procedura MAKE sau la intrarile unei proceduri, in momentul definirii. Este posibil de a se atasa o valoare unei variabile care la rindul ei sa fie valoare pentru alta variabila, construind astfel o structura arborescenta.

PRIMITIVE:

MAKE nume obiect -ataseaza valoarea 'obiect' variabilei 'nume';

 exemplu: MAKE "ANIMAL "PISICA
 PR :PISICA

mesaj: PISICA

MAKE :ANIMAL "PISOIAS
 PR :PISICA

Mesaj: PISOIAS

NAMEP obiect -intoarce valoarea TRUE daca obiectul are o valoare altfel FALSE;
 THING nume -intoarce continutul variabilei la fel ca si :nume;

V. OPERATII ARITMETICE
 ++++++

Adunarea, scaderea, inmultirea si impartirea pot fi utilizate ca simboluri: + - * / sau in formele prefixate: SUM, DIV sau PRODUCT urmate de cele doua intrari corespunzatoare. Mai este folosita si primitiva EQUALP in operatiile aritmetice

PRIMITIVELE OPERATIILOR ARITMETICE:

ARCCOS n -ca si in BASIC;

ARCCOT n -----"----- ;

ARCSIN n -----"----- ;

ARCTAN n -----"----- ;

COSINE (COS) n ---"--- ;

COTANGENT (COT) n ---"--- ;

DIV a b -intoarce citul impartirii lui a prin b;

INT n -intoarce partea intreaga din n;

PRODUCT a.....n

RANDOM n -daca n este un intreg pozitiv, intoarce un numar intre 0 si n-1;
 REMAINDER a:b -intoarce restul impartirii lui a la b;
 ROUND n -intoarce valoarea lui n rotunjita la cel mai apropiat intreg;
 SINE (SIN) n - folosit ca si in BASIC;
 SQRT n -radacina patrata a lui n;
 SUM a.....n -intoarce suma celor n termeni;
 TANGENT (TAN) n -folosita ca si in BASIC;

Trebuie avut grija la diferenta intre semnul - si operatia pe care o defineste semnul. Semnul fara SPACE intre el si obiect defineste un numar negativ, operatia de scadere obtinandu-se cu SPACE intre operanzi.

Mai exista operatiile > < si =.
 Spre exemplu: a < b intoarce valoarea TRUE daca este adevarata expresia altfel FALSE.

VI. DEFINIRE SI EDITARE ++++++

EDIT (ED) nume-procedura -se intra in modul editare la procedura sau lista de proceduri specificate. ED fara nimic aduce un editor gol.

CONTROL EDITOR: -deplasările se fac cu cursorul;
 -Extended-mode + B deplaseaza cursorul la inceputul textului;
 -Extended-mode + E deplaseaza cursorul la sfirsitul textului;
 -Emode + Y sterge linia de la pozitia cursorului in jos si o salveaza;
 -Emode + R introduce linia salvata la pozitia curenta a cursorului;
 -Symbolshift + S opreste scroll, apasarea oricarei taste reia scroll-ul;
 -Emode + P muta cursorul la pagina anterioara
 -Emode + N muta cursorul la urmatoarea pagina
 -Emode + C introduce modificarile facute si se retrece in modul direct;

-BREAK ignora modificarile efectuate si se retrece in modul direct;

primitiva EDNS :

EDNS nume
 EDNS [nume lista] -editeaza numele obiectelor si valorile lor din lista specificata. Fara nici un parametru listeaza toate variabilele si valorile lor.

TO nume intrarel....intraren -se intra in modul definire procedura; pe ultima linie trebuie sa fie numai comanda END.

VII. EXPRESII CONDITIONALE SI PRELUAREA CONTROLULUI

+++++

Instructiunile de conditie fac sa se execute o anumita instructiune daca este indeplinita o anumita conditie;

Instructiunile de repetitie fac sa se repete o lista de instructiuni de mai multe ori;

Instructiunea STOP opreste executia procedurii curente si se preia controlul de catre procedura imediat superioara in inlantuire.

SINTAXA:

IF pred listainstr1 listainstr2 -If-ul testeaza valoarea de adevar a predicatului dupa care daca valoarea este TRUE atunci se executa lista de instructiuni 1 altfel se executa cealalta lista; listele pot sa nu fie prezente amandoua in acelasi timp si atunci avem IF partial.

 exemplu:
 TO alege
 IF 0 = RANDOM 3 [OP "yes] [OP "no]
 END
 ?PRINT alege
 no

VIII. OPERATII LOGICE

+++++

AND pred1...predn -daca AND are mai mult de doua intrari se folosesc parantezele () in jurul instructiunii si intrarilor - intoarce o valoare logica TRUE sau FALSE

NOT pred -neaga un predicat;

OR pred1....predn - la fel ca si AND

IX. CUVINTE EXTERIOARE

+++++

KEYP -intoarce TRUE daca o tasta sau o combinatie de taste a fost apasata, altfel FALSE;

PRINT (PR) obiect -tipareste continut obiect;

READCHAR (RC) -asteapta apasarea unei taste sau combinatii de taste si intoarce un caracter corespunzator;

READLIST (RL) -intoarce o lista care a fost data la intrare; intreaga linie tastata este luata drept lista;

SHOW obiect -tipareste un numar, cuvint sau lista date ca intrare;

SOUND [durata amplitudina] -durata intre 0-255 amplitudinea intre -62 si 75; 0= DD central;

STARTROBOT -pentru un robot atasat calculatorului;

STOPROBOT -operatia inversa lui STARTROBOT;

TYPE obiect1....obiectn -tipareste obiectele pe ecran dar nu lasa o linie libera asa cum face comanda PRINT.

WAIT n -LOGO asteapta n * 1/50 dintr-o secunda;

X. COMENZI ECRAN

+++++

BRIGHT N - unde N este 0 sau 1;

CLEARTEXT (CT) - sterge textul de pe ecran; in modul grafic sterge textul din cele doua linii din partea de jos a ecranului;

COPYSGREEN - codiaza ecranul pe ZX printer;

CURSOR - intoarce numarul liniei si coloanei pozitiei cursorului intr-o lista;

FLASH si INVERSE - la fel ca si BRIGHT pina se executa comanda NORMAL;

NORMAL - initializeaza valorile lui FLASH, BRIGHT si INVERSE;

OVER n - la fel ca BRIGHT;

SETCURSOR (SETCUR) [a b] - muta prompterul la coordonatele aratate de a si b; a intre 0 si 30; b intre 0 si 21;

SETTC [n n] - seteaza culoarea hirtiei si a prim-planului de text;

TEXTSCREEN (TS) - se introduce ecranul de text si se ascunde astfel TURTLE-ul;

TEXTCOLOUR (TC) -seteaza culoare cerneala;

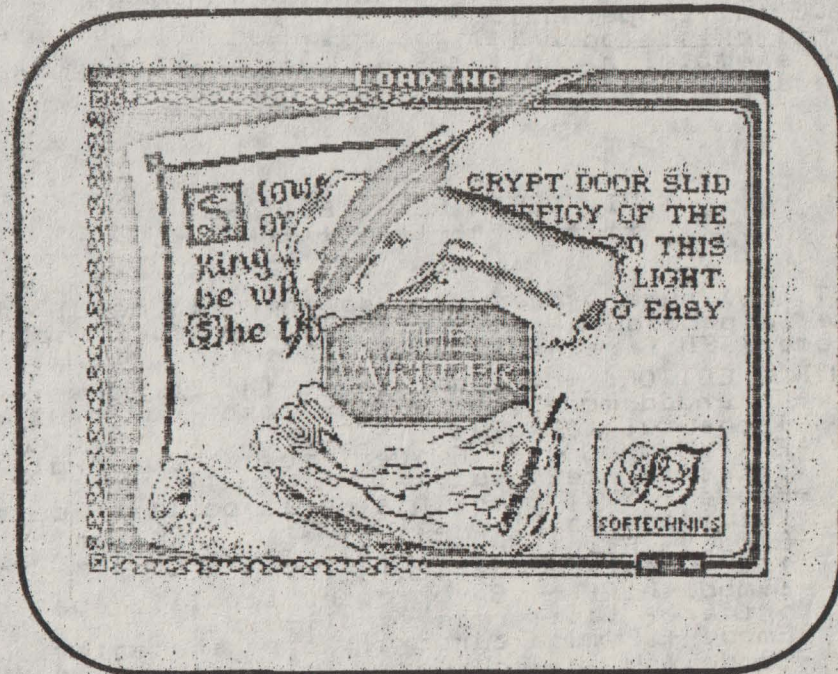

PROCEDURI PRIMITIVE:

OUTPUT (OP) obiect -aceasta primitiva, ca si STOP opreste executia procedurii dar spre deosebire de STOP trimite obiectul inapoi procedurii spre a fi folosit in continuare.

O procedura care, se termina cu END in timpul executiei functioneaza ca o comanda spre deosebire de una care se termina cu OUTPUT si care functioneaza ca o operatie.

REPEAT n listainstr. -repetea o lista de instructiuni de n ori; n trebuie sa fie pozitiv, daca este zecimal se trunchiaza

RUN listainstr. -RUN executa lista de instructiuni ca pe o linie LOGO;

STOP -opreste executia procedurii curente si da controlul procedurii apelante;

TOPLEVEL -opreste executia curenta si preda controlul primei rutine apelante din inlantuire;

XI. SPATIUL DE LUCRU +++++

ERALL -sterge tot din spatiul de lucru;

ERASE (ER) nume -sterge procedura specificata de nume;

ERN nume -sterge variabilele specificate, din spatiul de lucru;

ERNS -sterge valorile tuturor variabilelor din spatiul de lucru;

ERPS -sterge toate procedurile;

PO nume -aduce pe ecran definitia procedurii apelate;

POALL -aduce pe ecran titlurile si definitiile procedurilor si valorile pentru fiecare variabila;

PONS -tipareste numele si valorile tuturor variabilelor;

POPS -tipareste definitiile pentru toate procedurile;

POTS -tipareste titlurile procedurilor din spatiul de lucru.

XII. SALVAREA SI INCARCAREA FISIERELOR +++++

Un fisier poate fi de trei feluri:

1. fisier procedural -contine proceduri LOGO si eventualele variabile create;
2. fisier editor -constituit din continutul curent al editorului;
3. fisier ecran -ecranul curent.

PROCEDURI PRIMITIVE:

SAVE "numefisier si eventual un nume de obiect; exemplu: SAVE "fila1 "patrat

SAVE "fila2 [patrat cerc]

SAVEALL "numefisier -salveaza tot ce contine spatiul de lucru in acel moment;

SAVED "numefisier -salveaza continutul editorului

SAVESCR "numefisier -salveaza totul de pe ecran;

SETDRIVE 0...8 -salveaza pe caseta daca este 0 sau pe unul din cele 8 microdrivere;

CATALOG -catalog de microdrive;

ERASEFILE "numefisier tipfisier -pentru MICRO DRIVE -daca tipfisier lipseste se ia implicit tipul LOG. Alte tipuri sint: BIN (binar), SCR (ecran), TXT (editor).

LOAD "numefisier tipfisier -daca doua proceduri au acelasi nume se pastreaza numai cea mai noua;

LOADD "numefisier -incarca tot ce a fost salvat;

LOADSCR "numefisier -incarca si afiseaza ecran;

PRINTON -tipareste pe imprimanta tot ce urmeaza;

PRINTOFF -opreste tiparirea la imprimanta;

COPYSCREEN -copiază peste 22 linii.

XIII. DEFINIREA SI REDEFINIREA FUNCTIILOR

+++++

COPYDEF numenou numevechi -copiaza definitia procedurii sub un nou nume;
 DEFINE nume lista -are doua intrari: prima un nume de procedura, a doua un nume de lista. Elementele listei constituie intrari pentru procedura specificata, apar astfel ca parametrii ai unei proceduri numele altor proceduri;
 DEFINEDP cuvint -intoarce valoarea de adevar TRUE daca cuvintul este numele unei proceduri, altfel FALSE;
 PRIMITIVEP cuvint -intoarce TRUE daca cuvintul este numele unei primitive LOGO, altfel FALSE;
 TEXT nume -intoarce textul de definire al procedurii specificate de nume, ca pe o lista.

 exemplu: TO PROCES :X :Y
 FD :X
 LT :Y
 END

 PRINT TEXT "PROCES
 [:X :Y] [FD :X] [LT :Y]

XIV. DIVERSE FUNCTII:

+++++

Cu primitivele ce vor fi prezentate se va putea lucra cu memoria direct, deci este bine ca spatiul de lucru sa fie salvat in prealabil, deoarece ar putea fi distrus; in general aceste proceduri incep cu simbolul ' ' ;

NODES -intoarce numarul liber de noduri libere, deci spatiul ramas liber pentru variabile, proceduri si rulari. Un nod ocupa 5 octeti in memorie;
 RECYCLE -elibereaza nodurile care pot fi eliberate in memorie printr-un proces de curatire a locurilor inutil ocupate din executii anterioare, timpul este de 1 secunda;

.CONTENTS -intoarce o lista cu tot ce intelege compilatorul de LOGO; aceasta poate ocupa multe noduri in mod inutil;
 .PRIMITIVES -tipareste primitivele lui LOGO;
 .RESERVE n -daca se doreste rezervarea unui spatiu in memorie pentru niste programe in cod masina trebui la deschiderea sesiunii de lucru sa se introduca numarul de octeti ocupati prin n;

TABELUL STRUCTURII INTERNE A MEMORIEI: ~~~~~

VARIABLE DE SISTEM LOGO	65535
optional: REZERVAT	65024
SPATIUL DE LUCRU	64824
LOGO	24832
VARIABLE SISTEM BASIC	16384
ROM	0

.RESERVED -intoarce adresa de inceput si sfirsit a zonei rezervate in memorie;
 .BLOAD "numefisier adresa -incarca fisier in memorie la o adresa dorita; in tabel spre exemplu adresa este 64824.
 .BSAVE "numefisier adresa-inceput lungime -salveaza de la adresa respectiva cu lungimea data;
 .SETSERIAL n -seteaza viteza de transmisie a datelor;
 .SERIALIN -citeste tot ce soseste la portul serial RS232;
 .SERIALOUT n -trimite un octet la portul serial;
 .DEPOSIT adresa n -plaseaza valoarea lui n la adresa specificata;

- .EXAMINE adresa -intoarce data de la adresa specificata;
- .CALL adresa -porneste program in cod masina de la adresa specificata.

XV. MESAJE LOGO:
 ++++++

Not enough inputs to...
 I don't know how to...
 You don't say what to do with...
 ...does not output to...
 ...is used by Logo
 ...is already defined
 ...is not true or false
 ...is not a word
 ...defined
 Too many inside parantheses
 ...open file problem
 ...file not found
 Bad file name
 You're at toplevel
 STOPPED!!!
 Turtle out of field
 Not enough space to proceed
 ...doesn't like
 ..has no value
 ...is a primitive
 Not enough items in...
 Overflow
 ...can't devide by zero
 ...number too big
 ...as input
 ...in

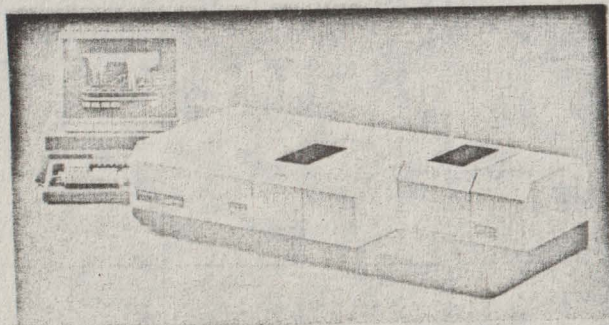

DICTIONAR DE PRIMITIVE LOGO:
 //

PRIMITIVE	FORMA SCURTA	NECESITA INTRARI
1.Turtle		
BACK.....	BK.....	@
BACKGROUND.....	BG	
CLEAN		
CLEARSCREEN.....	CS	
DOT.....		@
FENCE		
FORWARD.....	FD.....	@
HEADING		
HIDETURTLE.....	HT	
HOME		
LEFT.....	LT.....	@
PENCOLOUR.....	PC	
PENDOWN.....	PD	
PENERASE.....	PE	
PENREVERSE.....	PX	
PENUP.....	PU	
POSITION.....	POS	
RIGHT.....	RT.....	@
SCRUNCH		
SETBG.....		@
SETBORDER.....	SETBR.....	@
SETHEADING.....	SETH.....	@
SETPC.....		@
SETPOS.....		@
SETSCRUNCH.....	SETSCR.....	@
SETX.....		@
SETY.....		@
SHOWNP		
SHOWTURTLE.....	ST	
TOWARDS		
WINDOW		
WRAP		
XCOR		
YCOR		

2. Cuvinte si liste

ASCII		@
BUTFIRST	BF	@
BUTLAST	BL	@
CHAR		@
COUNT		@
EMPTY		@
EQUALP		@
FIRST		@
FPUT		@
ITEM		@
LAST		@
LIST		@
LISTP		@
LPUT		@
MEMBERP		@
NUMBERP		@
SENTENCE	SE	@
WORD		@
WORDP		@

3. Variabile

MAKE		@
NAMEP		@
THING		@

4. Operatii aritmetice

ARCCOS		@
ARCCOT		@
ARCSIN		@
ARCTAN		@
COSINE	COS	@
COTANGENT	COT	@

DIV		@
INT		@
PRODUCT		@
RANDOM		@
REMAINDER		@
ROUND		@
SINE	SIN	@
SORT		@
SUM		@
TANGENT	TAN	@
+ - * / = > <		@

5. Definire si editare

EDIT	ED	@
EDNS		@
TO		@
END		@

6. Expresii conditionale si preluarea controlului

BYE		@
IF		@
OUTPUT	OP	@
REPEAT		@
RUN		@
STOP		@
TOPLEVEL		@

7. Operatori logici

AND		@
-----	--	---

NOT.....		ⓐ
OR.....		ⓐ
8. Cuvinte externe		
KEYP.....		
PRINT.....	PR.....	ⓐ
READCHAR.....	RC.....	
READLIST.....	RL.....	ⓐ
SHOW.....		ⓐ
SOUND.....		ⓐ
STARTROBOT.....		
STOPROBOT.....		ⓐ
TYPE.....		ⓐ
WAIT.....		
9. Ecran		
BRIGHT.....		ⓐ
CLEARTEXT.....	CT.....	ⓐ
COPYSCREEN.....		
CURSOR.....		ⓐ
FLASH.....		ⓐ
INVERSE.....		
NORMAL.....		ⓐ
OVER.....		ⓐ
SETCURSOR.....	SETCUR.....	ⓐ
SETTC.....		ⓐ
TEXTCOLOUR.....	TC.....	
TEXTSCREEN.....	TS.....	
10. Spatiul de lucru		
ERALL.....		
ERASE.....	ER.....	ⓐ
ERN.....		ⓐ
ERNS.....		
ERPS.....		
PO.....		ⓐ

POALL.....		
PONS.....		
POPS.....		
POTS.....		
11. Salvare si incarcare		
CATALOG.....		
ERASEFILE.....		ⓐ
LOAD.....		ⓐⓐ
LOADD.....		ⓐⓐ
LOADSCR.....		ⓐ
PRINTON.....		
PRINTOFF.....		
SAVE.....		ⓐ
SAVEALL.....		ⓐⓐ
SAVED.....		ⓐⓐ
SAVESCR.....		ⓐⓐ
SETDRIVE.....		ⓐ
12. Functii		
COPYDEF.....		ⓐ
DEFINE.....		ⓐⓐ
DEFINEDP.....		ⓐⓐ
PRIMITIVEP.....		ⓐ
TEXT.....		ⓐ

13.Primitive
avansate

NODES		
RECYCLE		
. BLOAD		@
. BSAVE		@
. CALL		@
. CONTENTS		
. DEPOSIT		@
. EXAMINE		@
. PRIMITIVES		
. RESERVE		@
. RESERVED		
. SERIALIN		
. SERIALOUT		@
. SETSERIAL		@

OBSERVATIE: Daca la o procedura trebuie sa se ataseze mai multe intrari (peste doua intrari) numele procedurii impreuna cu intrarile respective trebuie puse in paranteze rotunde.

Matrix
KSR

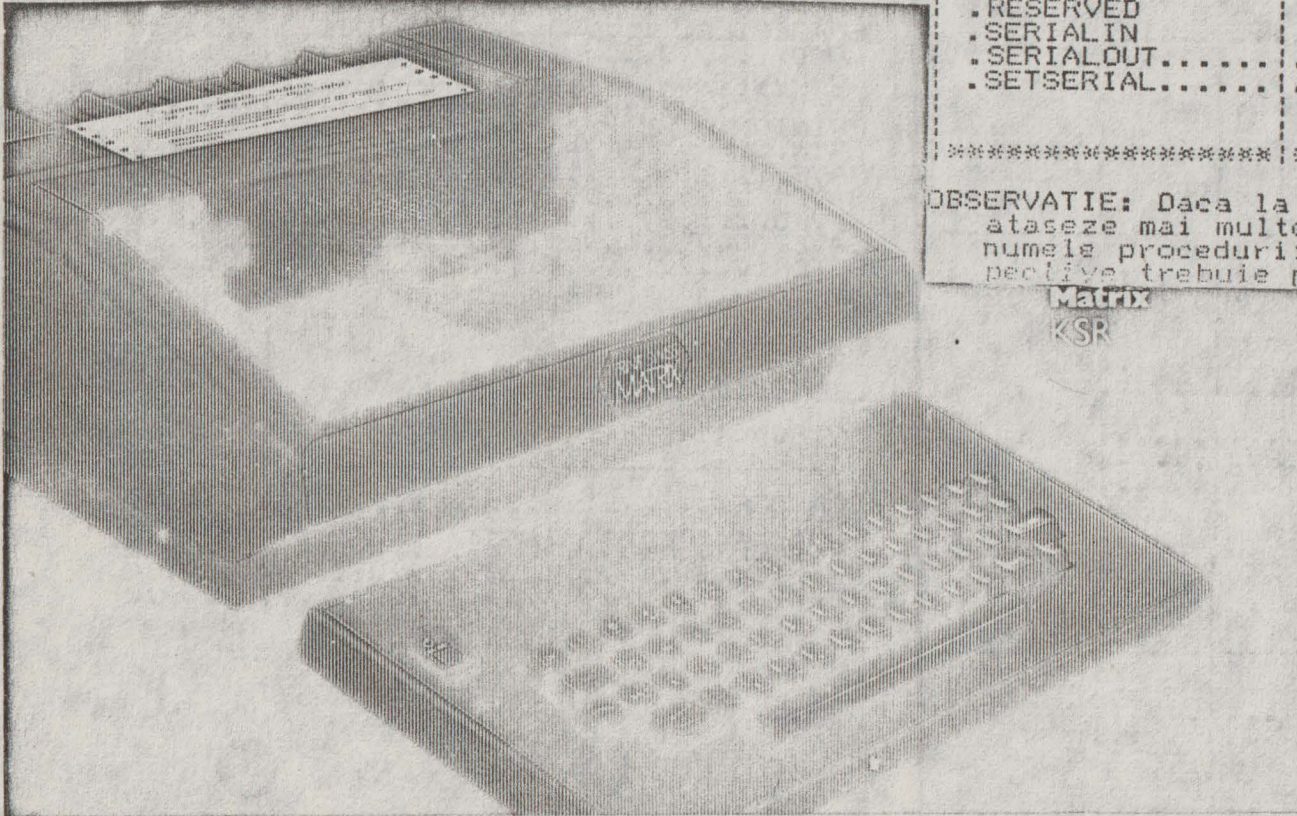

S.L. ING VOICU MESAROS-ANGHEL ING. MIODRAG PUTERITY O MODALITATE PERFORMANTA PENTRU REALIZAREA ANIMATIEI PE CALCULATOARELE COMPATIBILE SPECTRUM

- un pachet de subrutine utile -

0. GENERALITATI

Realizarea animatiei cu ajutorul calculatoarelor s-a dovedit a fi o tehnica atat spectaculoasa cit si dificila. Avind o arie de aplicatie foarte larga, de la simulari in stiinta si tehnica pina la domeniul loisirului (jocuri video, filme) ea a constituit intotdeauna una dintre aplicatiile care folosesc la maximum viteza de calcul si (uneori) memoria disponibila. Prezentul articol isi propune sa dea utilizatorilor calculatoarelor compatibile Spectrum posibilitatea de a realiza animatie la un nivel profesional.

1. PROBLEME

Animatia reprezinta generarea unei imagini in miscare prin afisarea succesiva a unor imagini statice cu o frecventa mai

mare decit cea care poate fi decelata de sistemul nervos uman, dind astfel iluzia unei miscari continue. Similar, generarea unei imagini pe un display cu tub catodic se obtine prin baleierea suprafetei ecranului acoperita cu un luminofor de catre un fascicol electronic.

Ne-am permis sa reamintim aceste considerente binecunoscute pentru ca din ele rezulta trei probleme puse in calea unei animatii de calitate.

1.1. Viteza.

Daca frecventa de afisare a imaginilor statice care compun imaginea in miscare este prea mica se pierde senzatia de miscare continua. Intr-un limbaj de nivel inalt, spre exemplu interpretorul BASIC al Spectrum-ului, viteza de afisare succesiva a imaginilor statice este limitata de viteza de interpretare a unei linii BASIC. Exemplul de mai jos va va edifica:

```
10 FOR X=0 TO 30
20 PRINT AT 11,X;" * "
30 NEXT X
40 FOR X=30 TO 0 STEP -1
```



```
50 PRINT AT 11,X;" * "
60 NEXT X
70 GOTO 10
```

Spatiile din stanga si din dreapta asteriscului sint necesare pentru ca la o noua tiparire vechea pozitie sa fie stearsa. Daca presupunem ca am creste viteza de tiparire (sa zicem prin compilarea acestui program) ceea ce ar deveni suparator ar fi faptul ca distanta intre doua pozitii succesive este prea mare. Apare o a doua problema:

1.2. Distanta intre doua pozitii succesive.

Din Sinclair BASIC putem afisa un caracter doar intr-un cimp de 8x8 pixelei. Acest fapt strica aspectul de miscare "reala" dind senzatia de "artificial" dupa cum se vede si din programul de mai sus. Solutia ar fi sa dispunem de un limbaj care sa permita afisarea unui caracter la oricare din coordonatele celor 256x192 pixeli disponibili pe ecranul Spectrum-ului. Bineinteles pentru ca viteza aparenta de miscare sa ramina aceeaasi este necesar ca viteza de afisare sa fie de 8 ori mai mare. Primul deziderat poate fi realizat din Beta BASIC (extensie a Sinclair BASIC-ului binecunoscuta posesorilor de Spectrum):

```
10 FOR X=0 TO 231
20 PLOT X,87;" * "
30 NEXT X
40 FOR X=231 TO 0 STEP -1
50 PLOT X,87;" * "
60 NEXT X
70 GOTO 10
```

In acest caz sintaxa instructiuni PLOT permite si tiparirea unui sir de caractere in coordonate grafice (in pixeli). Pentru detalii, consultati manualul de Beta BASIC [5]. Prin rulara acestui program se pune in evidenta una dintre cele mai spinoase probleme al unei animatii de calitate si anume ceea ce autorii numesc:

1.3. Fenomenul de pilpiire.

Dupa cum am aratat mai sus, pentru a afisa o noua imagine statica, cea precedenta trebuie stearsa. Atit afisarea imaginii noi cit si stergerea celei vechi consuma un timp finit proportional cu marimea imaginii. In cod masina viteza unui program de tipul celui de mai sus poate fi marita de peste 100 de ori, ceea ce duce la frecvente de afisare comparabile cu cele de baleiere ale fascicolului electronic pe display. In acest caz

poate aparea nefericita situatie (dupa Murphy apare sigur) in care fascicolul electronic traverseaza imaginea in miscare tocmai in momentul in care imaginea veche e stearsa si cea noua e in curs de afisare. Daca frecventa de baleiere este egala cu cea de afisare vom vedea doar o imagine incompleta (vertical sau orizontal in functie de modul de afisare), in caz contrar vom avea fenomenul de pilpiire.

O solutie partiala este ca inlocuirea vechii imagini cu cea noua sa nu se faca conform principiului:

- sterge complet imaginea veche
- afiseaza imaginea noua

ci:

- sterge o portiune cit mai mica din imaginea veche
- inlocuieste-o cu cea noua

Aceasta modalitate reduce simtitor efectul de pilpiire (dar nu-l elimina complet) si in plus poate apare senzatia de "rupere" a imaginii. Aceasta este determinata de faptul ca deasupra zonei in care fascicolul electronic traverseaza imaginea avem imaginea noua iar dedesupt imaginea veche. Pentru a minimaliza acest efect, se poate afisa imaginea statica in sens opus directiei de baleiere (adica se afiseaza de jos in sus si de la dreapta spre stanga). Aceasta metoda a fost utilizata de firma A.C.G. in primele jocuri video din gama ULTIMATE PLAY THE GAME.

2. SOLUTII

Efectul de pilpiire poate fi eliminat complet daca ne asiguram ca fascicolul electronic nu traverseaza niciodata o zona in curs de modificare. Unele calculatoare (ex. COMODORE AMIGA) au facilitati hard care ofera programatorului informatii privind pozitia fascicolului electronic. In acest caz efectul de pilpiire s-ar elimina printr-un rationament de genul:

- asteapta pina cind fascicolul electronic a depasit zona de afisare
- sterge vechea imagine
- afiseaza noua imagine

Un astfel de rationament poate fi cablat hard si duce la asa numita notiune de SPRITE HARD (SPRITE = ceea ce pina acum am

numit imagine statica).

Spectrum-ul nu are astfel de facilitati si sprite-urile trebuie tratate prin soft. Singurul instrument pe care-l avem la indemina este faptul ca putem sti destul de exact cind fascicolul electronic incepe o noua cursa pentru formarea imaginii. Mai cunoastem (ca standarde ale normelor de televiziune) viteza de deplasare a fascicolului electronic, modul de parcurgere a imaginii etc.

Afisarea la nivel de pixeli se poate face scriind un grup de subrutine adecvate acestui scop. Se pune problema gasirii unor solutii ce duc la viteze maxime.

O viteza corespunzatoare se poate obtine numai in cod masina folosind toate artificiile care conduc la crestere de viteza.

3. METODE PROPUSE PENTRU REALIZAREA ANIMATIEI

In urma numeroaselor experimente care au dus la concluziile de mai sus, autorii au pus la punct un asa numit INTERRUPT DRIVEN SPRITE PROCESSOR (pachetul IDSP). Acesta permite utilizarea a opt sprite-uri soft (desi numarul lor poate fi crescut sau scazut in functie de necesitati). Spre deosebire de sprite-urile hard in cazul de fata nu se impun limite privind dimensiunile acestora. Sprite-urile mari insa pot conduce la aparitia unui efect de rupere iar cele foarte mari la un efect de pilpiire.

Pachetul IDSP se bazeaza pe faptul ca cererea de intrerupere apare sincron cu impulsul de cadre. S-a utilizat tehnica de vectorizare a intreruperii in IM2 care a fost prezentata pe larg in alt articol al autorilor [2].

Sprite-urile sint afisate in perioada in care fascicolul electronic se afla pe partea superioara a BORDER-ului. Timpul in care are loc afisarea acestora este marcat prin schimbarea culorii border-ului. In mod deliberat, acesta nu a fost limitat la aceasta zona permitind optimizari puternice in cazul unor sprite-uri care-si restring miscarea in zone din partea de jos a ecranului.

Tot din motive de optimizare stergerea sprite-urilor a fost lasata in seama programatorului care trebuie sa prevada un "chenar alb" de dimensiuni mai mari decit distanta maxima intre doua pozitii de afisare succesiva.

Afisarea sprite-urilor se face in modul "intii pe orizontala" in sistemul "natural" (notiuni explicate pe larg in [1]). Astfel se permite o foarte avantajoasa tratare a sprite-urilor care nu au dimensiunea pe verticala ca multiplu de opt pixeli.

Pe orizontala, s-au prevazut opt zone de date pentru acelasi sprite. In cazul unei miscari de alunecare, cele opt zone se pot

6500

7

0

2 PLAYER

8700



construi automat cu ajutorul subrutinei EXPAND. Aparentul consum marit de memorie devine un avantaj cind forma sprite-ului se schimba la deplasarea pe orizontala (ex. mersul omenesc) si cind deplasarea se face cu distante mai mari decit din pixel in pixel.

Viteza maxima la deplasarea din pixel in pixel este de 50 pixeli/sec.

In aceasta versiune s-a eliminat deliberat orice afectare a atributelor de culoare.

Pachetul IDSP este prezentat impreuna cu un program de demonstratie si doua sprite-uri predefinite. De asemenea s-a prevazut si subrutina K SCAN de baleiere a tastaturii, oferind date pentru programul de demonstratie. Includerea acestei subrutine "in intrerupere" conduce la o "sensibilitate" marita la comanda miscarii sprite-urilor.

4. DESCRIEREA PROGRAMULUI

Programul de demonstratie permite miscarea a doua sprite-uri. Primul poate fi deplasat atat pe orizontala cit si pe verticala din tastele 6,7,8,9,0 (sau Sinclair joystick). Al doilea se deplaseaza doar pe orizontala la aceeasi coordonata cu

primul. De asemenea din programul de demonstratie se poate observa modul de apelare a subrutinei EXPAND.

Bazele de date pentru cele doua sprite-uri permit evidentierea structurii diferite (miscare de alunecare respectiv miscare complexa).

Subrutinele SPRON si SPROFF permit activarea respectiv dezactivarea procesorului IDSP. Subrutina SPRON mai realizeaza si generarea tabelii de vectorizare a intreruperii [2].

SPROC este apelat la fiecare cerere de intrerupere si afiseaza sprite-urile conform parametrilor din bufferele aferente BUF1 .. BUF8. Afisarea este realizata de subrutina PW care "stie" sa opreasca tiparirea unui sprite de dimensiune nula. Subrutina de calcul a adreselor din display file a fost inclusa in PW din motive de viteza.

K_SCAN si EXPAND sint doua subrutine utile folosite pentru a da respectiv prelua date din/in programul de demonstratie.

In bufferele de sprite-uri BUFn este rezervat, Xn si Yn sint coordonatele de pozitionare (in pixeli), DXn si DYn sint dimensiunile sprite-ului (in sistemul "natural") iar DBADn cele opt adrese corespunzatoare celor opt pozitii pe orizontala. "n" reprezinta numarul de ordine a sprite-ului si este o cifra intre 1 .. 8.

5. CONCLUZII

Metodele propuse au rezultat in urma unui numar mare de variante experimentate. In [3] autorul prezinta un grupaj de metode asemanatoare, care insa se preteaza doar la sprite-uri destinate jocurilor video. In plus, in lucrarea mentionata sint prezente si un numar de erori de programare/conceptie. Autorii prezentului articol au incercat sa largeasca domeniul de utilizare a animatiei inspre latura tehnico-stiintifica si educativa. Dat fiind domeniul relativ larg de utilizare si numarul mic de restrictii impuse, performantele nu sint cele mai ridicate. Autorii au convingerea ca in situatii particulare performantele animatiei pe calculatoarele compatibile Spectrum pot fi imbunatatite sub aspectul marimii imaginilor in miscare.

BIBLIOGRAFIE

[1] Puterity M., Program pentru vizualizat sprite-uri, seturi de caractere si UDG-uri, Revista INF nr. 1, Timisoara, 1988

[2] Mesaros-Anghel V., Puterity M., Extinderea interpretorului

rului BASIC la computerele compatibile SPECTRUM, Revista INF nr. 2, Timisoara, 1988

[3] Webb, Advanced Spectrum machine Language, Melbourne House Publishers, 1983

[4] *** Z80 CPU - instruction set, Zilog

[5] *** Manual de utilizare Beta BASIC, Betasoft

HiSoft GEN Assembler ZX Spectrum
ZX Microdrive Version 4.0

Copyright (C) HiSoft 1987
V4.0 All rights reserved

Pass 1 errors: 00

```
100 *****
110 * !!! DEMO !!! *
120 *****
EA60 130      ORG 60000
EA60 140      ENT $
EA60 CD73EA 150 DEMO CALL EXP NI
EA63 CDBDEA 160      CALL SPRON
EA66 2A24EC 170 DEMI LD HL,(X1T)
EA69 22F3F1 180      LD (X1),HL
EA6C 7D      190      LD A,L
EA6E 3208F2 200      LD (X2),A
EA70 18F4    210      JR DEMI
EA72 C9      220      RET
230 *****
240 ;genereaza cele 8 poz.
250 ;pe orizontala pt. primul
260 ;sprite
EA73 2126EC 270 EXP_NI LD HL,DX_N1
EA76 11B9EA 280      LD DE,DX
EA79 EDA0    290      LDI
EA7B EDA0    300      LDI
EA7D 2126EC 310      LD HL,NV1_0
EA80 22B8EA 320      LD (BASE),HL
EA83 CD37EA 330      CALL EXPAND
EA86 C9      340      RET
350 *****
360 * EXPAND *
370 *****
EA87 2AB9EA 380 EXPAND LD HL,(DX)
EA8A 45      390      LD B,L
EA8B 4C      400      LD C,H
410 ;calculate sprite area
EA8C 210000 420      LD HL,0
```

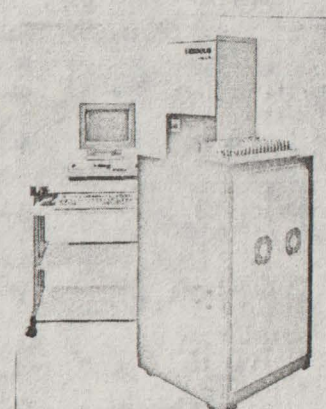

```

EA8F 59 430 LD E,C
EA90 55 440 LD D,L
EA91 19 450 AR1 ADD HL,DE
EA92 10FD 460 DJNZ AR1
470 ;area in hl
EA94 ED5BBBEA 480 LD DE,(BASE)
EA98 19 490 ADD HL,DE
500 ;hl points to basetarea
510 ;de points to base
520 LD B,7 ;hor.pos.
EA9B 3ABAEA 530 EXP3 LD A,(DY)
EA9E 4F 540 LD C,A
EA9F C5 550 PUSH BC
EAA0 3AB9EA 560 EXP2 LD A,(DX)
EAA3 47 570 LD B,A
EAA4 05 580 DEC B
590 ;first shift
EAA5 1A 600 LD A,(DE)
EAA6 CB3F 610 SRL A
EAA8 77 620 LD (HL),A
EAA9 13 630 INC DE
EAAA 23 640 INC HL
650 ;then rotate
EAAB 1A 660 EXP1 LD A,(DE)
EAAC 1F 670 RRA
EAAD 77 680 LD (HL),A
EAAE 13 690 INC DE
EAAF 23 700 INC HL
EAB0 10F9 710 DJNZ EXP1
EAB2 0D 720 DEC C
EAB3 20EB 730 JR NZ,EXP2
EAB5 C1 740 POP BC
EAB6 10E3 750 DJNZ EXP3
EAB8 C9 760 RET
770 *****
EAB9 00 780 DX DEFB 0
EABA 00 790 DY DEFB 0
EABB 0000 800 BASE DEFW 0
810 *****
EABD 2100FE 820 SPRON LD HL,#FE00
EAC0 01FD00 830 LD BC,#00FD
EAC3 71 840 LP1 LD (HL),C
EAC4 23 850 INC HL
EAC5 10FC 860 DJNZ LP1
EAC7 71 870 LD (HL),C
EAC8 3EFE 880 LD A,#FE
EACA ED47 890 LD I,A

```

```

EACC ED5E 900 IM 2
EACE FB 910 EI
EACF C9 920 RET
930 *****
EAD0 3E3E 940 SPROFF LD A,#3E
EAD2 ED56 950 IM 1
EAD4 ED47 960 LD I,A
EAD5 FB 970 EI
EAD7 C9 980 RET
990 *****
1000 * SPRITE PROCESSOR *
1010 *****
EAD8 E5 1020 SPROC PUSH HL
EAD9 D5 1030 PUSH DE
EADA C5 1040 PUSH BC
EADB F5 1050 PUSH AF
EADC DDE5 1060 PUSH IX
EAD E9 1070 EXX
EADF C5 1080 PUSH BC
EAE0 D5 1090 PUSH DE
EAE1 E5 1100 PUSH HL
EAE2 D9 1110 EXX
1120 ;border magenta
EAE3 3E03 1130 LD A,3
EAE5 D3FE 1140 OUT (254),A
EAE7 DD21F2F1 1150 LD IX,BUF1
EAE8 CD3BEB 1160 CALL PW
EAE E DD2107F2 1170 LD IX,BUF2
EAF2 CD3BEB 1180 CALL PW
EAF5 DD2110F2 1190 LD IX,BUF3
EAF9 CD3BEB 1200 CALL PW
EAF C DD2121F2 1210 LD IX,BUF4
EB00 CD3BEB 1220 CALL PW
EB03 DD2126F2 1230 LD IX,BUF5
EB07 CD3BEB 1240 CALL PW
EB0A DD212BF2 1250 LD IX,BUF6
EB0E CD3BEB 1260 CALL PW
EB11 DD2130F2 1270 LD IX,BUF7
EB15 CD3BEB 1280 CALL PW
EB18 DD2135F2 1290 LD IX,BUF8
EB1C CD3BEB 1300 CALL PW
1310 *****
1320 ;border red
EB1F 3E02 1330 LD A,2
EB21 D3FE 1340 OUT (254),A
EB23 CD3BEB 1350 CALL K_SCAN
1360 ;border magenta
EB26 3E03 1370 LD A,3

```

```

EB28 D3FE 1380 OUT (254),A
1390 *****
EB2A D9 1400 EXX
EB2B E1 1410 POP HL
EB2C D1 1420 POP DE
EB2D C1 1430 POP BC
EB2E D9 1440 EXX
EB2F DDE1 1450 POP IX
EB31 F1 1460 POP AF
EB32 C1 1470 POP BC
EB33 D1 1480 POP DE
EB34 E1 1490 POP HI
EB35 FB 1500 EI
1510 ;border green
EB36 3E04 1520 LD A,4
EB38 D3FE 1530 OUT (254),A
EB3A C9 1540 RET
1550 *****
1560 * PRINT WINDOW *
1570 *****
EB3B DD4604 1580 PW LD B,(IX+4);dy
EB3E 78 1590 LD A,B
EB3F B7 1600 OR A
EB40 C8 1610 RET Z
1620 ;self modifying code
EB41 DD5601 1630 LD B,(IX+1);x
EB44 DD5E02 1640 LD E,(IX+2);y
EB47 7A 1650 LD A,D
EB48 E607 1660 AND %00001111
EB4A 17 1670 RLA
EB4B C605 1680 ADD A,5
EB4D 3257EB 1690 LD (I1+2),A
EB50 3C 1700 INC A
EB51 325AEB 1710 LD (I2+2),A
EB54 D9 1720 EXX
1730 ; modifys here
EB55 DD5E00 1740 I1 LD E,(IX+0)
EB58 DD5600 1750 I2 LD D,(IX+0)
1760 ; de' pointer in dbase
EB5B D9 1770 EXX
EB5C D9 1780 PW3 EXX
EB5D DD4603 1790 LD B,(IX+3)
EB60 D9 1800 EXX
EB61 7A 1810 LD A,D
EB62 1F 1820 RRA
EB63 1F 1830 RRA
EB64 1F 1840 RRA
EB65 E61F 1850 AND %00011111

```

EB67 6F	1860	LD	L,A
EB68 7B	1870	LD	A,C
EB69 17	1880	RLA	
EB6A 17	1890	RLA	
EB6B E6E0	1900	AND	Z11100000
EB6D B5	1910	OR	L
EB6F 6F	1920	LD	L,A
EB6F 7B	1930	LD	A,C
EB70 1F	1940	RRA	
EB71 1F	1950	RRA	
EB72 1F	1960	RRA	
EB73 E618	1970	AND	Z00011000
EB75 67	1980	LD	H,A
EB76 7B	1990	LD	A,C
EB77 E607	2000	AND	Z00000111
EB79 F640	2010	OR	Z01000000
EB7B B4	2020	OR	H
EB7C 67	2030	LD	H,A
EB7D E5	2040	PUSH	HL
EB7E D9	2050	EXX	
EB7F E1	2060	POP	HL
EB80 1A	2070	LD	A,(DE)
EB81 77	2080	LD	(HL),A
EB82 2C	2090	INC	L
EB83 13	2100	INC	DE
EB84 10FA	2110	DJNZ	PW2
EB86 D9	2120	EXX	
EB87 1C	2130	INC	E
EB88 10D2	2140	DJNZ	PW3
EB8A C9	2150	RET	
	2160	*****	
	2170	* KEY SCAN *	
	2180	*****	
EB8B 01FEF	2190	K SCAN LD	BC,61438
	2200	;Sinclair joystick 1	
EB8E ED48	2210	IN	C,(C)
EB90 79	2220	LD	A,C
EB91 E61E	2230	AND	Z00011110
EB93 EEOC	2240	XOR	Z00001100
EB95 2851	2250	JR	Z,UL
EB97 79	2260	LD	A,C
EB98 E61E	2270	AND	Z00011110
EB9A EE14	2280	XOR	Z00010100
EB9C 2859	2290	JR	Z,UR
EB9E 79	2300	LD	A,C
EB9F E61E	2310	AND	Z00011110
EBA1 EEOA	2320	XOR	Z00001010
EBA3 2861	2330	JR	Z,BL

EBA5 79	2340	LD	A,C
EBA6 E61E	2350	AND	Z00011110
EBA8 EE12	2360	XOR	Z00010010
EBAA 2869	2370	JR	Z,DR
EBAC 79	2380	LD	A,C
EBAD CB47	2390	BIT	0,A;FIRE
EBAF 2811	2400	JR	Z,FIRE
EBB1 CB4F	2410	BIT	1,A
EBB3 2813	2420	JR	Z,UP
EBB5 CB57	2430	BIT	2,A
EBB7 2817	2440	JR	Z,DOWN
EBB9 CB5F	2450	BIT	3,A
EBBB 281B	2460	JR	Z,RIGHT
EBBD CB67	2470	BIT	4,A
EBBF 281F	2480	JR	Z,LEFT
EBC1 C9	2490	RET	
	2500		
EBC2 CDD0EA	2510	FIRE CALL	SPROFF
EBC5 C37075	2520	JP	30064
	2530	;will be modified approp.	
	2540		
	2550	UP	LD A,(Y1T)
EBC8 3A25EC	2560	LD	DEC A
EBCB 3D	2570	LD	(Y1T),A
EBCD 3225EC	2580	RET	
EBCF C9	2590	LD	A,(Y1T)
EBD0 3A25EC	2600	DOWN	LD A
EBD3 3C	2610	LD	(Y1T),A
EBD4 3225EC	2620	RET	
EBD7 C9	2630	RIGHT	LD A,(X1T)
EBD8 3A24EC	2640	LD	INC A
EBDB 3C	2650	LD	(X1T),A
EBCD 3224EC	2660	RET	
EBDF C9	2670	LD	A,(X1T)
EBE0 3A24EC	2680	LEFT	LD A
EBE3 3D	2690	LD	(X1T),A
EBE4 3224EC	2700	RET	
EBE7 C9	2710	UL	LD A,(X1T)
EBE8 3A24EC	2720	LD	DEC A
EBEB 3D	2730	LD	(X1T),A
EBEC 3224EC	2740	LD	A,(Y1T)
EBEF 3A25EC	2750	DEC	A
EBF2 3D	2760	LD	(Y1T),A
EBF3 3225EC	2770	RET	
EBF6 C9	2780	UR	LD A,(X1T)
EBF7 3A24EC	2790	LD	INC A
EBFA 3C	2800	LD	(X1T),A
EBFB 3224EC	2810	LD	A,(Y1T)
EBFE 3A25EC			

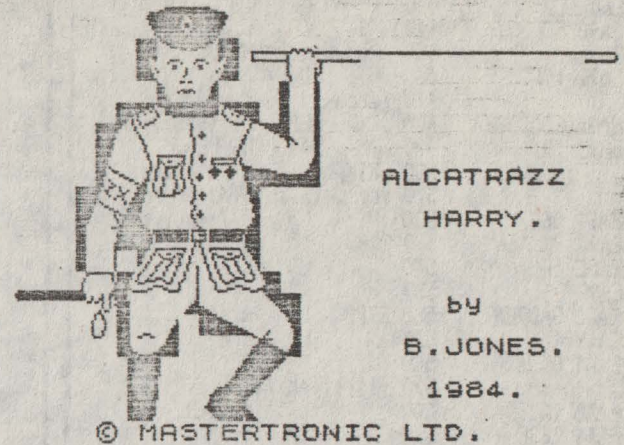

EC01 3D	2820	DEC	A
EC02 3225EC	2830	LD	(Y1T),A
EC05 C9	2840	RET	
EC06 3A24EC	2850	DL	LD A,(X1T)
EC09 3D	2860	DEC	A
EC0A 3224EC	2870	LD	(X1T),A
EC0D 3A25EC	2880	LD	A,(Y1T)
EC10 3C	2890	INC	A
EC11 3225EC	2900	LD	(Y1T),A
EC14 C9	2910	RET	
EC15 3A24EC	2920	DR	LD A,(X1T)
EC18 3C	2930	INC	A
EC19 3224EC	2940	LD	(X1T),A
EC1C 3A25EC	2950	LD	A,(Y1T)
EC1F 3C	2960	INC	A
EC20 3225EC	2970	LD	(Y1T),A
EC23 C9	2980	RET	
	2990	*****	
EC24 00	3000	X1T	DEFB 0
EC25 00	3010	Y1T	DEFB 0
	3020	*****	
	3030	*****	
	3040	* NAVA 1 (7*18,MOD 2) *	
	3050	*****	
EC26 07	3060	DX N1	DEFB 7
EC27 14	3070	DY N1	DEFB 20

```

EC28 00000000 3080 NVT_0 DEFB 0,0,0,0,0,0,0,0,31,254,0,0,0,0,0,31,255,0,0,0,0,0
EC3D 19C38000 3090 DEFB 25,195,128,0,0,0,0,0,31,255,192,0,0,0,0,0
EC4B 0FFFE000 3100 DEFB 15,255,224,0,0,0,0,0,14,3,255,0,0,0,0,0
EC59 0E77C7DF 3110 DEFB 14,119,199,223,240,0,0,7,239,207,255,12,0,0
EC67 07DCDF57 3120 DEFB 7,220,223,87,3,0,0,0,128,254,175,199,254,0
EC75 0CFFFEAF 3130 DEFB 12,255,254,175,255,191,0,28,120,29,95,255,188,0
EC83 7FFFFFFF 3140 DEFB 127,255,255,255,3,224,0,127,252,15,28,0,192,0
EC91 1C700780 3150 DEFB 28,112,7,128,0,0,0,0,0,3,243,128,0,0,0
EC9F 000000FF 3160 DEFB 0,0,0,0,255,248,0,0,0,0,1,243,128,0,0,0,0,0,0,0,0,0
0
ECB4 3170 NV1_1 DEFS 7*20
ED40 3180 NV1_2 DEFS 7*20
EDCC 3190 NV1_3 DEFS 7*20
EE58 3200 NV1_4 DEFS 7*20
EEF4 3210 NV1_5 DEFS 7*20
EF70 3220 NV1_6 DEFS 7*20
EFFF 3230 NV1_7 DEFS 7*20
3240 *****
3250 * ROBOT ROTITOR (3*15)M2*
3260 * NUMAI PE ORIZONTALA *
3270 *****
F088 03 3280 DX RR DEFB 3
F089 0F 3290 DY RR DEFB 15
F08A 03E0000F 3300 RR_0 DEFB 3,224,0,15,248,0,31,252,0,63,254,0
F096 3FFE007F 3310 DEFB 63,254,0,127,255,0,127,255,0,127,255,0
FOA2 7FFF007F 3320 DEFB 127,255,0,127,255,0,63,254,0,63,254,0
FOAE 1FFC000F 3330 DEFB 31,252,0,15,248,0,3,224,0
FOB7 01F00007 3340 RR_1 DEFB 1,240,0,7,124,0,14,254,0,28,255,0
FOC3 1DFF0039 3350 DEFB 29,255,0,57,255,128,63,255,128,59,255,128
FOCF 3FFF8039 3360 DEFB 63,255,128,57,255,128,29,255,0,28,255,0
F0DB 0EFE0007 3370 DEFB 14,254,0,7,124,0,1,240,0
FOEA 00F80003 3380 RR_2 DEFB 0,248,0,3,222,0,7,223,0,15,143,128
FOF0 0FDF801F 3390 DEFB 15,223,128,31,143,192,31,255,192,31,223,192
FOFC 1FFC01F 3400 DEFB 31,255,192,31,143,192,15,223,128,15,143,128
F108 07DF0003 3410 DEFB 7,223,0,3,222,0,0,248,0
F111 007C0001 3420 RR_3 DEFB 0,124,0,1,247,0,3,251,128,7,249,192
F11D 07DFC00F 3430 DEFB 7,253,192,15,252,224,15,255,224,15,254,224
F129 0FFFE00F 3440 DEFB 15,255,224,15,252,224,7,253,192,7,249,192
F135 03FB8001 3450 DEFB 3,251,128,1,247,0,0,124,0
F13E 003E0000 3460 RR_4 DEFB 0,62,0,0,255,128,1,235,192,3,15,224
F14A 02D7E006 3470 DEFB 2,215,224,6,151,240,7,111,240,7,255,240
F156 07FFF007 3480 DEFB 7,255,240,7,255,240,3,235,224,3,255,224
F162 01FFC000 3490 DEFB 1,255,192,0,255,128,0,62,0
F16B 001F0000 3500 RR_5 DEFB 0,31,0,0,127,192,0,255,224,1,224,240
F177 01DF7003 3510 DEFB 1,223,112,3,219,120,3,228,248,3,255,248
F183 03FFF903 3520 DEFB 3,255,248,3,255,248,1,255,240,1,255,240
F18F 00FFE000 3530 DEFB 0,255,224,0,127,192,0,31,0
F198 000F8000 3540 RR_6 DEFB 0,15,128,0,63,224,0,127,240,0,254,24,0,253,104

```

```

F1A7 01FB2C01 3550 DEFB 1,253,44,1,254,220,1,255,252,1,255,252,1,255,252
F1B6 00FFF800 3560 DEFB 0,235,248,0,235,248,0,127,240,0,63,224,0,15,128
F1C5 0007C000 3570 RR_7 DEFB 0,7,192,0,31,240,0,63,248,0,127,252
F1D1 007FFC00 3580 DEFB 0,127,252,0,255,254,0,255,234,0,255,254
F1DB 00FFFF00 3590 DEFB 0,255,254,0,255,254,0,127,252,0,127,252
F1E9 003FF800 3600 DEFB 0,63,248,0,31,240,0,7,192
3610 *****
3620 *****
3630 * SPRITES DATA BUFFERS *
3640 *****
F1F2 00 3650 BUF1 DEFB 0
F1F3 00 3660 X1 DEFB 0
F1F4 00 3670 Y1 DEFB 0
F1F5 07 3680 DX1 DEFB 7;dx nl
F1F6 14 3690 DY1 DEFB 20;dy nl
F1F7 28ECB4EC 3700 DBAD1 DEFW NV1_0,NV1_1,NV1_2,NV1_3,NV1_4,NV1_5,NV1_6,NV1_7
F207 00 3710 BUF2 DEFB 0
F208 00 3720 X2 DEFB 0
F209 18 3730 Y2 DEFB 24;pt. demo
F20A 03 3740 DX2 DEFB 3;dx rr
F20B 0F 3750 DY2 DEFB 15;dy rr
F20C 8AF0B7F0 3760 DBAD2 DEFW RR_0,RR_1,RR_2,RR_3,RR_4,RR_5,RR_6,RR_7
3770 ;
3780 ;urmatoarele 6 buffere
3790 ;sint nefolosite in
3800 ;aceasta demonstratie
3810 ;
F21C 00 3820 BUF3 DEFB 0
F21D 00 3830 X3 DEFB 0
F21E 00 3840 Y3 DEFB 0
F21F 00 3850 DX3 DEFB 0
F220 00 3860 DY3 DEFB 0
3870 ;DBAD3 DEFW DB1,DB2,DB3,DB4,DB5,DB6,DB7,DB8
F221 00 3880 BUF4 DEFB 0
F222 00 3890 X4 DEFB 0
F223 00 3900 Y4 DEFB 0
F224 00 3910 DX4 DEFB 0
F225 00 3920 DY4 DEFB 0
3930 ;DBAD4 DEFW DB1,DB2,DB3,DB4,DB5,DB6,DB7,DB8
F226 00 3940 BUF5 DEFB 0
F227 00 3950 X5 DEFB 0
F228 00 3960 Y5 DEFB 0
F229 00 3970 DX5 DEFB 0
F22A 00 3980 DY5 DEFB 0
3990 ;DBAD5 DEFW DB1,DB2,DB3,DB4,DB5,DB6,DB7,DB8
F22B 00 4000 BUF6 DEFB 0
F22C 00 4010 X6 DEFB 0
F22D 00 4020 Y6 DEFB 0
F22E 00 4030 DX6 DEFB 0

```



```

F22F 00 4040 DY6 DEFB 0
          4050 ;DBAD6 DEFW DB1, DB2, DB3, DB4, DB5, DB6, DB7, DB8
F230 00 4060 BUF7 DEFB 0
F231 00 4070 X7 DEFB 0
F232 00 4080 Y7 DEFB 0
F233 00 4090 DX7 DEFB 0
F234 00 4100 DY7 DEFB 0
          4110 ;DBAD7 DEFW DB1, DB2, DB3, DB4, DB5, DB6, DB7, DB8
F235 00 4120 BUF8 DEFB 0
F236 00 4130 X8 DEFB 0
F237 00 4140 Y8 DEFB 0
F238 00 4150 DX8 DEFB 0
F239 00 4160 DY8 DEFB 0
          4170 ;DBAD8 DEFW DB1, DB2, DB3, DB4, DB5, DB6, DB7, DB8
          4180 *****
FDFD 4190 ORG #FDFD
FDFD C3D8EA 4200 JP SPROC
          4210 *****

```

Pass 2 errors: 00

```

AR1 EA91 BASE EAB8
BUF1 F1F2 BUF2 F207
BUF3 F21C BUF4 F221
BUF5 F226 BUF6 F228
BUF7 F230 BUF8 F235
DBAD1 F1F7 DBAD2 F20C
DEM1 EA66 DEMO EA60
DL EC06 DOWN EBD0
DR EC15 DX EAB9
DX1 F1F5 DX2 F20A
DX3 F21F DX4 F224
DX5 F229 DX6 F22E
DX7 F233 DX8 F238
DX N1 EC26 DX RR F088
DY EABA DYI F1F6

DY2 F20B DY3 F220
DY4 F225 DY5 F22A
DY6 F22F DY7 F234
DY8 F239 DY N1 EC27
DY RR F089 EXP1 EAAB
EXP2 EAA0 EXP3 EA9B
EXPAND EA87 EXP N1 EA73
FIRE EBC2 I1 EB55
I2 EB58 K SCAN EB88
LEFT EBE0 LP1 EAC3
NV1 0 EC28 NV1 1 ECB4

```

```

NV1 2 EI40 NV1 3 EDCC
NV1 4 EE58 NV1 5 EEE4
NV1 6 EF70 NV1 7 EFFC
PW EB3B PW2 ED80
PW3 EB5C RIGHT ERD8
RR 0 F08A RR 1 FOB7
RR 2 F0E4 RR 3 F111
RR 4 F13E RR 5 F168
RR 6 F198 RR 7 F1C5
SPROC EAD8 SPROFF EAD0
SPRON EABD UL EBE8
UP EBC8 UR EBF7
X1 F1F3 X1T EC24
X2 F208 X3 F21D
X4 F222 X5 F227

```

```

X6 F22C X7 F231
X8 F236 Y1 F1F4
Y1T EC25 Y2 F209
Y3 F21E Y4 F223
Y5 F228 Y6 F22D
Y7 F232 Y8 F237

```

Table used: 998 from 1031
Executes: 60000

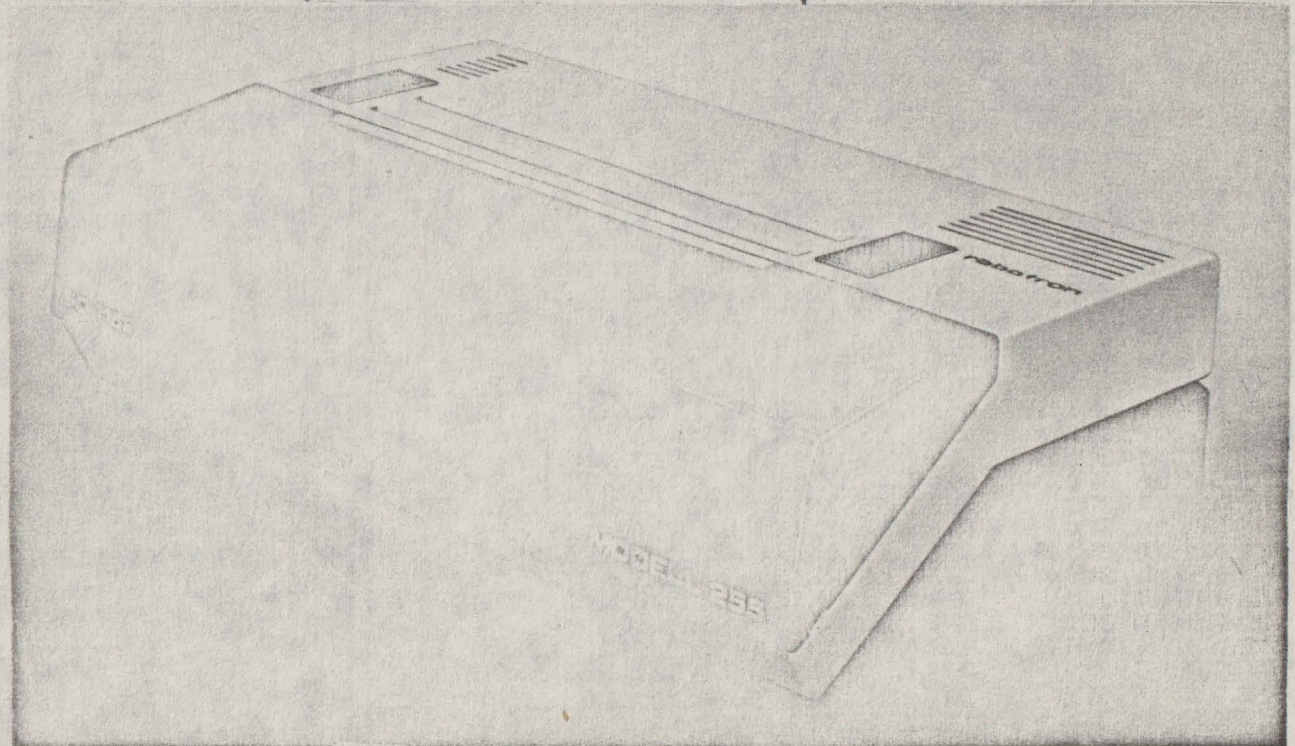

RADU DRAGOMIR LIST-ROMOM

HISOFT GENS3M2 ASSEMBLER
ZX SPECTRUM

Copyright (C) HISOFT 1983,4
All rights reserved

Pass 1 errors: 00

```

10 *C-
20 ;PROGRAM DE LISTARE
30 ;PE IMPRIMANTA ROMOM
40
50
60 ;C 1988 RADU DRAGOMIR
70
80
90
100 ;AVANTAJE:
110
120 ;-ESTE RELOCATABIL
130 ;-FOLOSESTE INTREAGA
140 ;LUNGIME A RINDULUI
150 ;-SE POATE SPECIFICA
160 ;MARGINEA STINGA CU

```

```

170 ;POKE X+50,N:LPRINT
180 ;X ADR DE INCARCARE
190 ;N NR DE SPATII
200 ;-SE LANSEAZA CU
210 ;RANDOMIZE USR X
220 ;*****
230
C2C3 240     PUSH BC
C2C4 250     LD  A,#E4
C2C6 260     CALL #38D4
C2C9 270     LD  A,#AD
C2CB 280     CALL #38D4
C2CE 290     LD  A,#FF
C2D0 300     CALL #38D4
C2D3 310     POP  BC
C2D4 320     LD  HL,#0019
C2D7 330     ADD HL,BC
C2D8 340     LD  (#5CC5),H
L
C2DB 350     RET
360
C2DC 370     CP  #80
C2DE 380     JR  NC,ET3
C2E0 390     CP  #31
C2E2 400     JR  C,ET1

```

```

C2E4 410 ET2  CPL
C2E5 420     JP  #38D4
C2E8 430 ET1  CP  #0D
C2EA 440     RET  NZ
C2EB 450     CPL
C2EC 460     CALL #38D4
C2EF 470     LD  A,#F5
C2F1 480     CALL #38D4
C2F4 490     LD  B,6
C2F6 500 REL  PUSH BC
C2F7 510     LD  A,#DF
C2F9 520     CALL #38D4
C2FC 530     POP  BC
C2FD 540     DJNZ REL
C2FF 550     RET
C300 560 ET3  SUB  #A5
C302 570     JP  NC,#0C10
C305 580     LD  A,#20
C307 590     JR  ET2
600
610 ;*****

```

Pass 2 errors: 00

Table used: 53 from 199

OVIDIU ANDRASESCU

TEMA DE CASA

SE DA: O SECRETARA LA MAI MULTI DIRECTORI, SECRETARA CARE ARE: UN CALCULATOR UN HARDIST SI UN SOFTIST, PERSONALE.

SE CERE: SA SE AJUTE SECRETARA; SA I SE PUNA LA DISPOZITIE O MINICENTRALA TELEFONICA AVIND URMATOARELE POSIBILITATI:

- AGENDA, CU NUME, ADRESE SI NUMERE DE TELEFON;
- APELEUL (DIRECT IN RETEAUA TELEFONICA, IN IMPULSURI SPECIFICE) A CORESPONDENTULUI, PRIN NUME SAU ADRESA SAU NUMAR DE TELEFON SAU NUMAR DE ORDINE DIN AGENDA;
- APELUL NUMARULUI (SAU NUMERELOR DIN COADA DE ASTEPTARE, PE RIND), PINA CIND RASPUNDE;
- APELUL CORESPONDENTULUI CU TEXTUL (AUDIO) "ALO, VA ROG ASTEPTATI" SI SEMNALIZAREA CONTACTARII;
- LA APELURI DIN EXTERIOR, ACELASI TEXT PENTRU CEL CE SUNA SI ACEIASI SEMNALIZARE;

SE DA: UN TATIC, CALCULATORIST, DOTAT EVIDENT CU UN CALCULATOR.

SE CERE: REALIZAREA UNUI PROGRAM CE PERMITE INVATAREA CITIRII, ASTFEL: LA TASTARE UNEI LITERE, APARE SCRISA MARE PE ECRAN SI SE AUDE TARE IN DIFUZOR.

SE DA: UN TEXT DE DOCUMENTATIE, UN CALCULATOR SI O IMPRIMANTA MATRICIALA.

SE CERE: SA SE REALIZEZE UN EDITOR DE TEXTE CARE SA STIE SA SCRIE UN NUMAR VARIABIL DE CARACTERE PE RIND, ASTFEL INCIT UN RIND DE "I"-URI SA AIBA MULT MAI MULTE CARACTERE DECIT UN RIND DE "W"-URI.

ȘI MATERIALELE PROPUSE SPRE PUBLICARE, LA ADRESA:

CASA UNIVERSITARILOR
str. Paris nr. 1
1900 Timișoara

INF nr.2/1983

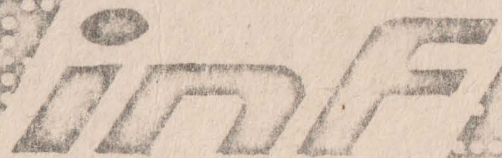

inF

Lei 35